



(12) 实用新型专利

(10) 授权公告号 CN 214847734 U

(45) 授权公告日 2021. 11. 23

(21) 申请号 202120994454.0

(22) 申请日 2021.05.11

(73) 专利权人 南京信易达计算技术有限公司
地址 210000 江苏省南京市研创园团结路
99号孵鹰大厦1947室

(72) 发明人 周会群 王玲

(74) 专利代理机构 北京卓岚智财知识产权代理
事务所(特殊普通合伙)
11624

代理人 郭智

(51) Int. Cl.

G11B 33/04 (2006.01)

G11B 33/08 (2006.01)

G11B 33/14 (2006.01)

权利要求书1页 说明书3页 附图3页

(54) 实用新型名称

新能源汽车无人驾驶嵌入式存储终端模块

(57) 摘要

本实用新型公开了新能源汽车无人驾驶嵌入式存储终端模块，其技术方案要点是：包括存储终端本体以及用于固定所述存储终端本体的存放盒，所述存放盒的顶端固定连接安装有安装板，所述安装板的两侧分别固定连接有两个用于卡合在汽车上的卡块，所述安装板在所述卡块处开设有矩形槽，所述矩形槽内螺纹连接有螺钉，所述卡块通过所述螺钉与所述安装板固定连接，所述卡块的一端固定连接有弹簧，所述弹簧远离所述卡块的一端与所述存放盒固定连接，所述存放盒的内腔中安装固定有伺服电机，所述伺服电机的电机轴上固定连接有两个扇叶；具有卡合紧固，不易发生脱落的优点。

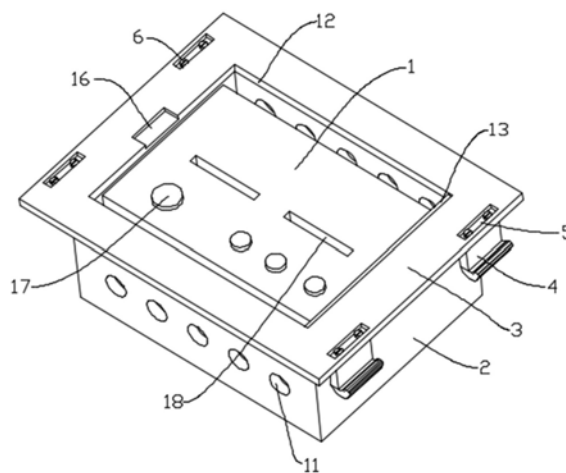

1. 新能源汽车无人驾驶嵌入式存储终端模块,包括存储终端本体(1)以及用于固定所述存储终端本体(1)的存放盒(2),其特征在于:所述存放盒(2)的顶端固定连接有安装板(3),所述安装板(3)的两侧分别固定连接有两个用于卡合在汽车上的卡块(4),所述安装板(3)在所述卡块(4)处开设有矩形槽(5),所述矩形槽(5)内螺纹连接有螺钉(6),所述卡块(4)通过所述螺钉(6)与所述安装板(3)固定连接,所述卡块(4)的一端固定连接有弹簧(7),所述弹簧(7)远离所述卡块(4)的一端与所述存放盒(2)固定连接,所述存放盒(2)的内腔中安装固定有伺服电机(8),所述伺服电机(8)的电机轴上固定连接转动杆(9),所述转动杆(9)上固定连接有两个扇叶(10)。

2. 根据权利要求1所述的新能源汽车无人驾驶嵌入式存储终端模块,其特征在于:所述存放盒(2)的两侧开设有若干通风散热孔(11)。

3. 根据权利要求1所述的新能源汽车无人驾驶嵌入式存储终端模块,其特征在于:所述矩形槽(5)内填充有橡胶填平块。

4. 根据权利要求1所述的新能源汽车无人驾驶嵌入式存储终端模块,其特征在于:所述安装板(3)上开设有放置槽(12),所述放置槽(12)的槽壁上固定连接连接杆(13),所述连接杆(13)上转动连接有防护盖(14)。

5. 根据权利要求4所述的新能源汽车无人驾驶嵌入式存储终端模块,其特征在于:所述防护盖(14)的端部固定连接有嵌入块(15),所述安装板(3)上开设有供所述嵌入块(15)嵌入固定的嵌入槽(16)。

6. 根据权利要求1所述的新能源汽车无人驾驶嵌入式存储终端模块,其特征在于:所述存储终端本体(1)上设置有若干按钮(17)与两个插卡槽(18)。

7. 根据权利要求1所述的新能源汽车无人驾驶嵌入式存储终端模块,其特征在于:所述存放盒(2)的内部固定连接稳固板(19),所述存储终端本体(1)的底部与所述稳固板(19)转动连接,所述转动杆(9)的顶部与所述稳固板(19)转动连接。

新能源汽车无人驾驶嵌入式存储终端模块

技术领域

[0001] 本实用新型属于新能源汽车领域,具体涉及新能源汽车无人驾驶嵌入式存储终端模块。

背景技术

[0002] 新能源汽车是指采用非常规的车用燃料作为动力来源(或使用常规的车用燃料、采用新型车载动力装置),综合车辆的动力控制和驱动方面的先进技术,形成的技术原理先进、具有新技术、新结构的汽车。新能源汽车包括纯电动汽车、增程式电动汽车、混合动力汽车、燃料电池电动汽车、氢发动机汽车等。

[0003] 可参考公开号为CN206541240U的中国专利,其公开了一种存储型云计算终端,包括终端本体,终端本体内固定有控制电路板,控制电路板上安插有处理器、SD卡以及网络模块,终端本体的顶部固定有中空的安装盒,安装盒内安装有摄像头,终端本体的外壁安装有用于控制摄像头的开关按钮,安装盒的正面外壁嵌入有一透明的玻璃,安装盒的正面右下角安装有一固定座,固定座上固定有一步进电机,步进电机的输出轴上固定有竖直丝杠,竖直丝杠上螺纹滑配有一滑动板,滑动板的左侧固定有第一连接块,第一连接块上固定有用于清扫玻璃上灰尘的清灰筒,终端本体的外壁固定有用于控制步进电机的控制按钮组。

[0004] 上述专利具有使用方便、自动化程度高的优点,但是其也存在缺陷,如:其卡合不紧固,容易脱落,且不方便拆卸。

实用新型内容

[0005] 本实用新型的目的在于提供新能源汽车无人驾驶嵌入式存储终端模块,以解决上述背景技术中提出的问题。

[0006] 为实现上述目的,本实用新型提供如下技术方案:

[0007] 新能源汽车无人驾驶嵌入式存储终端模块,包括存储终端本体以及用于固定所述存储终端本体的存放盒,所述存放盒的顶端固定连接安装有安装板,所述安装板的两侧分别固定连接有两个用于卡合在汽车上的卡块,所述安装板在所述卡块处开设有矩形槽,所述矩形槽内螺纹连接有螺钉,所述卡块通过所述螺钉与所述安装板固定连接,所述卡块的一端固定连接安装有弹簧,所述弹簧远离所述卡块的一端与所述存放盒固定连接,所述存放盒的内腔中安装固定有伺服电机,所述伺服电机的电机轴上固定连接转动杆,所述转动杆上固定连接有两个扇叶。

[0008] 优选的,所述存放盒的两侧开设有若干通风散热孔。

[0009] 优选的,所述矩形槽内填充有橡胶填平块。

[0010] 优选的,所述安装板上开设有放置槽,所述放置槽的槽壁上固定连接连接杆,所述连接杆上转动连接有防护盖。

[0011] 优选的,所述防护盖的端部固定连接有嵌入块,所述安装板上开设有供所述嵌入块嵌入固定的嵌入槽。

[0012] 优选的,所述存储终端本体上设置有若干按钮与两个插卡槽。

[0013] 优选的,所述存放盒的内部固定连接有机固板,所述存储终端本体的底部与所述机固板转动连接,所述转动杆的顶部与所述机固板转动连接。

[0014] 与现有技术相比,本实用新型的有益效果是:

[0015] (1)、本新能源汽车无人驾驶嵌入式存储终端模块,通过若干卡块与汽车充分卡合固定,再通过弹簧的弹力抵紧卡块,防止其发生晃动,进一步的提高的卡合固定的牢固性,具有卡合紧固,不易发生脱落的优点。

[0016] (2)、本新能源汽车无人驾驶嵌入式存储终端模块,在存储终端本体需要拆卸时只需要松动螺钉,使卡块脱离安装板,即可解除与汽车的卡合限位,同时在弹簧的作用下,卡块不会掉落遗失,具有方便拆卸的优点。

[0017] (3)、本新能源汽车无人驾驶嵌入式存储终端模块,通过伺服电机、转动杆以及扇叶的设置,可以对存储终端本体进行有效散热,避免其过热而影响运行,具有保护存储终端本体正常运行,延长其使用寿命的优点。

附图说明

[0018] 图1为本实用新型的结构示意图之一;

[0019] 图2为本实用新型的结构示意图之二;

[0020] 图3为本实用新型的结构剖视图;

[0021] 图4为本实用新型图1中A处结构放大图。

[0022] 图中:1、存储终端本体;2、存放盒;3、安装板;4、卡块;5、矩形槽;6、螺钉;7、弹簧;8、伺服电机;9、转动杆;10、扇叶;11、通风散热孔;12、放置槽;13、连接杆;14、防护盖;15、嵌入块;16、嵌入槽;17、按钮;18、插卡槽;19、机固板。

具体实施方式

[0023] 下面将结合本实用新型实施例中的附图,对本实用新型实施例中的技术方案进行清楚、完整地描述,显然,所描述的实施例仅仅是本实用新型一部分实施例,而不是全部的实施例。基于本实用新型中的实施例,本领域普通技术人员在没有做出创造性劳动前提下所获得的所有其他实施例,都属于本实用新型保护的范围。

[0024] 请参阅图1-图4,本实用新型提供新能源汽车无人驾驶嵌入式存储终端模块,其中技术方案如下:

[0025] 包括存储终端本体1以及用于固定存储终端本体1的存放盒2,存放盒2的顶端固定连接有机固板3,机固板3的两侧分别固定连接有两个用于卡合在汽车上的卡块4,机固板3在卡块4处开设有矩形槽5,矩形槽5内螺纹连接有螺钉6,卡块4通过螺钉6与机固板3固定连接,卡块4的一端固定连接有机固板7,机固板7远离卡块4的一端与存放盒2固定连接,存放盒2的内腔中安装固定有机固板8,机固板8的电机轴上固定连接有机固板9,机固板9上固定连接有两个扇叶10。

[0026] 本实施例中,优选的,存放盒2的两侧开设有若干通风散热孔11;通过若干通风散热孔11的设置,可以提高空气流动速度,提高散热效率。

[0027] 本实施例中,优选的,矩形槽5内填充有橡胶填平块;可以将矩形槽5填平,防止灰

尘杂质进入。

[0028] 本实施例中,优选的,安装板3上开设有放置槽12,放置槽12的槽壁上固定连接有连接杆13,连接杆13上转动连接有防护盖14;防护盖14的设置方便对存放盒2内部的存储终端本体1进行操作。

[0029] 本实施例中,优选的,防护盖14的端部固定连接有嵌入块15,安装板3上开设有供嵌入块15嵌入固定的嵌入槽16;可以防止防护盖14被误开。

[0030] 本实施例中,优选的,存储终端本体1上设置有若干按钮17与两个插卡槽18;按钮17用于操作存储终端本体1。

[0031] 本实施例中,优选的,存放盒2的内部固定连接有稳固板19,存储终端本体1的底部与稳固板19转动连接,转动杆9的顶部与稳固板19转动连接;稳固板19可以提高存储终端本体1的固定性,同时还可提高转动杆9转动的稳定性。

[0032] 本实用新型的工作原理及使用流程:

[0033] 本新能源汽车无人驾驶嵌入式存储终端模块,首先使用螺钉6将卡块4与安装板3固定,然后将存放盒2直接嵌入在汽车上,通过多个卡块4与汽车内部的卡件卡合固定即可,在拆卸时使用平口起子松动螺钉6,使卡块4与安装板3脱离,进而解除卡块4与汽车内部卡件之间的限位,使安装板3松动,直接取出安装板3与存放盒2即可,当需要对存储终端本体1进行散热时,启动伺服电机8带动转动杆9转动,进而带动两个扇叶10旋转产生气流,即可将存放盒2内的热空气排出,新风进入,达到对存储终端本体1散热的目的。

[0034] 尽管已经示出和描述了本实用新型的实施例,对于本领域的普通技术人员而言,可以理解在不脱离本实用新型的原理和精神的情况下可以对这些实施例进行多种变化、修改、替换和变型,本实用新型的范围由所附权利要求及其等同物限定。



图1



图2

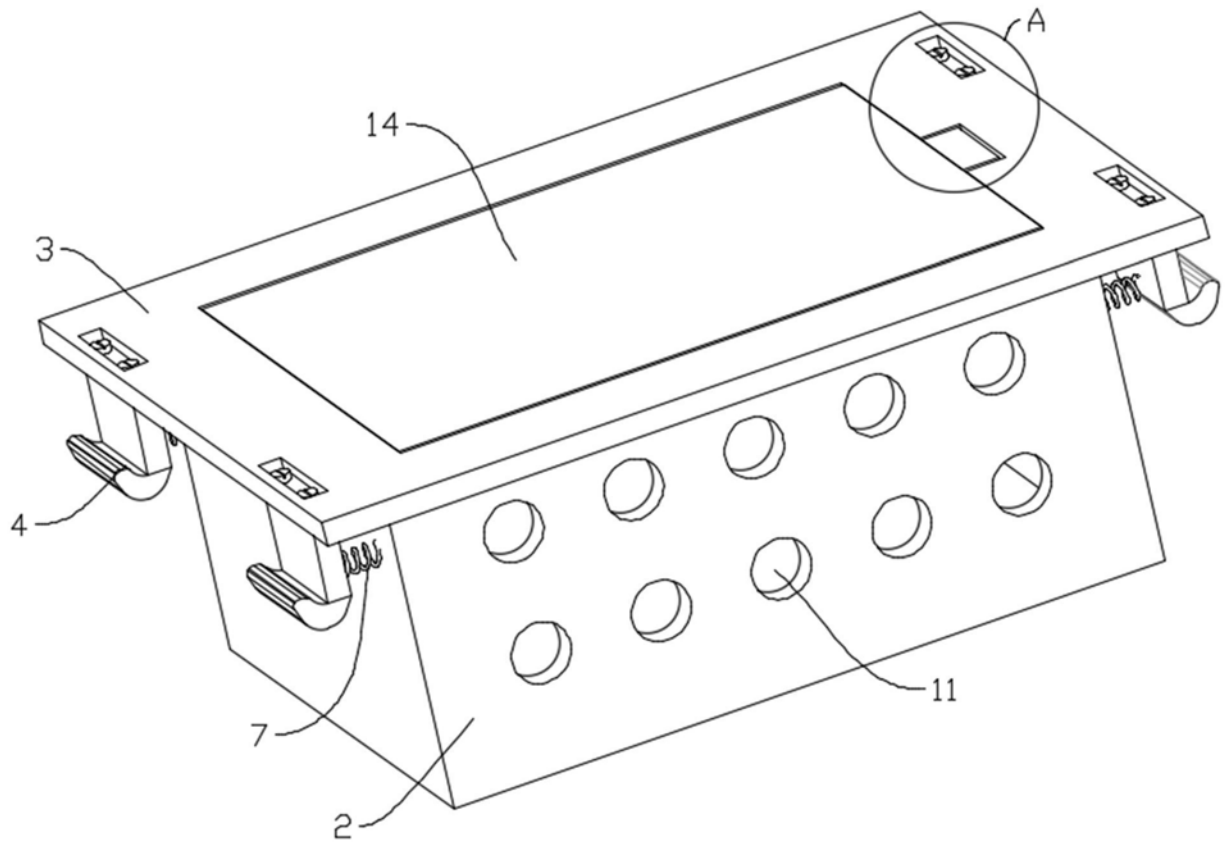

图3

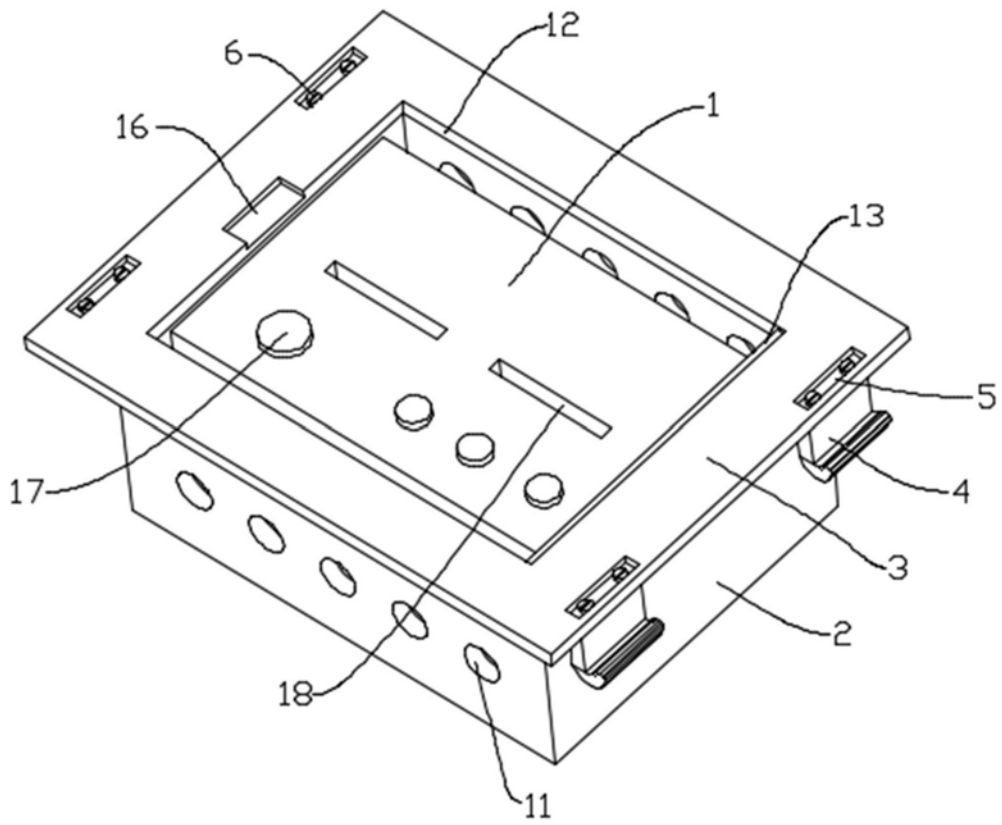
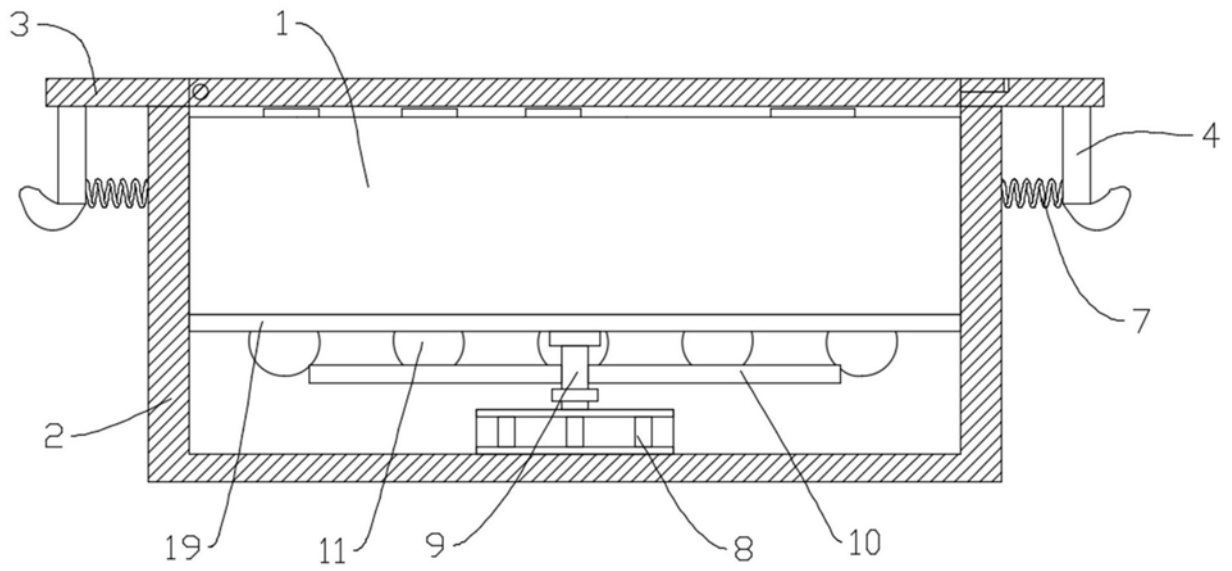
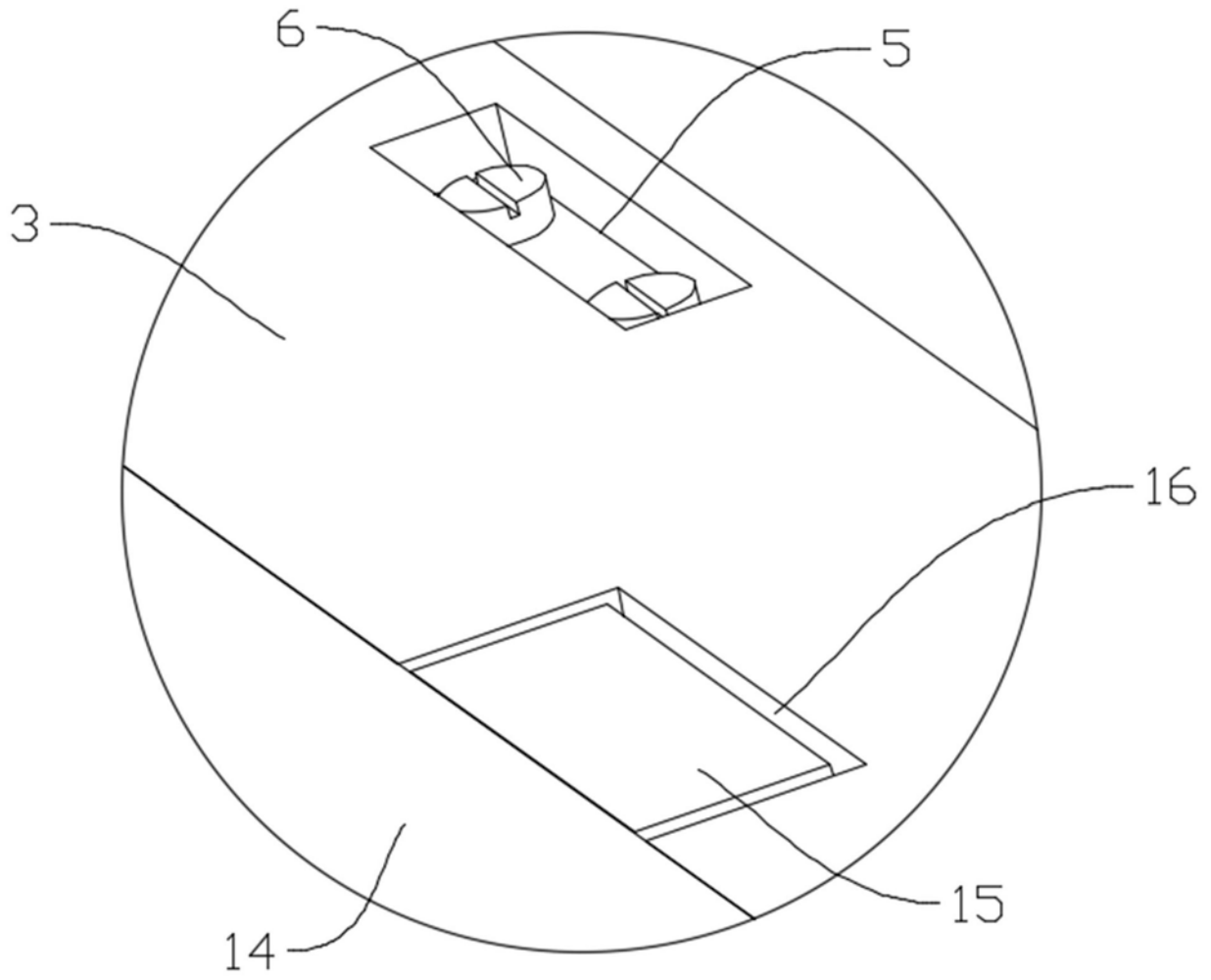

图4