

(19) 대한민국특허청(KR)  
(12) 공개특허공보(A)

(51) Int. Cl.<sup>5</sup>  
B65D 85/76

(11) 공개번호 특1993-0002204  
(43) 공개일자 1993년02월22일

(21) 출원번호	특1992-0012286
(22) 출원일자	1992년07월10일
(30) 우선권주장	728,708 1991년07월11일 미국(US)
(71) 출원인	크라프트 제너럴 후드스, 인크. 미합중국 10625 뉴욕주 화이트 플레인스 노스 스트리트 250
(72) 발명자	존 에프. 맥데빗 미합중국 60602 일리노이주 에반스톤 에름우드 애비뉴 1130 데이빗 제이. 존슨 미합중국 60099 일리노이주 비치 파크 노스 애비뉴 38768 데니스 에이취. 빌슨 미합중국 60187 일리노이주 휘톤 케이 로드 1611
(74) 대리인	주성민, 김성택

심사청구 : 없음

(54) 재밀폐 가능한 슬라이스 식품용기

요약

내용 없음.

대표도

도1

명세서

[발명의 명칭]

재밀폐 가능한 슬라이스 식품용기

[도면의 간단한 설명]

제1도는 뚜껑이 개방된 본 발명에 따른 용기의 사시도,

제2도는 슬라이스 식품의 적층체가 충전되어 있고 개방된 뚜껑의 일부만이 도시된 용기의 상부 평면도,

제3도는 개방된 뚜껑의 일부만이 도시된 빈 용기의 평면도.

본 내용은 요부공개 건이므로 전문 내용을 수록하지 않았음

(57) 청구의 범위

청구항 1

다수의 슬라이스 식품 적층체를 내장시키기 위한 재밀폐 가능한 용기에 있어서, 바닥벽과, 한쌍의 대향 측면벽과, 정면 벽 및 바닥 벽에서 상방으로 연장한 뒷 벽과, 상기 정면 벽 및 뒷 벽 그리고 측면 벽들을 따라 용기 몸체의 상부 외주면에 대하여 외측으로 연장한 테부분을 포함하는 용기 몸체와; 뚜껑과; 개방위치와 밀폐 위치 사이에서 피벗 이동을 위해 상기 용기 몸체상에서 상기 뚜껑을 지지하고 상기 뒷 벽을 따라 상기 테부분에 연결된 힌지를 포함하고, 상기 식품이 수평방향으로 위치하고, 상기 정면 벽에 인접하여 위치된 전방 모서리를 가지며, 상기 정면 벽이, 상기 식품과 상기 돌출부 사이에 적어도 6.4mm (1/4인치)의 거리를 유지하도록 상기 식품의 상기 전방 모서 리와 상기 돌출부사이에 출입 공간을 형성하고 적어도 25.4mm (1인치)의 폭을 가진 돌출부를 구비한 것을 특징으로 하는 용기.

청구항 2

제1항에 있어서, 밀폐 위치에서 상기 뚜껑을 로킹하고 상기 뚜껑의 로킹 및 언로킹시에 가청스냅을 마련

하기 위한 로킹 수단을 포함하는 것을 특징으로 하는 용기.

**청구항 3**

제2항에 있어서, 상기 로킹 수단이 그 내측에 위치한 리브를 가진 상기 뚜껑상의 현수 테부분과, 상기 리브와 맞물리기 위한 상기 용기 몸체의 상기 테부분상에 돌출부를 포함하며, 상기 테부분이 상기 밀폐 위치에 있을때 상기 뚜껑이 상기 테부분의 내측 편향을 제한하기 위한 수단을 포함하는 것을 특징으로 하는 용기.

**청구항 4**

제1항에 있어서, 상기 용기가 적어도 0.64mm(0.025인치)의 평균 벽 두께를 갖는 것을 특징으로 하는 용기.

**청구항 5**

제1항에 있어서, 상기 뚜껑이 다른 형태의 용기와 상기 용기를 적재하기에 용이하도록 상기 바닥 벽의 모양과 일치하는 모양을 가진 리지를 형성한 하방 개구 채널을 가지며, 상기 뚜껑이 상기 채널로 부터 동일하게 이격된 외주연을 가지며, 상기 채널이 균일한 폭을 가진 것을 특징으로 하는 용기.

**청구항 6**

제5항에 있어서, 상기 용기 몸체의 상기 정면 벽과, 뒷 벽 그리고 측면 벽들이 상부에서 바닥까지 약간 내측으로 경사져 있고, 상기 용기 몸체가 상부로 부터 바닥까지 감소하는 곡률 반경을 각각 갖는 곡면의 정면 코너 및 후미 코너들을 구비하고, 상기 정면 벽이, 정면 코너로 부터 내측으로 처리한 각 측면상에서, 곡률 반경이 상부로 부터 바닥까지 증가하는 외측 절곡 부분과 곡률 반경이 상부로부터 바닥까지 감소하는 내측 절곡 부분을 구비한 것을 특징으로 하는 용기.

**청구항 7**

재밀폐 가능한 용기로 부터 적재된 슬라이스 식품중 적어도 하나의 슬라이스를 꺼내기 위한 방법에 있어서, 바닥 벽과 정면벽 그리고 상기 정면 벽에 대향한 뒷 벽 및 한쌍의 측면 벽을 갖는 용기 몸체와, 상기 용기 몸체내에 적재된 다수의 슬라이스 식품을 마련하는 단계와; 상기 뒷 벽에 부착된 재밀폐 가능한 뚜껑을 마련하는 단계와; 상기 슬라이스 전방 모서리와, 바닥벽과 상기 용기 몸체의 상기 정면벽의 전방 돌출부에 의해 형성되고 그 안으로 엄지손가락을 삽입하기에 충분한 크기를 갖는 출입 공동을 마련하는 단계와; 상기 용기의 상기 뚜껑을 개방하는 단계와; 상기 식품의 적어도 하나의 슬라이스의 정면 모서리에 엄지 손가락을 위치시키는 단계와; 다른 슬라이스로 부터 상기 슬라이스 식품중 상기 적어도 하나의 슬라이스를 분리하는 단계와; 상기 슬라이스 식품중 적어도 하나의 슬라이스를 엄지 손가락과, 다른 손가락 사이에 파지하는 단계와; 상기 용기로부터 다수의 슬라이스 식품중 적어도 하나를 꺼내는 단계를 포함하는 것을 특징으로 하는 방법.

**청구항 8**

제7항에 있어서, 상기 뚜껑을 개방한 후에 상기 다수의 슬라이스의 상부에서 아래로 슬라이스 식품의 소정의 갯수를 세는 단계를 더 포함하고, 적재된 슬라이스 식품중 소정의 갯수의 슬라이스를 재밀폐 가능한 용기로 부터 꺼내는 것을 특징으로 하는 방법.

※ 참고사항 : 최초출원 내용에 의하여 공개하는 것임.

**도면**

**도면1**

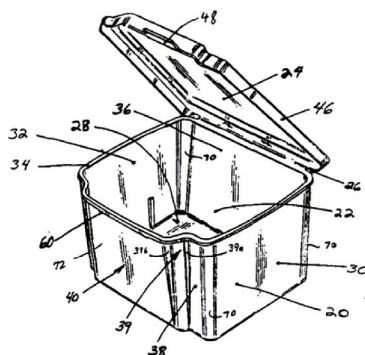

도면2

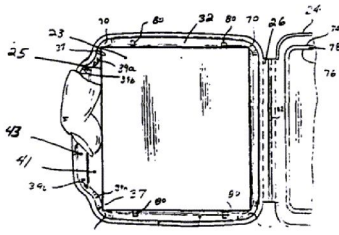

도면3

