

(19)  
(12)

(KR)  
(Y1)

(51) 。 Int. Cl.7  
E01F 9/011

(45)  
(11)  
(24)

2004 06 02  
20-0352005  
2004 05 21

(21) 20-2004-0005638  
(22) 2004 03 03

(73) 1111-7 3

(72) 899 11-306

(74)

:

(54)

가

,

,

(10) (20) (12)가 (20)

(22) (24a)(24b)(24c) (10) (14) (24a)(24b)(24c) (22)

,

가

1

1

2 1 ,

3 ,

< >

10 : , 12 : ,

14 : , 16 : ,

20 : , 22 : ,

24a,24b,24c : .

, 가 .

가 가

, , 가 가 가 , 가 .

, 가 가 가 .

가 가

, , 가 가 가 .

, , 가

가

(10) (20) (12)가 , (20)  
(22) (24a)(24b)(24c) (10) (14) (24a)(24b)(24c) , (22)

1 3

1 , 2 1 , 3

(10) (20) (12)가 , (20)  
(22) (24a)(24b)(24c) (10) (14) (24a)(24b)(24c) , (22)  
, (24a)(24b)(24c) (24a)(24b) 가

(10) , (12) (20)

(10) 가 ,  
(10) (12)가  
, (12) (16) (12)  
(10)  
, (12) (20)

(20) 가 , (22)  
4) (24a)(24b)(24c) , (10) (1)  
, (22) 가 (24a)

(22) 가 가 3 ,

, (24a)(24b)(24c) 가 ,  
(24a)(24b) 가 ,  
(24c) 가 (24a)(24b)

, 가

가

(57)

1.

가

,

(10)

(20)

(12)가

(20)

(22)

(24a)(24b)(24c)

,

(22)

(24a)(24b)(24c)

(10)

(14)

2.

1

,

(24a)(24b)(24c)

(24a)(24b)

가

,

(24c)

1

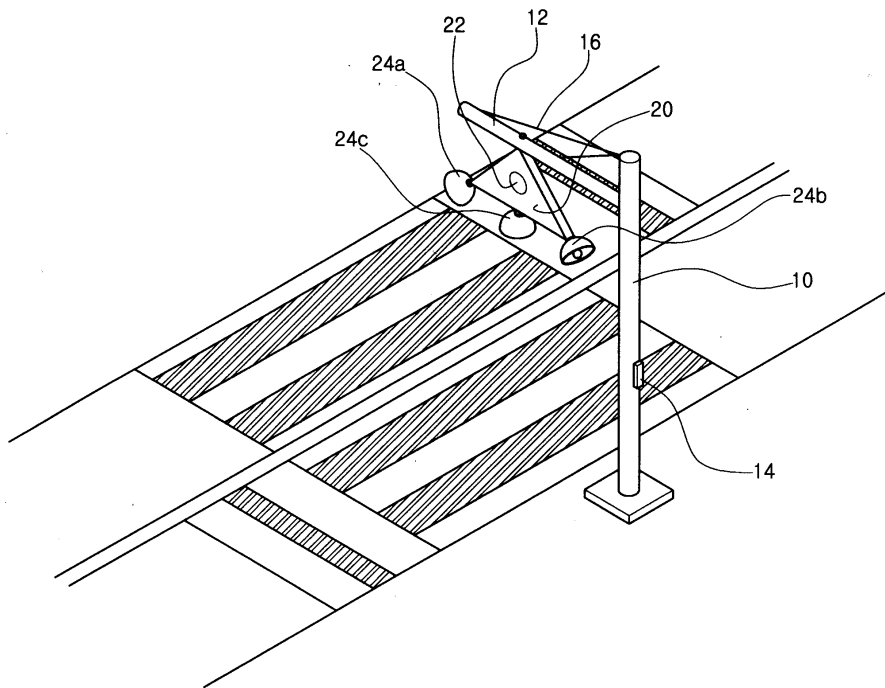

2

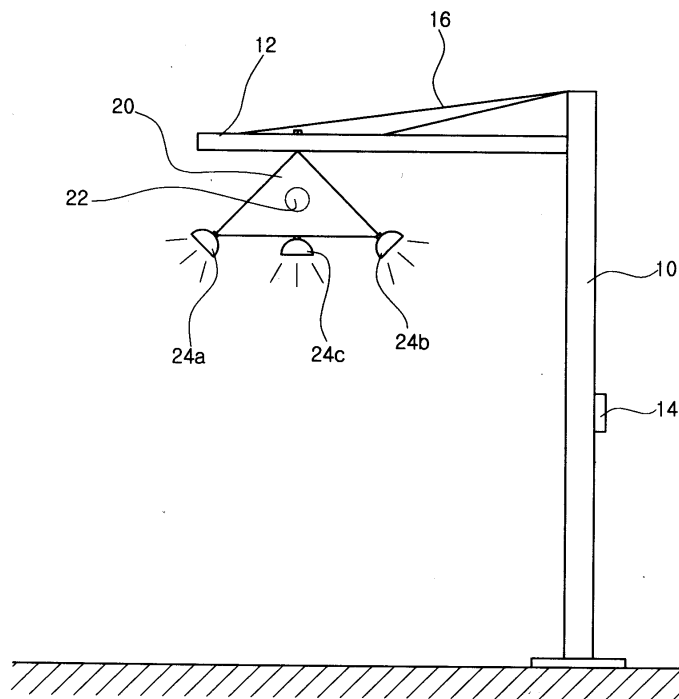

3

