

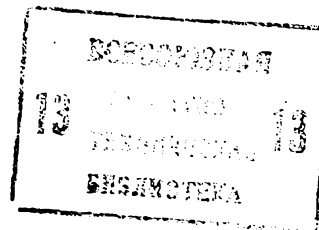

ГОСУДАРСТВЕННЫЙ КОМИТЕТ СССР  
ПО ДЕЛАМ ИЗОБРЕТЕНИЙ И ОТКРЫТИЙ



# ОПИСАНИЕ ИЗОБРЕТЕНИЯ К АВТОРСКОМУ СВИДЕТЕЛЬСТВУ

- (21) 3742831/30-15
- (22) 30.01.84
- (46) 30.08.85. Бюл. № 32
- (72) З. И. Воцкий, Ю. А. Ивлиев,  
П. П. Белокопытов, М. В. Ванягин  
и Ш. М. Валеев
- (71) Челябинский ордена Трудового  
Красного Знамени институт механизации и  
электрификации сельского хозяйства
- (53) 631.354(088.8)

(56) Авторское свидетельство СССР  
№ 388702, кл. А 01 D 35/00, 1971.

Авторское свидетельство СССР  
№ 612653, кл. А 01 D 35/02, 1976.

(54) (57) **ЖАТКА ВАЛКОВАЯ НАВЕСНАЯ**,  
содержащая раму, режущий аппарат, ревер-  
сивный валкообразующий транспортер,  
установленный с возможностью перемеще-

ния относительно рамы посредством гидроцилиндра, и механизм уравнивания в виде блоков компенсационных пружин, размещенных по обеим сторонам наклонного корпуса самоходной машины и связанных между собой посредством балансира, отличающаяся тем, что, с целью упрощения процесса уравнивания жатки и повышения надежности работы механизма уравнивания, балансир закреплен на раме жатки посредством горизонтального продольного шарнира, а плечи балансира кинематически связаны с нижними концами блоков компенсационных пружин, верхние концы которых соединены с наклонным корпусом, при этом балансир снабжен стойкой, свободный конец которой кинематически связан с гидроцилиндром посредством тяги.

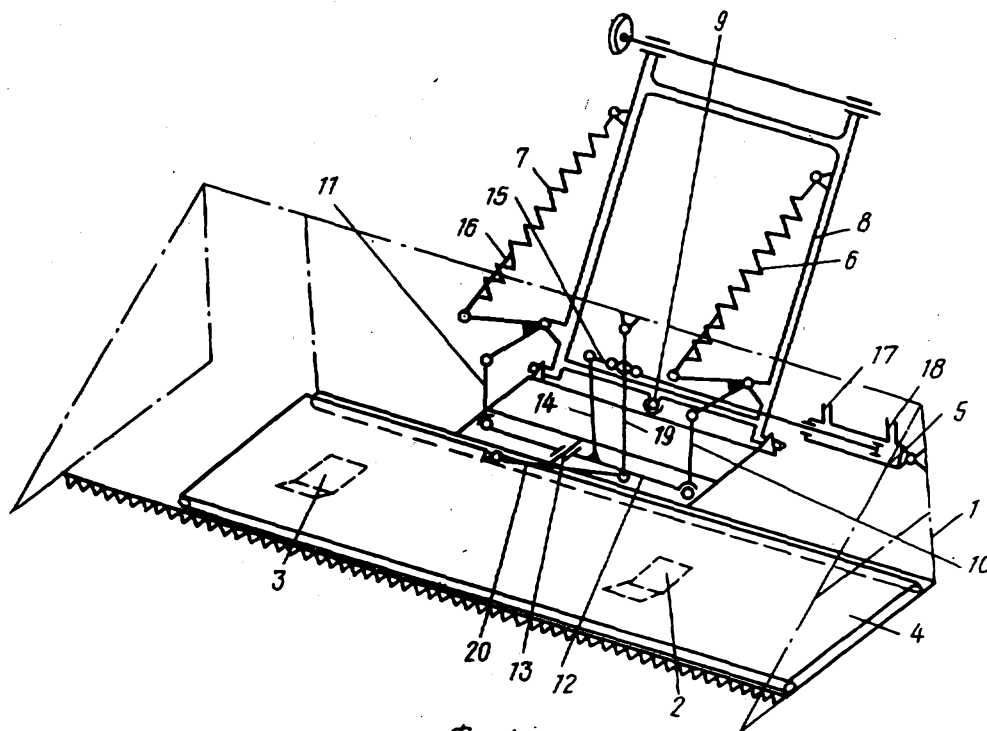

Фиг.1

(19) SU (11) 1175384 A

Изобретение относится к сельскохозяйственному машиностроению, а именно к навесным валковым жаткам.

Цель изобретения — упрощение процесса уравнивания и повышение надежности работы механизма уравнивания жатки.

На фиг. 1 изображена жатка валковая навесная с расположенным в крайнем левом положении передвижным реверсивным валкообразующим транспортером (в аксонометрии); на фиг. 2 — жатка, вид сбоку; на фиг. 3 — балансир со стойкой.

Жатка содержит раму 1 с опорными башмаками 2 и 3, передвижной реверсивный транспортер 4, гидроцилиндр 5 перемещения передвижного реверсивного транспортера 4, два блока компенсационных пружин 6 и 7, расположенных по обеим сторонам наклонного корпуса 8 самоходной машины. Рама 1 опирается на опорные башмаки 2 и 3 и соединена с наклонным корпусом 8 сферическим шарниром 9 и блоками компенсационных пружин 6 и 7 посредством тяг 10 и 11 и балансира 12. Балансир 12 установлен на раме 1 шарнирно с помощью оси 13. На балансире 12 закреплена стойка 14, свободный конец которой связан тягой 15 с гидроцилиндром 5 перемещения реверсивного транспортера 4. При замкнутом гидроцилиндре 5 балансир 12 с рамой 1 образует единую жесткую систему. В результате рама 1 оказывается связанной с нижними концами блоков 6 и 7 компенсационных пружин. Верхние концы блоков компенсационных пружин закреплены на боковинах наклонного корпуса 8.

Нижние концы блоков компенсационных пружин снабжены регулировочными болтами 16.

Полости гидроцилиндра 5 присоединены трубопроводами 17 и 18 к гидросистеме самоходной машины.

Жатка уравнивается следующим образом.

При настройке механизма уравнивания передвижной реверсивный транспортер уравнивают в среднее положение. Болтами 16 регулируют компенсационные пружины 6 и 7 так, чтобы нагрузка на каждый опорный башмак составляла 15—25 кгс. Конкретная величина нагрузки на опорный башмак определяется условиями уборки.

Для выгрузки скошенной растительной массы в правое окно переключением распределителя гидросистемы самоходной машины подают масло через трубопровод 17 в правую полость гидроцилиндра 5. При этом усилие от штока гидроцилиндра 5 передается одновременно на передвижной реверсивный транспортер 4 через рычаг 19 и тягу 20 и на балансир 12 через тягу 15 и стойку 14 балансира 12. В результате синхронно с перемещением передвижного реверсивного транспортера 4 влево балансир 12 поворачивается в ту же сторону. При этом левый конец балансира 12 опускается вниз, натягивая блок компенсационных пружин 6, а правый конец поднимается вверх, ослабляя натяжение блока 7 компенсационных пружин. В результате при перемещении реверсивного транспортера 4 изменяется положение центра тяжести жатки и синхронно изменяется натяжение блоков компенсационных пружин 6 и 7, а нагрузки на каждый из опорных башмаков 2 и 3 поддерживаются одинаковыми.

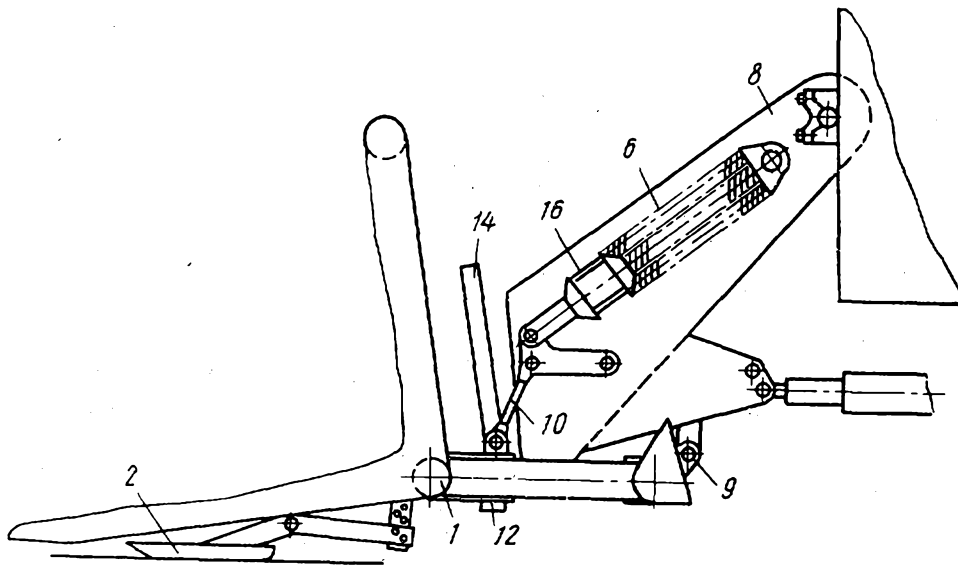

Фиг. 2

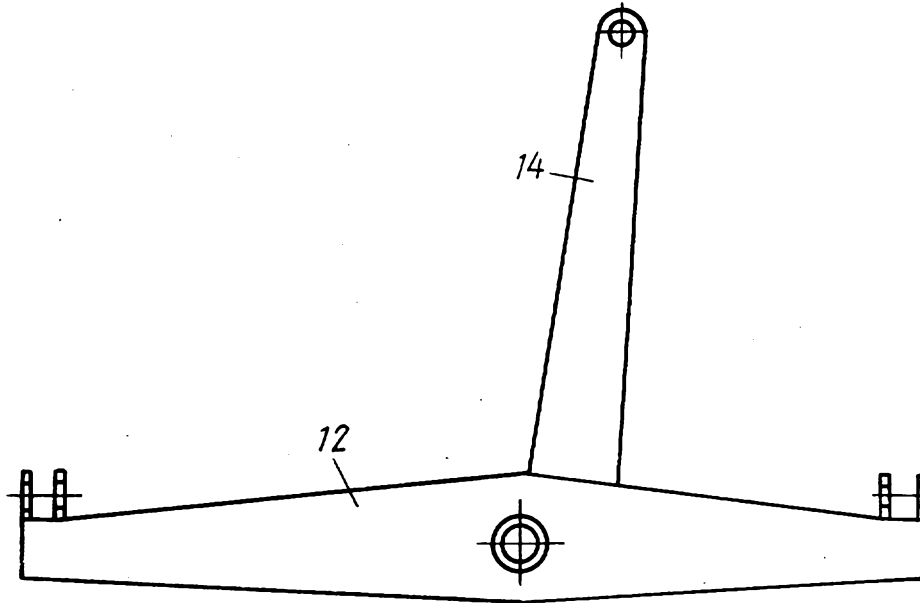

Фиг. 3

Редактор Е. Копча  
Заказ 5241/1

Составитель Ю. Блинов  
Техред И. Верес  
Тираж 743

Корректор Л. Пилипенко  
Подписное

ВНИИПИ Государственного комитета СССР  
по делам изобретений и открытий  
113035, Москва, Ж-35, Раушская наб., д. 4/5  
Филиал ППП «Патент», г. Ужгород, ул. Проектная, 4