

(19)
(12)

(KR)
(Y1)

(51) 。 Int. Cl.7
A47G 9/10

(45)
(11)
(24)

2003 10 10
20-0329366
2003 09 29

(21) 20-2003-0018243
(22) 2003 06 11

(73) 1 684-24

(72) 3 595-4 12-406

(74)

가 :

(54)

가 , / ;
가 , 가 , 가 ,
가 , 가 , 가 ,

2

, , , , 가

1

2 1 .

3 2 .

4a, 4b, 4c

가 .

< >

10 : 20 :

30 : 31 :

40 :

가 .

, 가 /

, 가

, 가

, 가

, 가

, 가

, 가

, 가

, 가

, 가

, 가

, 가

, 가

, 가

, / ;

, ;

가

가

가

1 , 2 1 , 3 2

(10) / 가

2 3 (10) 4a

(10) , (10) 가 가

4b 6 ~12

4c

4b 4c 가

, 4a, 4b, 4c

가

가 8mm~15mm(4b)

(10) (30)

(30) (10) , (30) (31)가

(31) (10) (30)

(31) , 가 가 (10)

(30) (20) , (20)

(10) (20) , (30)

(20) (30) (40)가 . 가 (40) (10)
, () .

(20) (30) ()가 .
가 , 가 , 가

, 가 , 가 , 가 ,

(57)

1. / 가
;

;

2. , 가

1

3. 가 .

2

4. ,
가 .

2

5. 4 , .

1

6. 4 , .

1

1

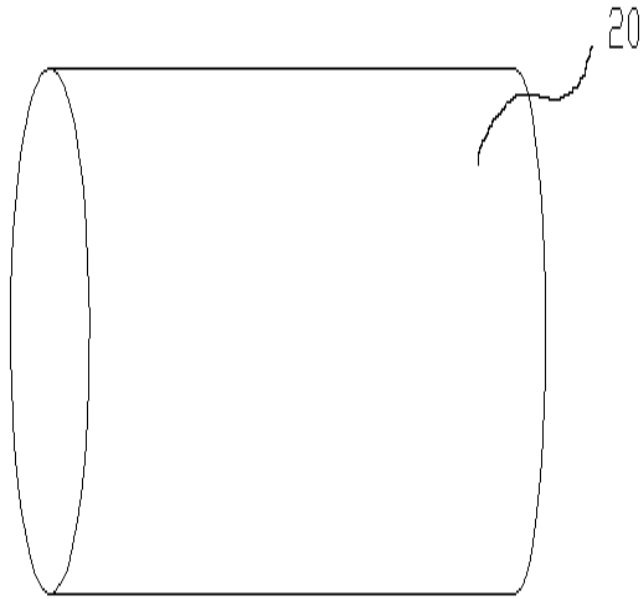

2

