

①9



OFICINA ESPAÑOLA DE
PATENTES Y MARCAS

ESPAÑA



①1 Número de publicación: **1 065 385**

②1 Número de solicitud: U 200700898

⑤1 Int. Cl.:
G09F 15/00 (2006.01)

①2

SOLICITUD DE MODELO DE UTILIDAD

U

②2 Fecha de presentación: **30.04.2007**

④3 Fecha de publicación de la solicitud: **01.08.2007**

⑦1 Solicitante/s: **SOLUCIONES PIREZ, S.L.U.**
c/ Informática, 8
28923 Alcorcón, Madrid, ES

⑦2 Inventor/es: **Pirez Castro, David**

⑦4 Agente: **Esteban Pérez-Serrano, María Isabel**

⑤4 Título: **Columna publicitaria.**

ES 1 065 385 U

DESCRIPCIÓN

Columna publicitaria.

Objeto de la invención

La presente invención tiene por objeto una columna publicitaria de entre los elementos de mobiliario urbano destinados a la presentación de información que permite mostrar publicidad en tres dimensiones, siendo además visible desde cualquier lugar alrededor de la misma.

Debido a su especial configuración, la columna publicitaria, que es hueca, presenta una peana que permite colocar objetos tridimensionales en su interior.

Así mismo, los objetos son visibles desde cualquier punto de la periferia de la columna debido a las superficies transparentes que delimitan el contorno de la columna.

Antecedentes de la invención

Son sobradamente conocidos en el estado de la técnica las columnas que forman parte del mobiliario urbano y que están destinadas para servir como soporte publicitario, estando la publicidad colocada en su contorno.

En las anteriores columnas, la publicidad que se muestra son solamente carteles, anuncios o posters en dos dimensiones, de manera que el receptor de la publicidad debe colocarse enfrente de la zona de la columna donde está el cartel para visionarlo en su totalidad.

Sin embargo, esa no es la misión del receptor de la publicidad; no tiene que ser él el que tenga que colocarse en la posición adecuada para que le llegue la publicidad, sino que la publicidad debe atraer al usuario.

Este hecho no se da por tanto con columnas que muestran publicidad en dos dimensiones, ya que si el receptor de la publicidad pasa por el lado contrario a donde se muestra el anuncio, no lo percibe.

Así mismo, este tipo de columnas impiden mostrar publicidad en tres dimensiones como tal, ya que los anuncios se colocan en un superficie, normalmente vertical.

Todos estos inconvenientes quedan superados mediante la invención que ahora se procede a describir, debido a que la columna publicitaria permite mostrar publicidad en tres dimensiones siendo además visible desde cualquier lugar alrededor de la misma.

Descripción de la invención

La presente invención se refiere a una columna publicitaria que permite mostrar publicidad en tres dimensiones, siendo además visible desde cualquier lugar alrededor de la misma.

La columna publicitaria está formada por una base sobre la que van dispuestos unos soportes que unen la base al techo de la misma.

Entre los citados soportes van situados unos elementos de cierre transparentes del contorno de la columna.

En el interior de la columna, que es hueca, van colocados los objetos tridimensionales, siendo estos objetos tridimensionales visibles desde cualquier punto de la periferia de la columna debido a que la superficie del contorno de la misma esta formada por los elementos de cierre transparentes.

Estos elementos de cierre transparentes pueden ser abatibles respecto a un eje vertical o respecto a un eje horizontal superior, de manera que el interior de la misma es fácilmente accesible cuando se desee cambiar el objeto publicitario en tres dimensiones.

En resumen, la invención se refiere a una columna publicitaria de entre los elementos de mobiliario urbano destinados a la presentación de información caracterizada porque está formada por una base sobre la que van dispuestos unos soportes que unen la base al techo de la columna, de manera que entre los soportes van situados unos elementos de cierre del contorno de la columna que son transparentes, siendo la columna hueca para permitir que unos objetos tridimensionales colocados en su interior, sean visibles desde cualquier punto de la periferia de la misma.

Descripción de los dibujos

Se complementa la presente memoria descriptiva, con un juego de planos, ilustrativos del ejemplo preferente y nunca limitativo de la invención.

La Figura 1 muestra una vista en perspectiva de la columna publicitaria de la presente invención tal como se muestra ante los receptores de publicidad.

La Figura 2 muestra una vista en perspectiva de la columna publicitaria de la presente invención donde su contorno se encuentra abierto para colocar el objeto publicitario en tres dimensiones.

Realización preferente de la invención

A la vista de lo anteriormente enunciado, la presente invención se refiere a una columna publicitaria que está formada por una base (1) sobre la que van dispuestos unos soportes (2) que unen la base (1) al techo (3) de la columna.

Entre los soportes (2) van situados unos elementos de cierre (4) transparentes del contorno de la columna.

En el interior de la columna, que es hueca, va situada una peana (5) sobre la que se colocan los objetos (6) tridimensionales publicitarios, siendo estos objetos (6) tridimensionales visibles desde cualquier punto de la periferia de la columna.

En este ejemplo de realización preferente, los elementos de cierre (4) transparentes son abatibles respecto a un eje horizontal superior situado en el techo (3) de la columna, de manera que el interior de la columna es fácilmente accesible cuando se desee cambiar el objeto (6) tridimensional publicitario.

No alteran la esencialidad de esta invención variaciones en materiales, forma, tamaño y disposición de los elementos componentes, descritos de manera no limitativa, bastando ésta para proceder a su reproducción por un experto.

REIVINDICACIONES

1. Columna publicitaria de entre los elementos de mobiliario urbano destinados a la presentación de información **caracterizada** porque está formada por una base (1) sobre la que van dispuestos unos soportes (2) que unen la base (1) al techo (3) de la columna, de manera que entre los soportes (2) van situados unos elementos de cierre (4) del contorno de la columna que son transparentes, siendo la columna hueca para permitir que unos objetos (6) tridimensionales colocados en su interior, sean visibles desde cualquier punto de la periferia de la misma.

2. Columna publicitaria según reivindicación 1 **caracterizada** porque los elementos de cierre (4) trans-

parentes son abatibles respecto a un eje horizontal superior situado en el techo (3) de la columna, de manera que el interior de la columna es fácilmente accesible cuando se desee cambiar los objetos (6) tridimensionales publicitarios.

3. Columna publicitaria según reivindicación 1 **caracterizada** porque los elementos de cierre (4) transparentes pueden ser abatibles respecto a un eje vertical, de manera que el interior de la columna es fácilmente accesible cuando se desee cambiar los objetos (6) tridimensionales publicitarios.

4. Columna publicitaria según reivindicación 1 **caracterizada** porque en el interior de la columna va situada una peana (5) sobre la que se colocan los objetos (6) tridimensionales publicitarios.

5

10

15

20

25

30

35

40

45

50

55

60

65

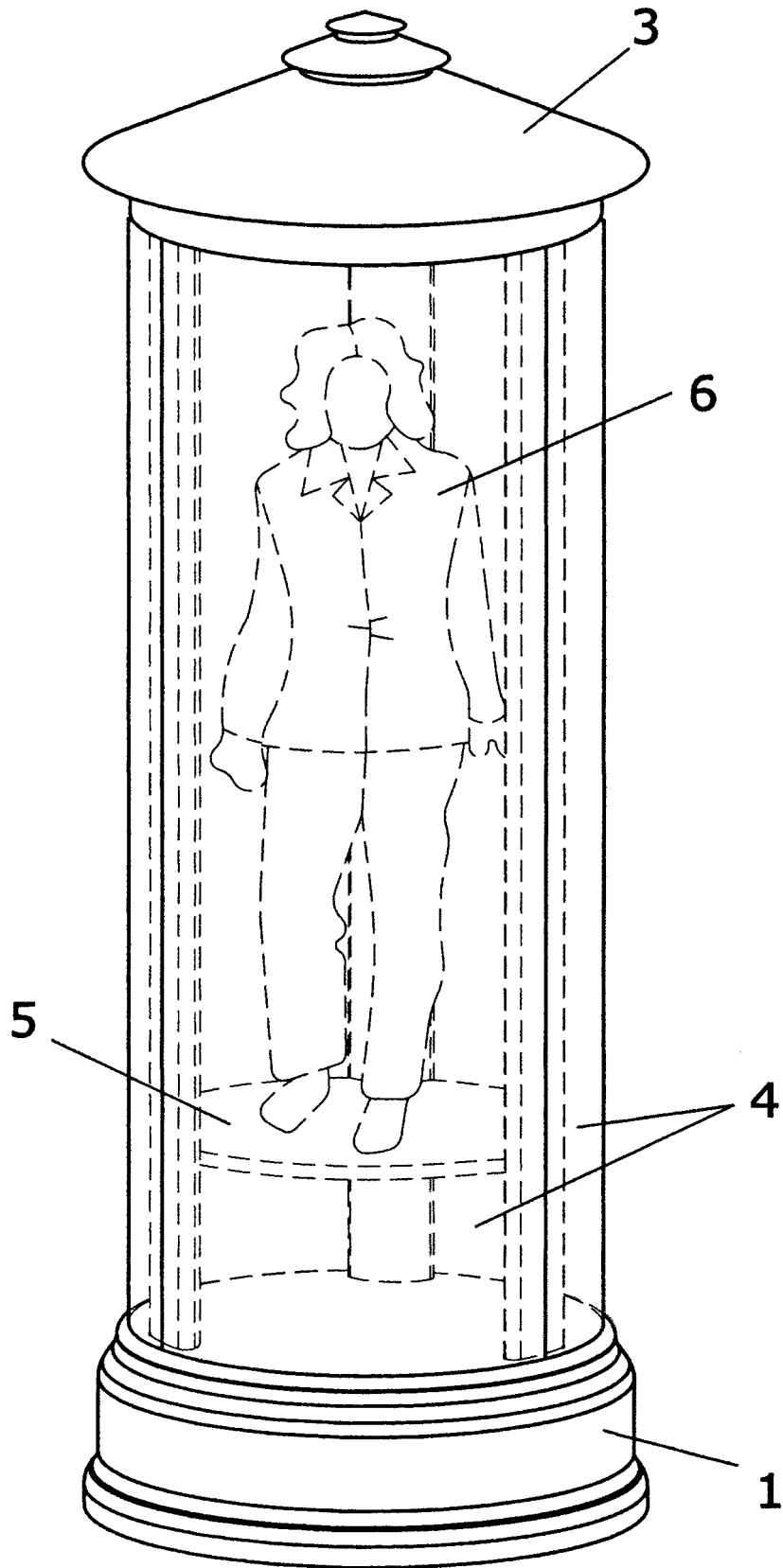

FIG.1

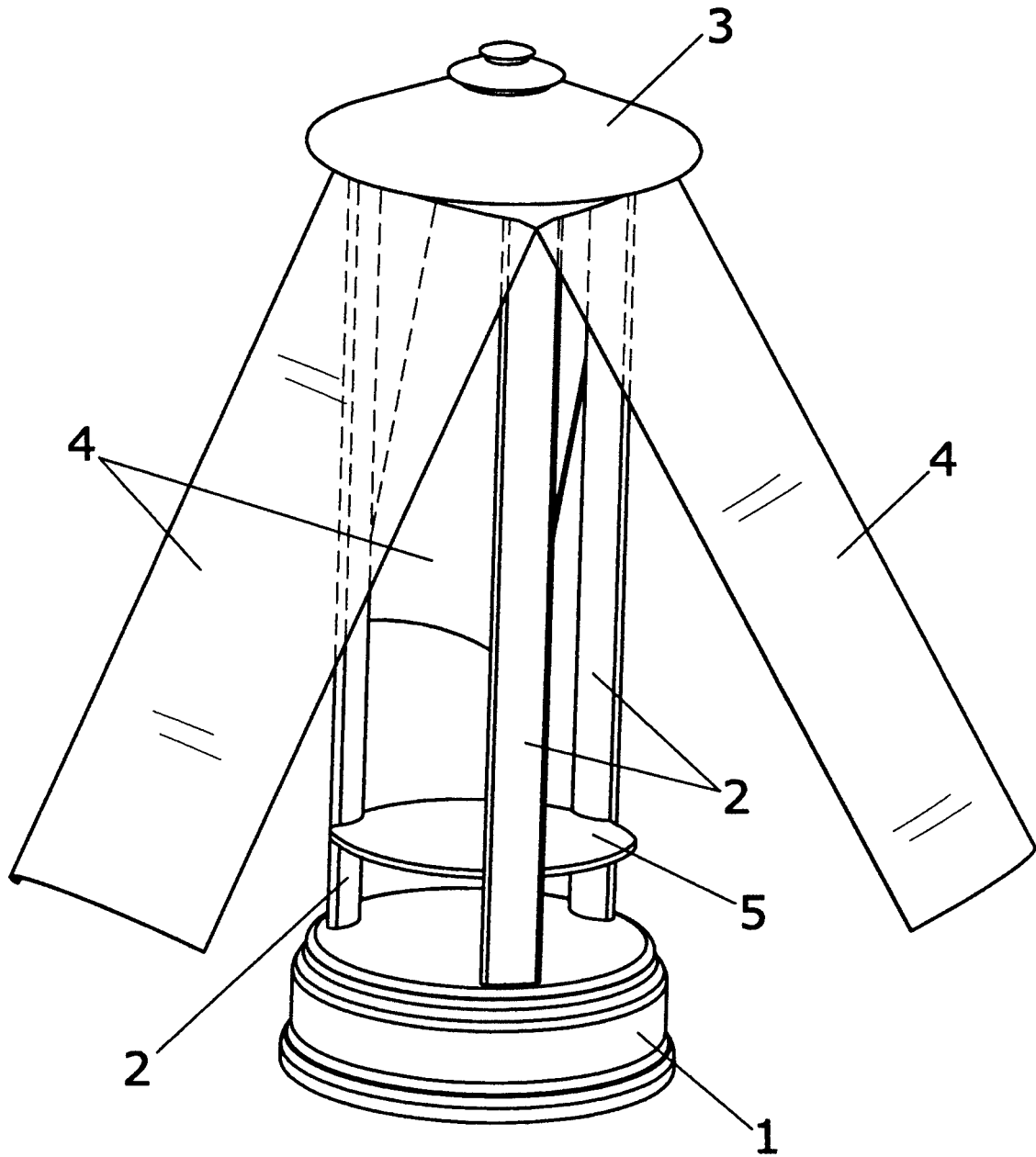

FIG. 2