

19



OFICINA ESPAÑOLA DE
PATENTES Y MARCAS

ESPAÑA



11 Número de publicación: **2 635 342**

51 Int. Cl.:

A45C 11/00 (2006.01)

12

TRADUCCIÓN DE PATENTE EUROPEA

T3

86 Fecha de presentación y número de la solicitud internacional: **07.01.2014 PCT/NL2014/050004**

87 Fecha y número de publicación internacional: **17.07.2014 WO14109638**

96 Fecha de presentación y número de la solicitud europea: **07.01.2014 E 14700526 (8)**

97 Fecha y número de publicación de la concesión europea: **03.05.2017 EP 2943088**

54 Título: **Soporte para productos de consumo, porción de solapa para dicho soporte, y una combinación de dicho soporte y un elemento de panel**

30 Prioridad:

08.01.2013 NL 2010096

45 Fecha de publicación y mención en BOPI de la traducción de la patente:

03.10.2017

73 Titular/es:

**VELCRY DESIGN (100.0%)
De Schutsboom 13
5283 WS Boxtel, NL**

72 Inventor/es:

BUIJSSEN, MARCUS HENRICUS NOBERTUS

74 Agente/Representante:

CARPINTERO LÓPEZ, Mario

ES 2 635 342 T3

Aviso: En el plazo de nueve meses a contar desde la fecha de publicación en el Boletín Europeo de Patentes, de la mención de concesión de la patente europea, cualquier persona podrá oponerse ante la Oficina Europea de Patentes a la patente concedida. La oposición deberá formularse por escrito y estar motivada; sólo se considerará como formulada una vez que se haya realizado el pago de la tasa de oposición (art. 99.1 del Convenio sobre Concesión de Patentes Europeas).

DESCRIPCIÓN

Soporte para productos de consumo, porción de solapa para dicho soporte, y una combinación de dicho soporte y un elemento de panel

5 La presente invención se refiere a un soporte para alojar adecuadamente productos de consumo tales como un ordenador portátil, por ejemplo una tableta o un smartphone.

La presente invención se refiere además a una combinación de un soporte y un elemento de panel.

10 Un soporte conocido para alojar productos de consumo es una llamada "funda" para un ordenador portátil tal como una tableta, o para artículos de escritorio tales como un bloc de notas. Dicho soporte tiene una porción de almacenamiento que comprende un compartimiento para alojar una tableta, por ejemplo, y una porción de solapa que puede plegarse sobre al menos una abertura en la porción de almacenamiento para cubrir la abertura de la porción de almacenamiento. La presente invención se refiere en particular a dichos soportes.

Un inconveniente del soporte conocido, mencionado anteriormente, es el hecho de que la personalización del soporte es relativamente laboriosa o desfavorable por razones de coste, en particular en el caso de números relativamente pequeños.

15 Por consiguiente, un objeto de la presente invención es facilitar la personalización de dicho soporte. La presente invención proporciona un soporte según se define en la reivindicación 1.

20 Una ventaja de la presente invención es que debido a que la porción de solapa, o al menos un elemento de pared de la misma, y la porción de almacenamiento están proporcionados por separado, estas diferentes partes son más fáciles de personalizar y a menor coste. El procedimiento de conexión, en el que se hace uso del elemento de conexión alargado, es un procedimiento simple y robusto.

El documento US 2006/0081489 A1 enumera una carcasa de sala limpia para un ordenador portátil.

25 Preferentemente, el soporte comprende una porción de solapa adicional, en la que la porción de solapa está dispuesta entre la porción de almacenamiento y la porción de solapa adicional, en la que un segundo elemento de conexión alargado está previsto en la ubicación de un segundo borde longitudinal del elemento de pared situado enfrente del primer borde longitudinal, cuyo segundo elemento de conexión alargado está diseñado para alojarse en un segundo paso dispuesto en la ubicación de un borde longitudinal de la porción de solapa adicional para interconectar el elemento de pared y la porción de solapa adicional. Tal realización de un soporte que comprende dos porciones de solapa también se denomina "envoltura". La invención se define por las características de las reivindicaciones adjuntas. El soporte comprende un elemento en forma de tira en la posición de dos bordes cortos opuestos del elemento de pared que se extienden transversalmente al primer borde longitudinal de dicho elemento de pared, elemento que se extiende a lo largo del respectivo borde corto y que está orientado perpendicularmente al plano del elemento de pared. Tal elemento en forma de tira aumenta la rigidez a la flexión de la porción de la solapa y puede además funcionar como una porción de protección o parachoques para aumentar la robustez del soporte.

35 El elemento en forma de tira respectivo se extiende fuera del elemento de pared en la posición de al menos uno del primer y segundo borde longitudinal del elemento de pared, en el que las respectivas partes salientes del elemento en forma de tira están diseñadas para conectar un elemento de conexión respectivo al mismo. Los elementos en forma de tira pueden estar separados del elemento de pared y estar conectados de forma separable o permanente a los mismos o formar una parte integral con ellos.

40 En una realización simple, las partes salientes del elemento en forma de tira están provistas de un agujero, que, en estado montado, está en línea con un rebaje que está dispuesto axialmente a un elemento de conexión, en el que un elemento de fijación, tal como un tornillo, se puede insertar en el rebaje a través del agujero para interconectar el elemento de conexión y el elemento en forma de tira.

45 Además, es ventajoso que al menos el primer elemento de conexión alargado tenga una parte extrema, en la posición de sus dos extremos libres, que está conectada a una parte central alargada del elemento de conexión a través de una parte intermedia que es más estrecha que la parte extrema, en la que cada una de las partes sobresalientes anteriormente mencionadas del elemento en forma de tira tiene una cámara para sujetar la parte extrema del elemento de conexión dentro de la misma, cámara a la que se puede llegar a través de un paso a través del cual puede pasar la parte extrema, y en la que la cámara es más grande que el paso a tal punto que la parte extrema puede ser retenida en la cámara, al menos sustancialmente mediante ensambladura, al ser manipulada después de ser movida a la cámara a través del paso.

50 La cámara puede tener una pared trasera en un lado alejado del paso. la parte extrema es preferentemente simétrica rotativa, pero alternativamente también puede ser de sección transversal oval o triangular, por ejemplo.

Además, es ventajoso que el paso esté provisto de un rebaje, en un lugar a lo largo de su circunferencia, que está adaptado a la parte intermedia del elemento de conexión, pudiendo el elemento de conexión deslizarse dentro del

rebaje con su parte intermedia después de que la parte extrema haya sido movida dentro de la cámara a través del paso de manera que retenga así la parte extrema en la cámara al menos sustancialmente mediante ensambladura.

5 También es ventajoso a este respecto que el rebaje esté previsto en un lado de la circunferencia del rebajo alejado del borde longitudinal del elemento de pared, en el que el soporte comprende un elemento de bloqueo que al menos sustancialmente llena un espacio entre el borde longitudinal y la parte central del elemento de conexión, al menos una vez que la pieza intermedia está presente en el rebaje, de modo que la parte intermedia está bloqueada contra el movimiento desde el rebaje hacia el interior del paso. Preferentemente, el elemento de bloqueo tiene una forma alargada, en forma de tira y comprende una configuración plana, una porción de banda en forma de tira que hace tope contra el elemento de pared, al menos en condiciones adecuadas.

10 Además, es ventajoso que el elemento en forma de tira esté provisto de una ranura en la que pueda alojarse el borde corto del elemento de pared.

Es ventajoso que el elemento de conexión alargado se extienda a lo largo de al menos sustancialmente toda la longitud del borde longitudinal del elemento de pared.

15 Preferentemente, El elemento de pared tiene un agujero pasante central, que está encerrado por una parte por un borde en forma de marco. Esto ahorra peso y costo. Además de eso, esto hace posible unir un elemento de panel (que se describirá con más detalle) al elemento de pared en el lado interior del soporte, mientras que el elemento de panel es sin embargo visible desde fuera a través del agujero.

20 Con el fin de conectar un elemento de panel al elemento de pared es ventajoso si se proporciona una porción de un gancho o una porción de un bucle de un gancho de un elemento de conexión de gancho y bucle en al menos un lado plano del elemento de pared.

25 Preferentemente, Al menos la primera pared de la porción de almacenamiento comprende un material flexible, al menos en la posición del mencionado borde longitudinal del mismo, en el que el paso en la primera pared está formado por una porción plegada de la primera pared. Esto puede ser, por ejemplo, un dobladillo en una pared que consiste en material de lienzo. Como alternativa, el paso puede estar formado por un agujero o un número de agujeros alineados a la pared, a través del cual se puede pasar el elemento de conexión.

Es ventajoso que la primera y la segunda pared de la porción de almacenamiento rectangular estén interconectadas a lo largo de tres de los cuatro bordes circunferenciales de la misma, en el que los bordes no conectados definen la abertura del compartimiento y en el que el borde no conectado de la primera pared forma el borde longitudinal antes mencionado de la primera pared para la conexión con la porción de solapa.

30 La invención se refiere también a una combinación de un soporte como se ha descrito anteriormente de acuerdo con la invención y un elemento de panel plano que está configurado para ser colocado sobre el elemento de pared y que preferentemente cubre el elemento de pared al menos sustancialmente.

La presente invención se explicará ahora con más detalle por medio de una descripción de una realización de un soporte según la presente invención con referencia a las siguientes figuras, en las que:

35 La Figura 1 es una vista tridimensional de una realización preferente de un lado frontal de un soporte según la invención en estado desplegado;

La Figura 2 muestra una porción de una porción de solapa para un soporte según la Figura 1;

La Figura 3 muestra el detalle III-III de la Figura 2;

La Figura 4 muestra el detalle III-III en perspectiva;

40 La Figura 5 es una vista en despiece ordenado de la porción de solapa del soporte de la Figura 1;

La Figura 6 es una vista posterior del soporte de la Figura 1 en estado desplegado, en combinación con un elemento de panel;

La Figura 7 muestra el soporte de la Figura 6 en estado cerrado;

La Figura 8 es una vista tridimensional de otra realización preferente de un soporte según la invención;

45 La Figura 9 es una vista posterior del soporte de la Figura 8 en condición cerrada;

La Figura 10 muestra el soporte de la Figura 8 colocado en una forma triangular;

La Figura 11 es una vista tridimensional de una porción del soporte de la Figura 8;

La Figura 12 es una vista tridimensional del detalle A de la Figura 11;

50 Las Figuras 13 a-f son vistas tridimensionales de un conjunto de diversas partes del soporte de la Figura 8 en diferentes posiciones;

La Figura 14a es una vista tridimensional de un soporte; La Figura 14b muestra una porción del soporte de la Figura 14a; y

La Figura 15 es una vista tridimensional de un soporte.

55 El soporte 1 mostrado en la Figura 1 es una funda, en particular para un ordenador portátil o una tableta, funda que también se conoce como "envoltura". El soporte 1 tiene una porción de almacenamiento 2, una porción de solapa 3 y otra porción de solapa 4. La porción de almacenamiento 2 consiste sustancialmente en una pared frontal 10 y una pared trasera 24 (mostrada en la Figura 6, que no se muestra en la Figura 1) que se encuentra debajo de la pared

frontal 10. La pared frontal y la pared trasera definen un compartimiento presente entre ellos, en el que un ordenador portátil y/o papelería, por ejemplo, y similares pueden ejemplificarse. La pared frontal y la trasera son de forma rectangular, que están conectados a lo largo de tres bordes, opcionalmente a través de una pieza intermedia, para aumentar la altura del compartimiento, visto en una dirección transversal a la pared frontal y trasera. Los bordes mencionados anteriormente son los bordes laterales 11, 12 y el borde inferior 13. El cuarto borde 14 de la pared frontal 10 está libre, es decir, no está conectado a la pared trasera 24. De este modo se define una abertura del compartimiento. Pueden proporcionarse medios tales como correas o compartimientos en la pared frontal 10 para contener otros productos de consumo tales como elementos de papelería. En un borde longitudinal de la pared trasera 24, que se extiende paralelo a la pared frontal 10 en la ubicación del borde libre del mismo, la pared trasera 24 está conectada a la porción de solapa 3, opcionalmente a través de otra pieza intermedia comparable a las piezas de conexión antes mencionadas en la ubicación de los bordes laterales 11, 12 y el borde inferior 13. Las piezas intermedias antes mencionadas también pueden ser integrales con una pared. El material de la pared frontal 10 y la pared trasera 24 es neopreno, pero alternativamente también puede ser de lienzo PVC, por ejemplo, O encerado (alemán: "LKW Plane") o cuero u otro material de tela. Opcionalmente, la funda se puede subdividir en sub-compartimientos por medio de particiones.

La porción de solapa 3 está constituida esencialmente por un elemento de pared 15. La porción de solapa 3 se muestra parcialmente en la Figura 2. Además del elemento de pared 15, la porción de solapa 3 comprende además un primer elemento de conexión alargado en forma de una primera varilla 16, un segundo elemento de conexión alargado en forma de una segunda varilla 17 y dos elementos en forma de tira 18 y 20. El elemento de pared 15 tiene un rebaje central rectangular 21, de modo que el elemento de pared 15 en realidad forma un marco. El rebaje 21 no es esencial. El elemento de pared 15 puede estar hecho de un metal, tal como aluminio, por ejemplo por medio de una técnica de corte por chorro de agua. Como alternativa, El elemento de pared 15 puede estar hecho de un material plástico. Las varillas 16 y 17 están dispuestas en los bordes longitudinales del elemento de pared 15. En una realización, Los bordes longitudinales antes mencionados pueden estar formados por tiras de refuerzo proporcionadas perpendicularmente al plano del elemento de pared 15. En la posición de los bordes cortos del elemento de pared 15, Se proporcionan elementos en forma de tira en forma de tiras 18 y 20, que están hechos preferentemente de un plástico, tal como nylon, o de una combinación de plástico y caucho, por ejemplo. Las tiras 18 y 20 están dispuestas transversalmente al plano del elemento de pared 15, véase en particular la Figura 4. Esto aumenta la rigidez a la flexión de la porción de solapa 3. En los extremos libres de las tiras 18, 20, que se extienden más allá de los bordes longitudinales del elemento de pared 15, las varillas 16, 17 están conectados a la misma mediante una conexión roscada con tornillos 19. Las varillas 18, 20 puede comprender una ranura en el lado orientado hacia el elemento de pared 15, en cuya ranura encajan los bordes cortos del elemento de pared 15. Los bordes cortos del elemento de pared 15 pueden estar provistos de salientes que se extienden perpendicularmente al plano del elemento de pared 15, Cuyos salientes se engancharán o encajarán en posición en la pared de la ranura al ser insertados en la ranura para así asegurar el elemento de pared 15 en la ranura. Opcionalmente, las varillas 18, 20 pueden estar permanentemente conectadas al elemento de pared, por ejemplo por medio de una junta encolada. Según otra alternativa, el elemento de pared 15 y las tiras 18, 20 forman una integral, por ejemplo, porción de material plástico moldeado por inyección.

El elemento de pared 15 puede estar constituido por varias capas, por ejemplo, una capa interior no transparente, que hace tope contra la pared frontal 10 de la porción de almacenamiento 2 en condición plegada de la porción de solapa 3, y una capa exterior transparente. Si se desea, un elemento de panel en forma de una capa de imagen puede colocarse entre las capas antes mencionadas. Dicha capa de imagen se puede colocar haciendo que al menos una de la capa interna y la capa externa se puedan desmontar, por ejemplo, o proporcionando uno de los elementos en forma de tira 18 o 20 con un paso en forma de ranura para deslizar la capa de imagen a través de la misma hasta una posición entre la capa interna y externa antes mencionadas.

Para realizar la conexión entre el elemento de pared 15 y la porción de almacenamiento 2, la pared trasera 24 de la porción de almacenamiento 2 tiene una parte plegada, o dobladillo, en la posición del mencionado borde longitudinal del mismo, de modo que se forma un paso. A través de dicho paso, una varilla, tal como la varilla 16, se puede pasar, después de lo cual la varilla 16 puede conectarse al elemento de pared 15, por ejemplo por medio de la conexión roscada mencionada anteriormente y por medio de las tiras 18, 20. Análogamente, la porción de solapa adicional 4 también tiene tal borde plegado o dobladillo, en el que una varilla, tal como la varilla 17, puede ser insertada. De este modo se forma una conexión robusta, a través de las varillas 16 y 17, entre el elemento de pared 15 por una parte y la porción de almacenamiento 2 y la porción de solapa adicional 4 por otra parte.

En una realización de la porción de solapa, la porción de solapa está formada por el conjunto antes mencionado de elemento de pared, tiras y varillas. Como alternativa, la porción de solapa puede comprender otras tiras de material, que se extienden desde la porción de almacenamiento, a lo largo de las tiras, es decir alrededor del conjunto, hasta una porción de solapa adicional, por ejemplo. Dichas tiras de material forman así una conexión entre la porción de almacenamiento y la porción de solapa adicional. el elemento de pared puede estar conectado entre si, utilizando las varillas anteriormente mencionadas.

El elemento de pared está provisto, en al menos un lado plano, con una porción de gancho y una porción de bucle de un elemento de conexión de gancho y bucle (mostrado en la Figura 5, tal como se muestra en las Figuras 2-4). Un elemento de panel se puede conectar al elemento de pared, por ejemplo, una foto impresa sobre tela o lienzo,

como se muestra en las Figuras 6 y 7 (que no se muestra en la Figura 1). En el lado posterior del elemento de panel, la otra porción de gancho y la porción de bucle están previstas para realizar la conexión con la porción de pared 15. Las varillas 18, 20, que sobresalen por encima del lado plano del elemento de pared 15, también forman una protección del elemento de panel. La Figura 6 muestra el lado posterior del soporte, es decir, una pared trasera de la porción de almacenamiento 2, una porción de solapa 3 y otra porción de solapa 4. La Figura 7 muestra el soporte en estado cerrado, en el que la pared interior 22 de la porción de solapa 4 se apoya contra la pared posterior 24 de la porción de almacenamiento 2.

El soporte se puede colocar en forma triangular, análoga a la forma triangular mostrada en la Figura 10, en la que un borde longitudinal libre de la porción de solapa adicional 4 se apoyará contra el borde inferior 13. Opcionalmente, se pueden proporcionar además medios de conexión para interconectar dichos bordes. En la forma triangular, El soporte puede funcionar ventajosamente como un apoyo, por ejemplo para una tableta.

Si se desea, el soporte puede ser colgado en una pared por la porción de solapa o la porción de solapa adicional, en cuyo caso el elemento de panel puede estar constituido por un espejo, por ejemplo. En dicho compartimiento, por ejemplo, se pueden colocar artículos de tocador.

En las Figuras 8-13 se muestra un soporte 101, siendo una realización preferente adicional de un soporte de acuerdo con la invención. Al igual que el soporte 1, el soporte 101 tiene una porción de almacenamiento 102, una porción de solapa 103 con un elemento de pared 115, y una porción de solapa adicional 104. El soporte 101 mostrado en la Figura 8 se muestra en condición cerrada en la Figura 9. En la Figura 10, el soporte 101 está además colocado en una forma triangular para formar así un apoyo, por ejemplo para una tableta. En la pared trasera 124 de la porción de almacenamiento 102 pueden proporcionarse elementos 170 que aumentan la fricción para proteger en gran medida la tableta antes mencionada, por ejemplo, o un soporte tal como una cubierta en forma de concha, deslizando el soporte en su forma triangular. En la Figura 11 se muestra un elemento en forma de tira 118 de la realización preferente de la Figura 8, cuyo elemento en forma de tira es esencialmente el mismo que el elemento en forma de tira 18 del soporte 1. El elemento en forma de tira 118 está formado como parte integral, por ejemplo, por medio de una técnica de moldeo por inyección, pero alternativamente puede ser impreso en 3D o molido, por ejemplo. El elemento en forma de tira 118 comprende una ranura 126 en la que está presente un borde corto del elemento de pared 115. El elemento en forma de tira 118 está provisto de un paso 127 encerrado por la pared 128 para realizar una conexión con una varilla 117 como se muestra en las Figuras 13a y 13b, cuya varilla forma una conexión entre la porción de solapa 103 y la porción de solapa adicional 104. Dicho paso 127 encerrado por la pared 128 proporciona acceso a la cámara 129 en el elemento en forma de tira 118, cuya cámara 129 es más grande que el paso 127. El paso 127 encerrado por la pared 128 está provisto de un rebaje 135 en una posición a lo largo de la circunferencia, cuyo rebaje es de forma circular y que parcialmente se solapa con la forma del paso 127 similarmente circular, más específicamente ligeramente menor que la mitad de la forma circular del rebaje 135. El diámetro del paso 127 está adaptado para permitir el paso de la parte extrema 132 dentro de la cámara 129 a través de él.

El rebaje 135 tiene un diámetro que corresponde sustancialmente al diámetro exterior de la parte intermedia 130, con la pared del rebaje 135 que pasa a través de al menos la mitad de una circunferencia completa para así mantener en posición, hasta cierto punto, la parte intermedia 130, en el que el material del elemento 118 es ligeramente deformable, de manera que la parte intermedia 130 puede pasar desde el paso 130 al interior del rebaje 135. Con esta realización del elemento en forma de tira 118 y la varilla 117, Se puede obtener una conexión de bloqueo de forma sin necesidad de medios de conexión adicionales tales como tornillos. Lo mismo sucede con respecto a la conexión de una varilla 116 que forma la conexión entre la porción de almacenamiento 102 y la porción de solapa 103.

En una realización (no mostrada) de un elemento en forma de tira comparable al elemento en forma de tira 118, la cámara está formada de manera que la parte extrema de dicho elemento puede ser retenida en la cámara en forma de bloqueo. Esta conexión de bloqueo de forma se puede conseguir, por ejemplo, porque un paso a través del cual es accesible la cámara no es simétrico en rotación. La parte extrema 132 tendrá en tal caso una forma no simétrica de rotación, visto en la dirección longitudinal de la varilla 116. Como resultado, La parte extrema puede ser girada de tal manera, después de ser insertada en la cámara, que no pueda retroceder a través del paso. De esta manera se puede realizar la conexión de bloqueo de forma (al menos hasta cierto punto).

En la Figura 13c, la porción de solapa 103, más específicamente la porción de pared 115 de la misma, está conectada a la porción de solapa adicional 104 por medio de la varilla 117 (no mostrada en esta Figura), porque se extiende a través de un borde 139 en la porción de solapa adicional 104. Lo mismo ocurre con la conexión entre la porción de solapa 103 y la porción de almacenamiento 102, porque la varilla 116 se extiende a través de un dobladillo en la porción de almacenamiento 2.

Se proporciona un elemento de bloqueo 140, como se muestra en las Figuras 13d-f, con el fin de evitar en gran medida que la varilla 117 salga de la cámara asociada 129 en uso, como resultado del movimiento de la varilla 117 fuera del rebaje 135, de nuevo en el paso 127, con su parte intermedia 130. Lo mismo ocurre con la conexión por medio de la varilla 116, en cuyo lugar se proporciona también un elemento de bloqueo 140. El elemento de bloqueo 140 es una tira alargada con un borde longitudinal curvado. Como se muestra en las Figuras 13d y 13e, esta tira

5 puede pasar a través del hueco 119 entre la varilla 117, alrededor de la cual se extiende el dobladillo 139 de la porción de solapa adicional 104, y el borde longitudinal asociado del elemento de pared 115 de la porción de solapa 103, y se coloca contra el elemento de pared de la porción de solapa 103 con su plano, porción de banda en forma de tira, y estar unido a ella, por ejemplo utilizando una conexión de gancho y bucle. Al llenar los huecos antes mencionados con los elementos 140, se asegura que las varillas 116 y 117 permanecerán en su posición, de modo que se mantiene la posición de bloqueo de forma de las partes extremas del mismo en las cámaras asociadas de los elementos en forma de banda 118 y 120. Además, los elementos de bloqueo 140 imparten rigidez adicional al elemento de pared 115 de la porción de solapa 103.

10 Para la personalización del soporte 101, un elemento de panel tal como una imagen puede ser unido al elemento de pared 115 de la porción de solapa 103. Un ejemplo de un elemento de panel de este tipo es un paño o lienzo encerado con una impresión. La fijación al elemento de pared 115 puede efectivamente realizarse mediante una conexión de gancho y bucle.

15 En un soporte 201 ilustrado en las Figuras 14a-b, el soporte 201 comprende una porción de almacenamiento 202 y una porción de solapa 203. Tanto la porción de almacenamiento 202 como la porción de solapa 203 comprenden pasos proporcionados por los bordes dobladillos 242 de las porciones 202, 203 en cuestión. En la posición de un borde longitudinal del elemento de pared 215 situado en el lado de la porción de almacenamiento 222, la porción de solapa 203 tiene un elemento de conexión alargado en forma de una primera varilla 16. Dicha varilla 16 está conectada a la porción de solapa 203 a través de una varilla adyacente adicional 16 que se extiende a través de un dobladillo 242 en la porción de solapa 203.

20 La porción de almacenamiento 202 y la porción de solapa 203 están conectadas entre sí mediante la conexión de los extremos de la varilla 16 y de las piezas de acoplamiento en forma de tira 218, véase la Figura 14b, con la varilla 16, que no se extiende a través del borde del dobladillo de la porción de solapa 203, que se extiende a través del borde del dobladillo de la porción de almacenamiento 202. Las varillas 16 pueden conectarse a las piezas de acoplamiento 218 por medio de una conexión atornillada para obtener una conexión entre la porción de almacenamiento 202 y el elemento de pared 215 de la porción de solapa 203, Comparable a la conexión entre el elemento en forma de tira 18 y la varilla 16 del soporte 1. Como alternativa, es posible realizar una conexión de bloqueo de forma de las varillas y las piezas de acoplamiento análogamente a la conexión de bloqueo de forma anteriormente descrita realizada usando el elemento en forma de tira 118 en combinación con la varilla 116.

25 El soporte 301 mostrado en la Figura 15 es una variante del soporte 201 mostrado en la Figura 14, con partes iguales que están indicadas por números iguales. En esta realización, porción de almacenamiento 202 está conectada a la porción de solapa 203. Para realizar esta conexión, se proporcionan varillas tanto en un paso en la porción de solapa 203 como en un paso en la porción de almacenamiento 202, análogas a las varillas 116 mostradas en la figura 14b. La porción de almacenamiento 202 y la porción de solapa 203 están conectadas porque una varilla asociada con la porción de solapa 203 se extiende a través del paso en la porción de almacenamiento 202. Los extremos de las varillas 116 están conectados a las piezas de acoplamiento 318 como se ha descrito anteriormente. Las piezas de acoplamiento 318 comprenden una ranura en la que puede colocarse un elemento de pared 303 para puentear así el espacio entre las dos varillas.

30 La porción de solapa 203 tiene un elemento de pared que está configurado como una parte conformada, por ejemplo de material plástico, pero también como una parte flexible hecha de lienzo o tela. Las piezas de acoplamiento 318 son de forma parcialmente circular, con el diámetro del círculo que corresponde sustancialmente al espesor del soporte 301 en condición cerrada. También es posible otra forma de las piezas de acoplamiento 318, por ejemplo una forma angular. Además, es posible conectar las varillas a las piezas de acoplamiento de la manera anteriormente descrita, utilizando una conexión atornillada, para obtener una conexión entre la porción de almacenamiento 202 y la porción de la solapa 203. plana, porción de banda en forma de tira, y estar unido a ella, por ejemplo utilizando una conexión de gancho y bucle. Al llenar los huecos antes mencionados con los elementos 140, se asegura que las varillas 116 y 117 permanecerán en su posición, de modo que se mantiene la posición de bloqueo de forma de las partes extremas del mismo en las cámaras asociadas de los elementos en forma de banda 118 y 120. Además, los elementos de bloqueo 140 imparten rigidez adicional al elemento de pared 115 de la porción de solapa 103.

35 Para la personalización del soporte 101, un elemento de panel tal como una imagen puede ser unido al elemento de pared 115 de la porción de solapa 103. Un ejemplo de un elemento de panel de este tipo es un paño o lienzo encerado con una impresión. La fijación al elemento de pared 115 puede efectivamente realizarse mediante una conexión de gancho y bucle.

40 En un soporte 201 ilustrado en las Figuras 14a-b, siendo una realización preferente adicional de un soporte de acuerdo con la invención, el soporte 201 comprende una porción de almacenamiento 202 y una porción de solapa 203. Tanto la porción de almacenamiento 202 como la porción de solapa 203 comprenden pasos proporcionados por los bordes dobladillos 242 de las porciones 202, 203 en cuestión. En la posición de un borde longitudinal del elemento de pared 215 situado en el lado de la porción de almacenamiento 222, la porción de solapa 203 tiene un elemento de conexión alargado en forma de una primera varilla 16. Dicha varilla 16 está conectada a la porción de solapa 203 a través de una varilla adyacente adicional 16 que se extiende a través de un dobladillo 242 en la porción

de solapa 203.

5 La porción de almacenamiento 202 y la porción de solapa 203 están conectadas entre sí mediante la conexión de los extremos de la varilla 16 y de las piezas de acoplamiento en forma de tira 218, véase la Figura 14b, con la varilla 16, que no se extiende a través del borde del dobladillo de la porción de solapa 203, que se extiende a través del borde del dobladillo de la porción de almacenamiento 202. Las varillas 16 pueden conectarse a las piezas de acoplamiento 218 por medio de una conexión atornillada para obtener una conexión entre la porción de almacenamiento 202 y el elemento de pared 215 de la porción de solapa 203, Comparable a la conexión entre el elemento en forma de tira 18 y la varilla 16 del soporte 1. Como alternativa, es posible realizar una conexión de bloqueo de forma de las varillas y las piezas de acoplamiento análogamente a la conexión de bloqueo de forma anteriormente descrita realizada usando el elemento en forma de tira 118 en combinación con la varilla 116.

10 El soporte 301 mostrado en la Figura 15 es una variante del soporte 201 mostrado en la Figura 14, con partes iguales que están indicadas por números iguales. En esta realización, porción de almacenamiento 202 está conectada a la porción de solapa 203. Para realizar esta conexión, se proporcionan varillas tanto en un paso en la porción de solapa 203 como en un paso en la porción de almacenamiento 202, análogas a las varillas 116 mostradas en la Figura 14b. La porción de almacenamiento 202 y la porción de solapa 203 están conectadas porque una varilla asociada con la porción de solapa 203 se extiende a través del paso en la porción de almacenamiento 202. Los extremos de las varillas 116 están conectados a las piezas de acoplamiento 318 como se ha descrito anteriormente. Las piezas de acoplamiento 318 comprenden una ranura en la que puede colocarse un elemento de pared 303 para puentear así el espacio entre las dos varillas.

15 La porción de solapa 203 tiene un elemento de pared que está configurado como una parte conformada, por ejemplo de material plástico, pero también como una parte flexible hecha de lienzo o tela. Las piezas de acoplamiento 318 son de forma parcialmente circular, con el diámetro del círculo que corresponde sustancialmente al espesor del soporte 301 en condición cerrada. También es posible otra forma de las piezas de acoplamiento 318, por ejemplo una forma angular. Además, es posible conectar las varillas a las piezas de acoplamiento de la manera anteriormente descrita, utilizando una conexión atornillada, para obtener una conexión entre la porción de almacenamiento 202 y la porción de la solapa 203.

REIVINDICACIONES

1. Un soporte (1, 101) para acomodar adecuadamente productos de consumo tales como un ordenador portátil, por ejemplo una tableta o un smartphone, que comprende: Al menos cuando no está lleno de productos de consumo, una porción de almacenamiento plana (2, 102), sustancialmente rectangular, que comprende una primera y una segunda pared (10; 24) al menos sustancialmente plana, cuyas paredes (10; 24) definen entre ellas por lo menos un compartimiento plano provisto de una abertura para alojar los productos de consumo en su interior, y una porción de solapa al menos sustancialmente plana (3, 103), que está diseñada para cerrar el soporte (1, 101) por plegado, la porción de solapa (3, 103) comprende un elemento de pared en forma de placa al menos sustancialmente rectangular (15, 115), en el que un primer elemento de conexión alargado (16, 116) está previsto en la ubicación de un primer borde longitudinal del elemento de pared (15, 115), cuyo elemento de conexión (16, 116) está diseñado para alojarse en un primer paso que está dispuesto en la primera pared (24) en la ubicación de un borde longitudinal de la primera pared (24) de la porción de almacenamiento (2), para interconectar el elemento de pared (15, 115) y la porción de almacenamiento (2, 102), **caracterizado porque** el soporte que comprende además, en la posición de dos bordes cortos opuestos al elemento de pared (15, 115) que se extienden transversalmente al primer borde longitudinal de dicho elemento de pared (15, 115), un elemento en forma de tira (18, 20,) que se extiende a lo largo del respectivo borde corto y que está orientado perpendicularmente al plano del elemento de pared (15, 115), en el que el respectivo elemento en forma de tira (18, 20, 118, 120) se extiende fuera del elemento de pared (15, 115) en la posición de por lo menos uno del primer y segundo borde longitudinal del elemento de pared (15, 115), en el que las respectivas partes salientes del elemento en forma de tira (18, 20, 118, 120) están diseñadas para conectar dicho elemento de conexión respectivo (16, 116) al mismo.
2. Un soporte (1) según la reivindicación 1, que comprende una porción de solapa adicional (4), en la que la porción de solapa (3) está dispuesta entre la porción de almacenamiento (2) y la porción de solapa adicional (4), en la que un segundo elemento de conexión alargado (17) está previsto en la ubicación de un segundo borde longitudinal del elemento de pared (15) situado enfrente del primer borde longitudinal, cuyo segundo elemento de conexión alargado (17) está diseñado para alojarse en un segundo paso previsto en la porción de solapa adicional (4) en la ubicación de un borde longitudinal de la porción de solapa adicional (4) para interconectar el elemento de pared (15) y la porción adicional de solapa (4).
3. Un soporte (1, 101) de acuerdo con la reivindicación 1 o 2, en el que las respectivas partes salientes del elemento en forma de tira (18, 20) están provistas de un agujero, que, en estado montado, está en línea con un rebaje que está dispuesto axialmente a un elemento de conexión (16, 17), en el que un elemento de fijación, tal como un tornillo (19), se puede insertar en el rebaje a través del agujero para interconectar el elemento de conexión (16, 17) y el elemento en forma de tira (18, 20).
4. Un soporte (1, 101) de acuerdo con la reivindicación 1, 2 o 3, en el que al menos un primer elemento de conexión alargado (116, 117) tiene una parte extrema (132), en la posición de sus dos extremos libres, que está conectado a una parte central alargada del elemento de conexión (116, 117) a través de una parte intermedia (130) que es más estrecha que la parte extrema (132), en el que cada una de las partes sobresalientes, anteriormente mencionadas, del elemento en forma de tira (118, 120) tiene una cámara (129) para sujetar la parte extrema (132) del elemento de conexión (116, 117) en el mismo, cámara (129) a la que se puede llegar a través de un paso (127) a través del cual puede pasar la parte extrema (132), y en el que la cámara (129) es más grande que el paso (127) hasta tal punto que la parte extrema (132) puede ser retenida en la cámara (129) siendo manipulada después de ser movida dentro de la cámara (129) a través del paso (127).
5. Un soporte (1, 101) de acuerdo con la reivindicación 4, en el que el paso (127) está provisto de un rebaje (135), en un lugar a lo largo de su circunferencia, que está adaptado a la parte intermedia (130) del elemento de conexión (116, 117), en el que el elemento de conexión (116, 117) se puede deslizar dentro del rebaje (135) con su parte intermedia (130) después de que la parte extrema (132) se haya desplazado a través del paso (127) hacia la cámara (129) para retener así la parte extrema (132) en la cámara (129).
6. Un soporte (1, 101) de acuerdo con la reivindicación 5, en el que el rebaje esté previsto en un lado de la circunferencia del rebaje alejado del borde longitudinal del elemento de pared, en el que el soporte comprende un elemento de bloqueo que al menos sustancialmente llena un espacio entre el borde longitudinal y la parte central del elemento de conexión, al menos una vez que la pieza intermedia está presente en el rebaje, de modo que la parte intermedia está bloqueada contra el movimiento desde el rebaje hacia el interior del paso.
7. Un soporte (1, 101) de acuerdo con una o más reivindicaciones anteriores, en el que el elemento en forma de tira esté provisto de una ranura en la que pueda alojarse el borde corto del elemento de pared.
8. Un soporte (1, 101) de acuerdo con una cualquiera de las reivindicaciones anteriores, en el que el elemento de pared tiene un agujero pasante central, que está encerrado por una parte por un borde en forma de marco.
9. Un soporte (1, 101) de acuerdo con una cualquiera de las reivindicaciones anteriores, en el que una de una porción de un gancho o una porción de bucle de un elemento de conexión de gancho y bucle está dispuesta en al menos un lado plano del elemento de pared.

10. Un soporte (1, 101) de acuerdo con una cualquiera de las reivindicaciones anteriores, en el que al menos la primera pared de la porción de almacenamiento comprende un material flexible, al menos en la posición del mencionado borde longitudinal del mismo, en el que el paso en la primera pared está formado por una porción plegada de la primera pared.
- 5 11. Un soporte (1, 101) de acuerdo con una cualquiera de las reivindicaciones anteriores, en el que la primera y la segunda pared de la porción de almacenamiento rectangular estén interconectadas a lo largo de tres de los cuatro bordes circunferenciales de la misma, en el que los bordes no conectados definen la abertura del compartimiento y en el que el borde no conectado de la primera pared forma el borde longitudinal antes mencionado de la primera pared para la conexión con la porción de solapa.
- 10 12. Una combinación de un soporte (1, 101) de acuerdo con una cualquiera de las reivindicaciones anteriores y un elemento de panel plano configurado para ser colocado sobre el elemento de pared (15, 115) y que cubre preferentemente el elemento de pared (15, 115) al menos sustancialmente.

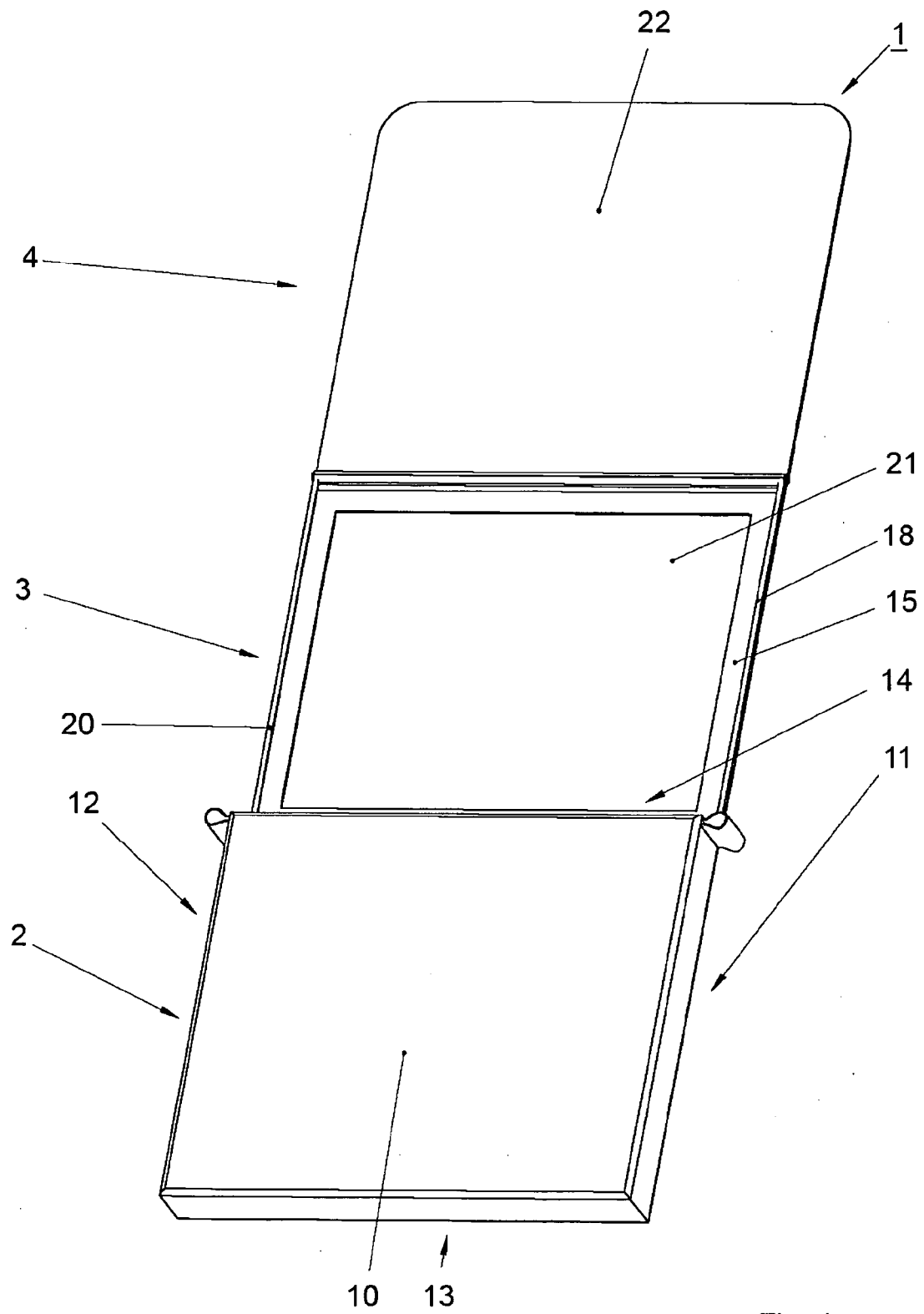

Fig. 1

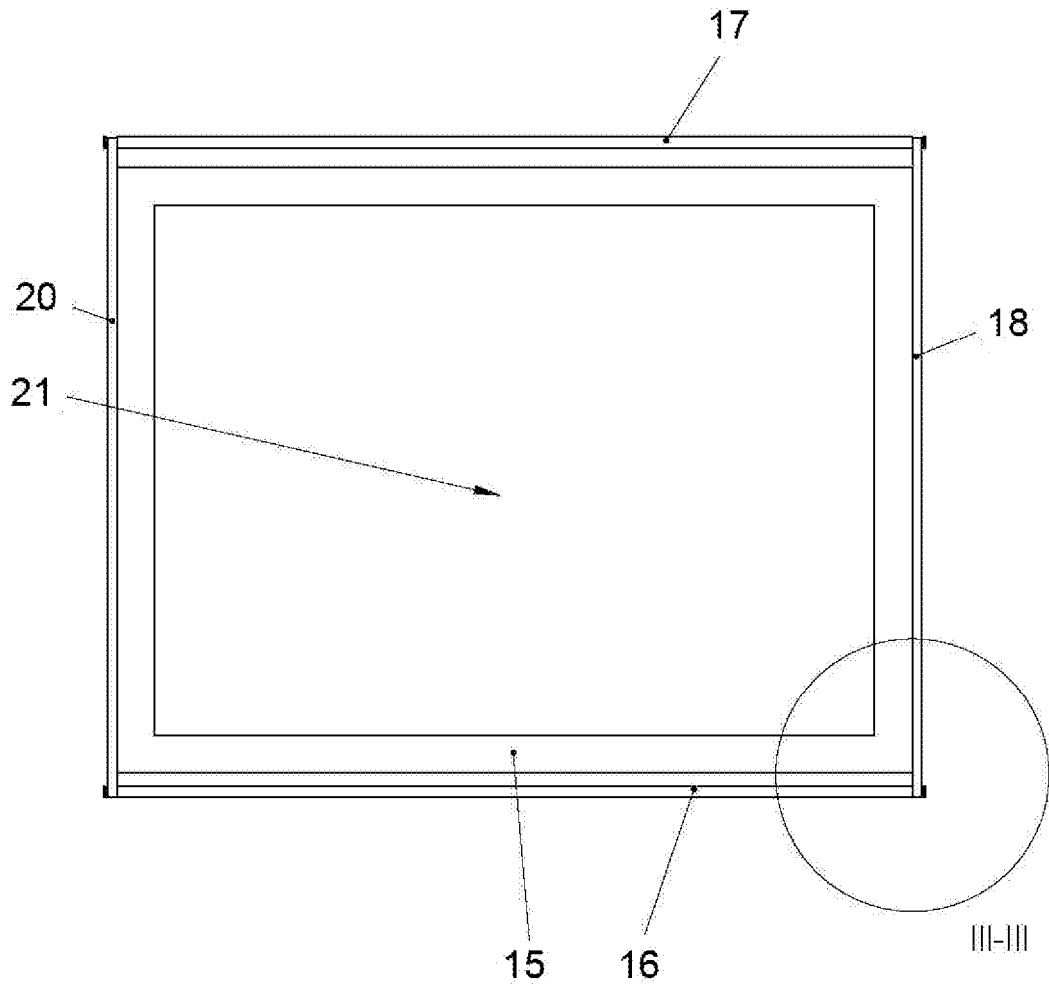

Fig. 2

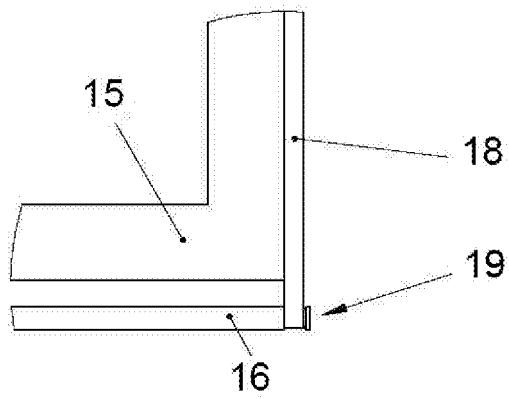

Fig. 3

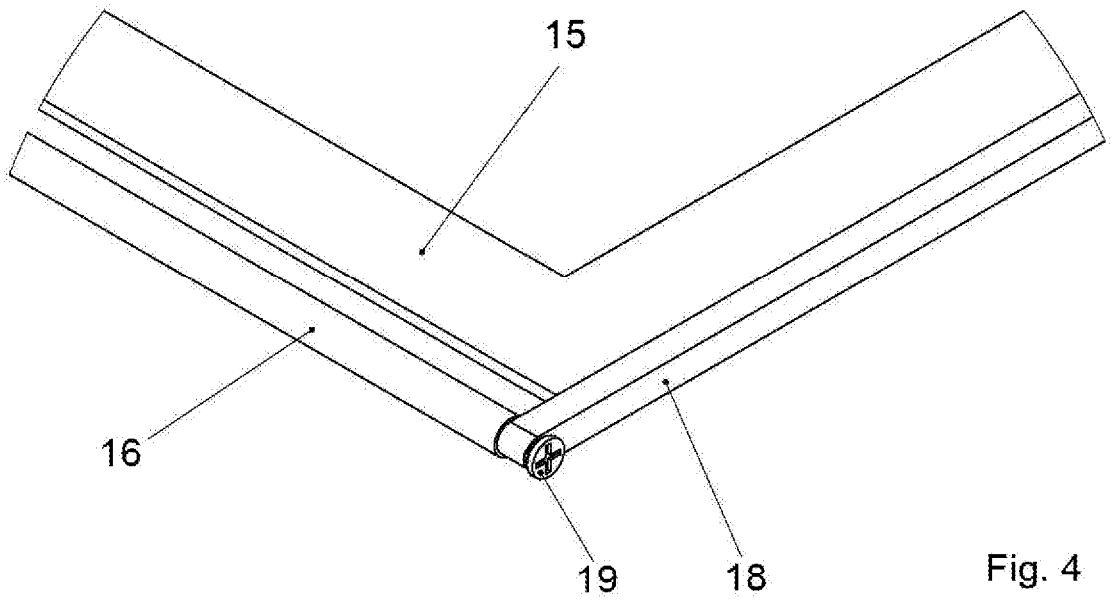

Fig. 4

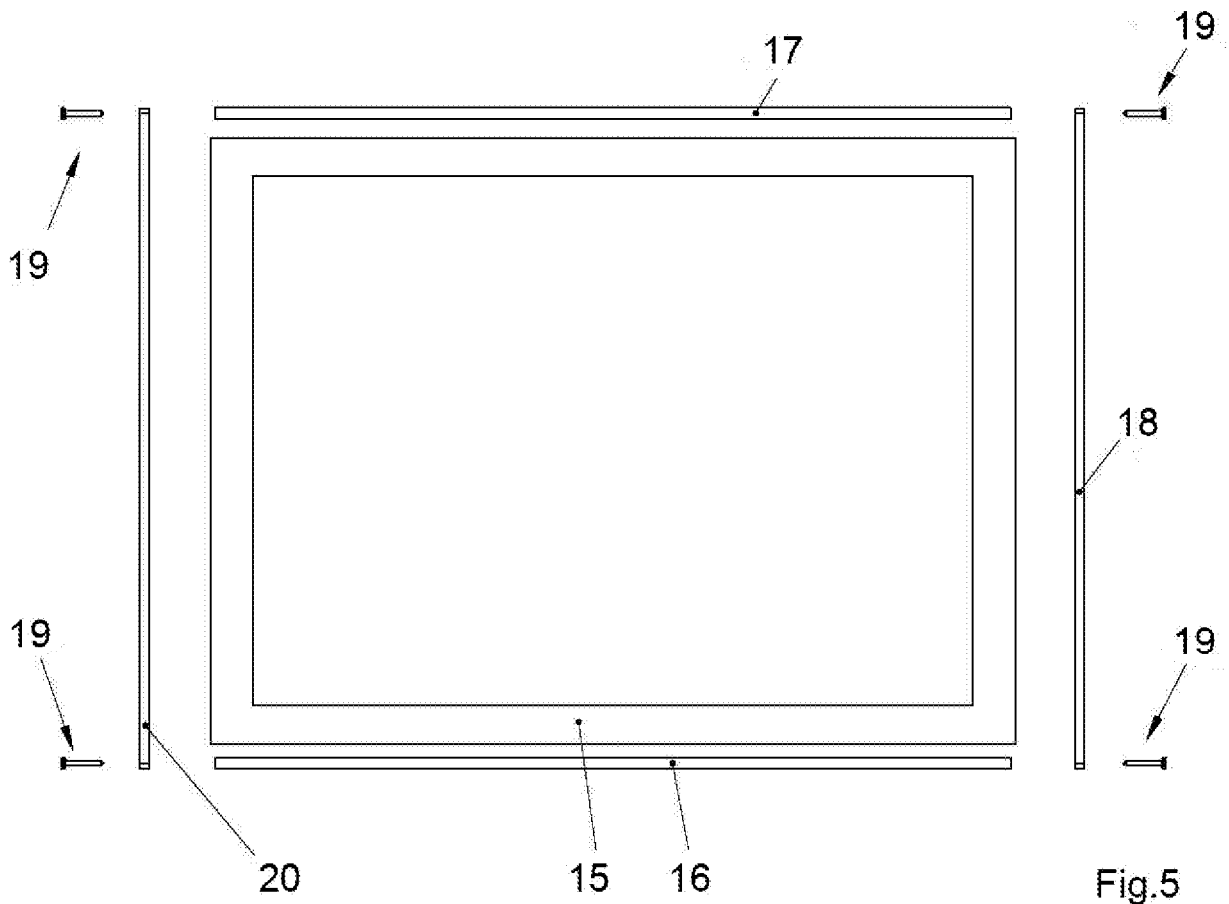

Fig.5

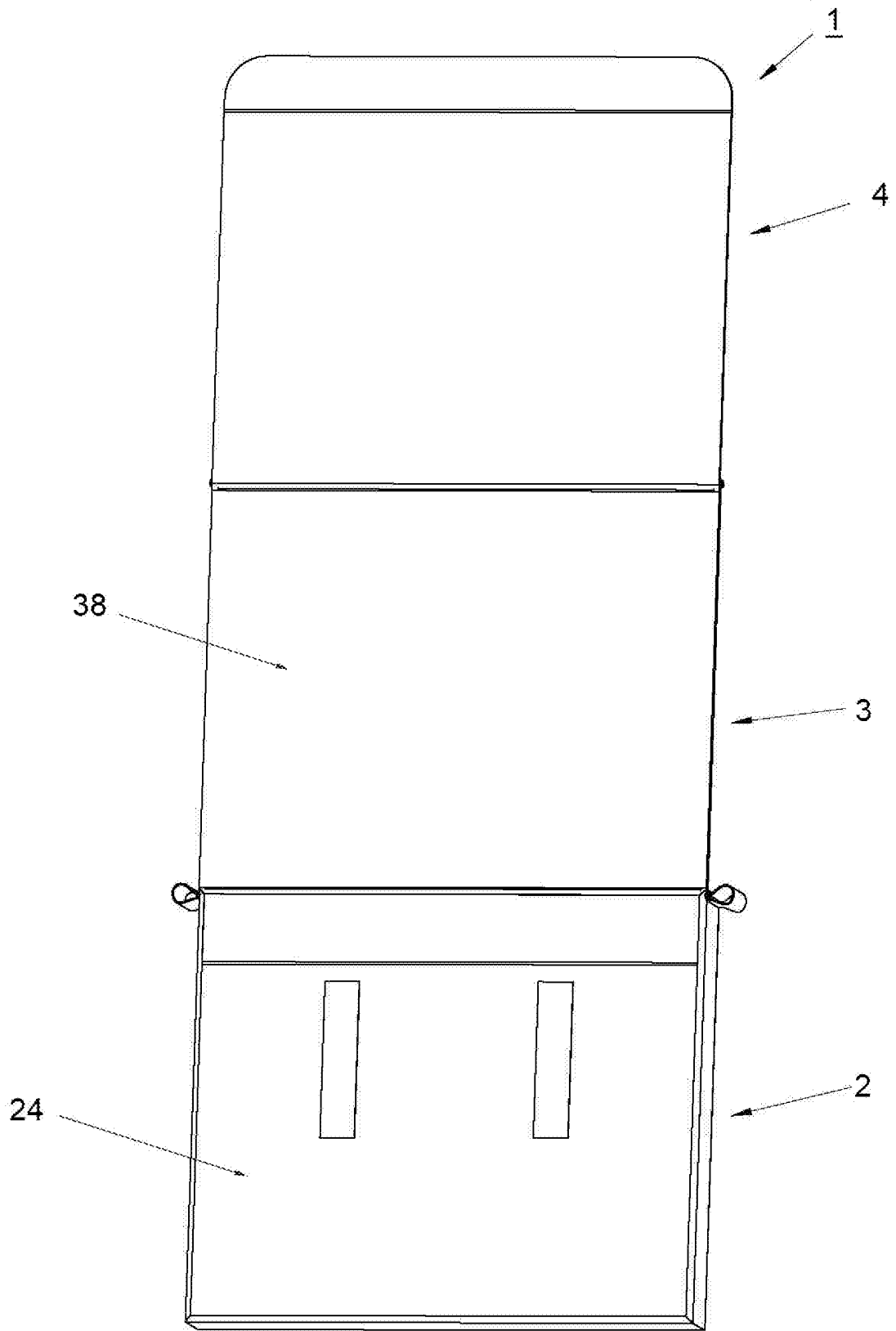

Fig. 6

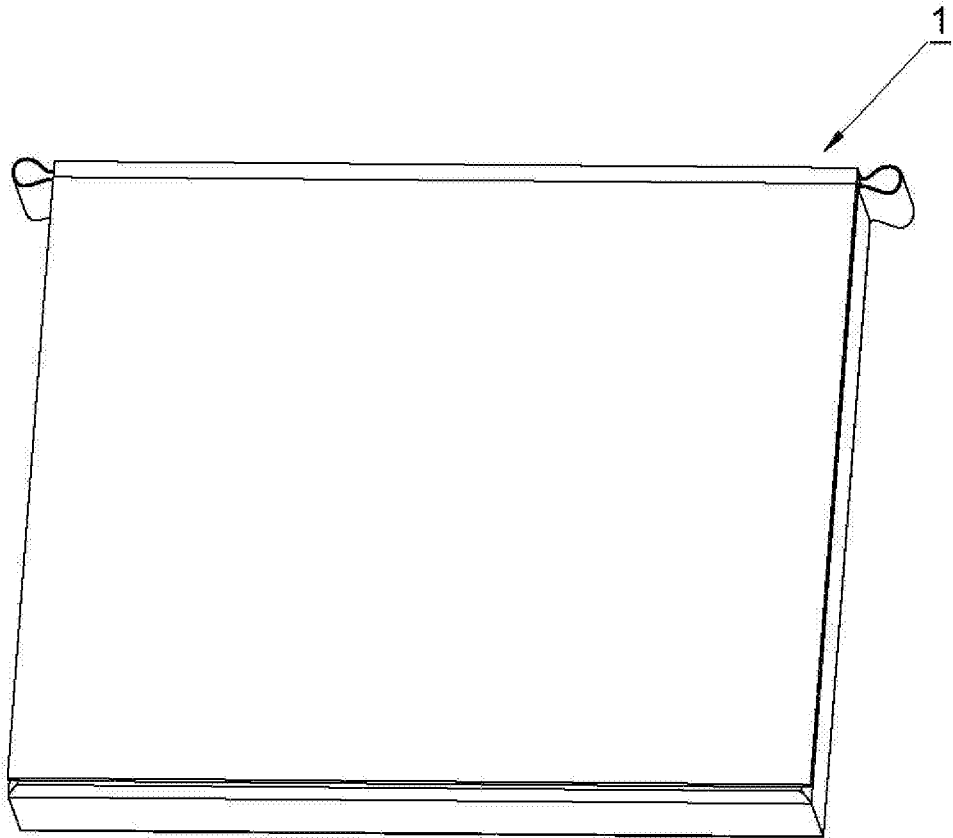

Fig. 7

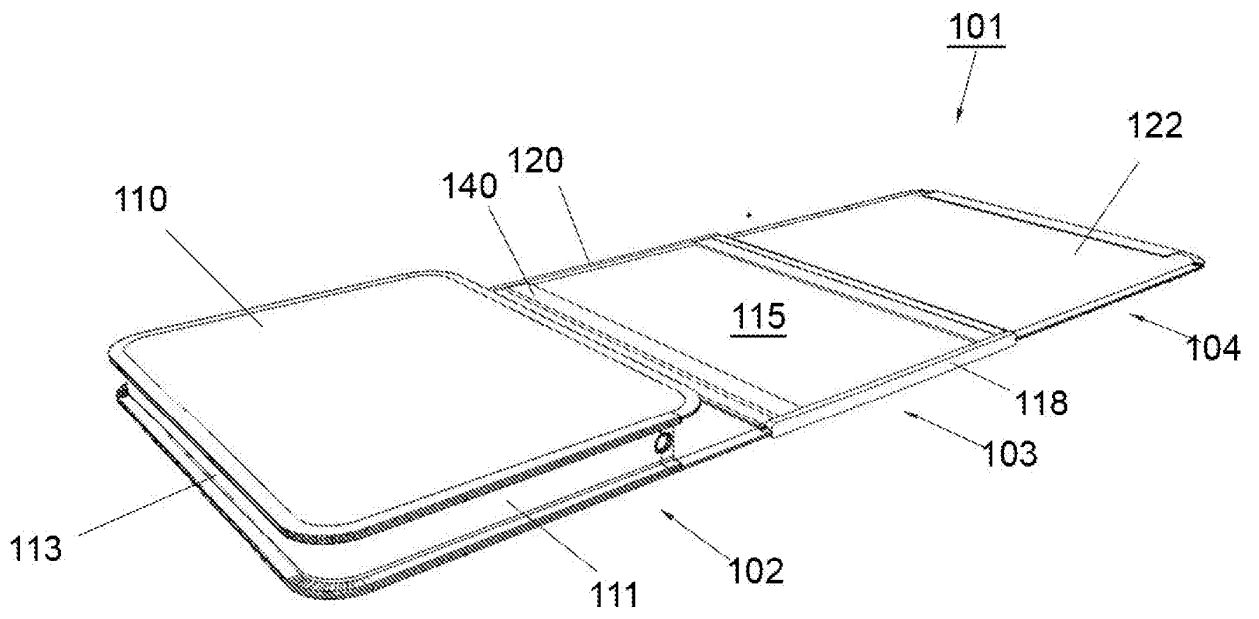

Fig. 8

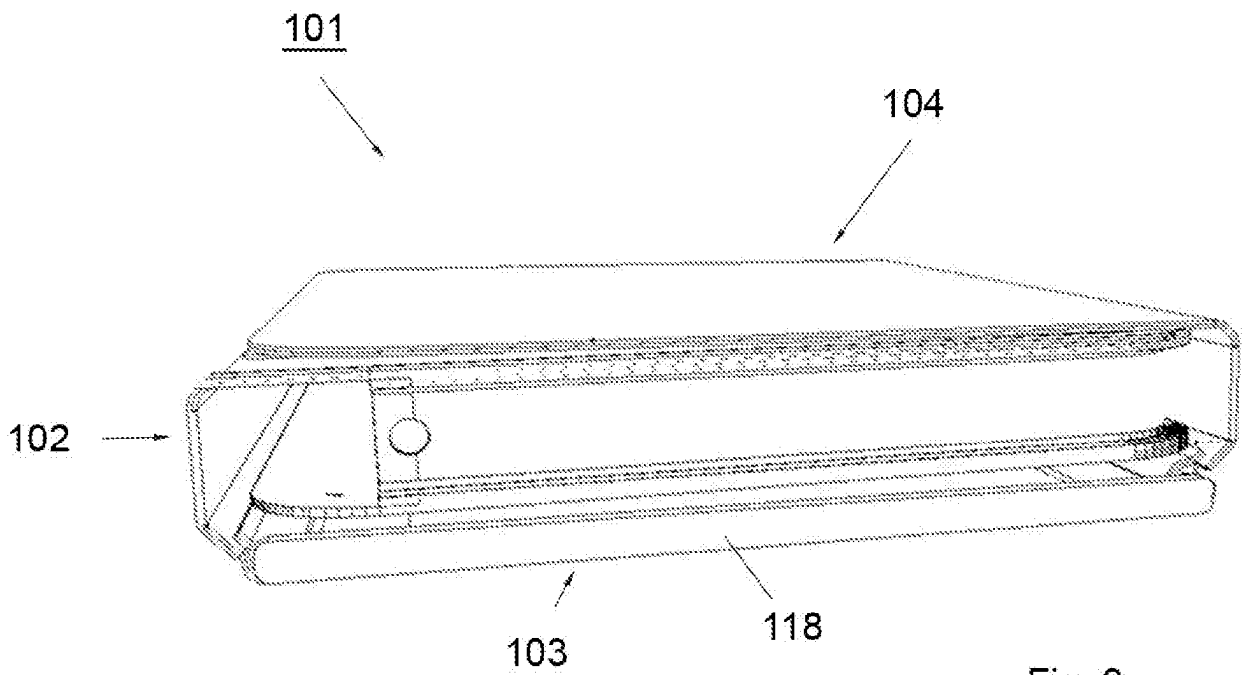
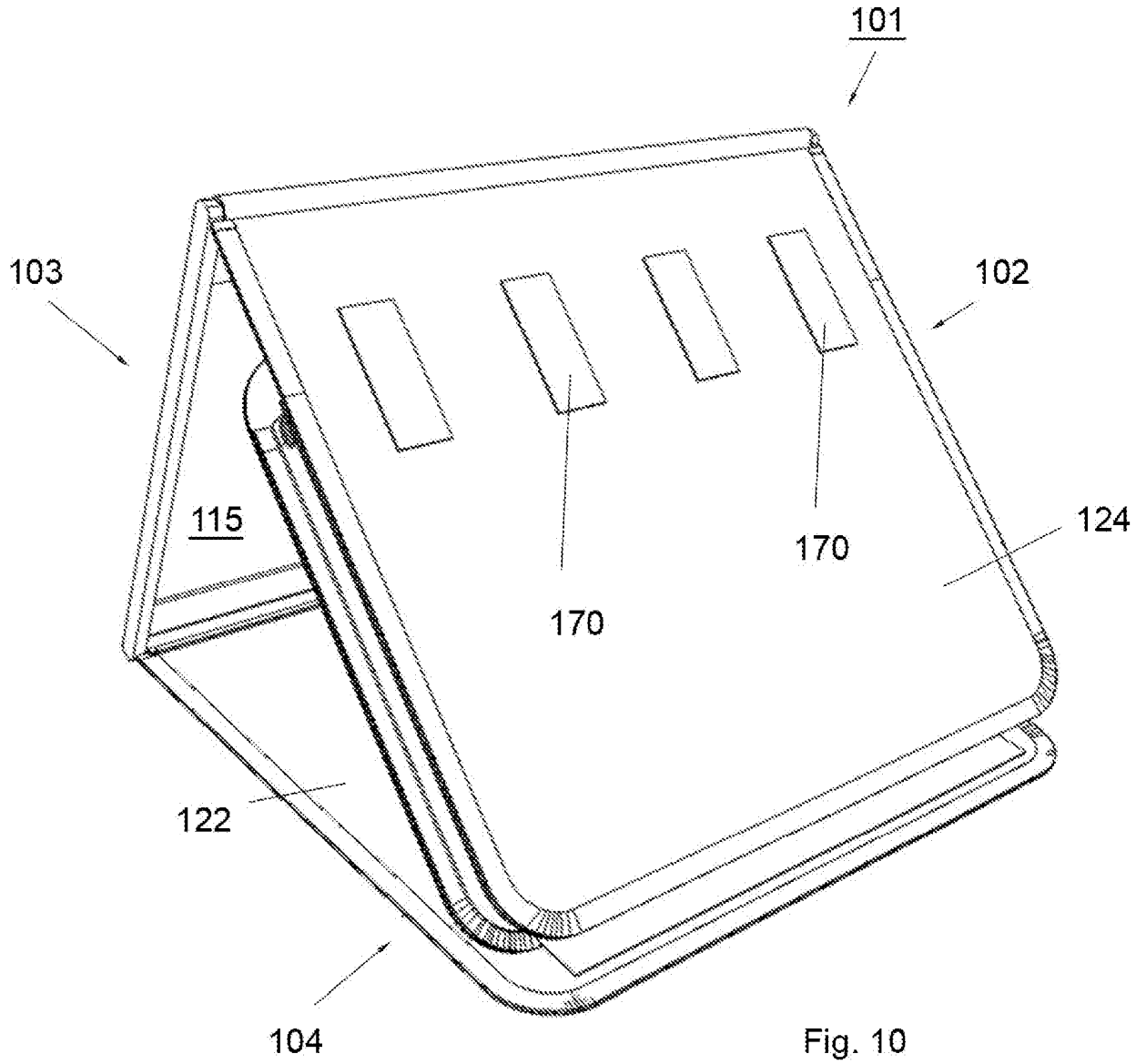
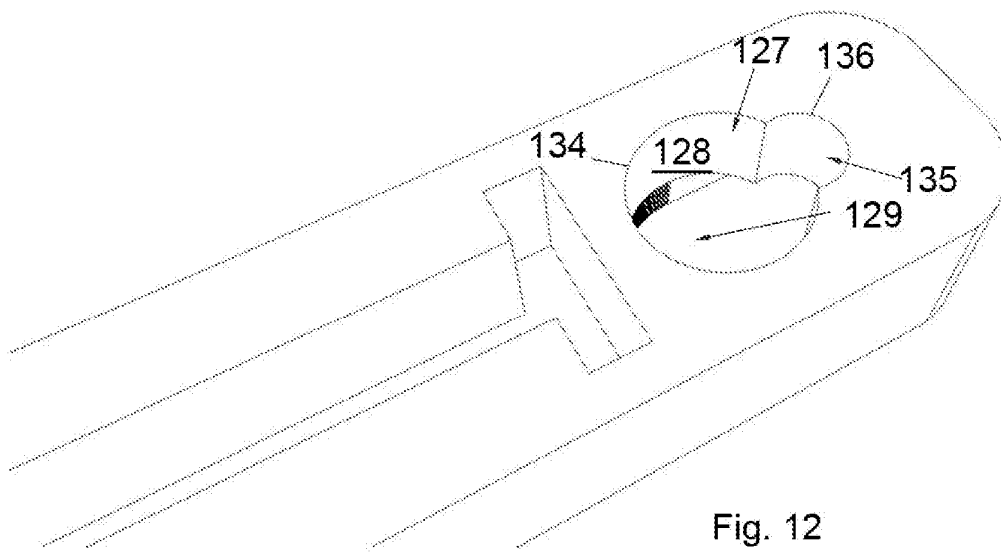
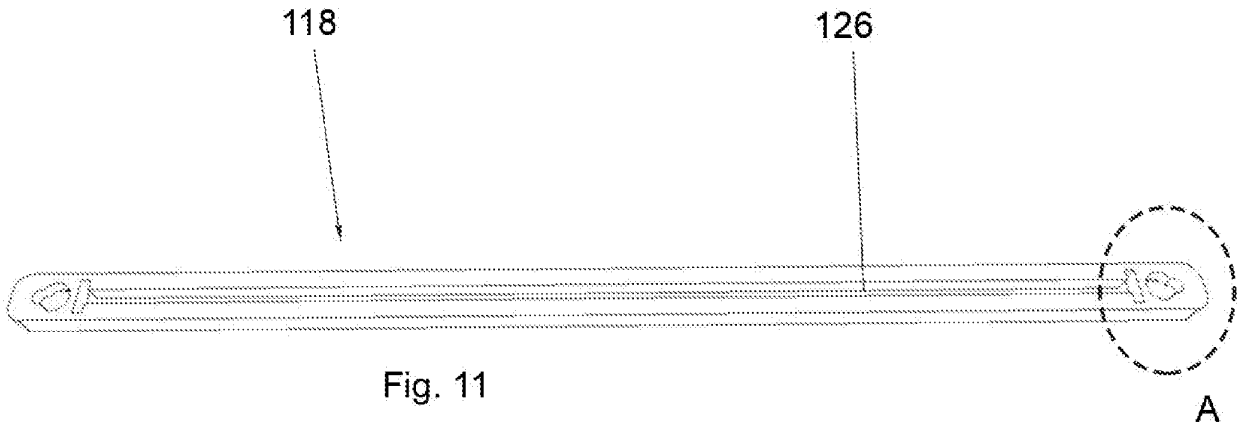

Fig. 9





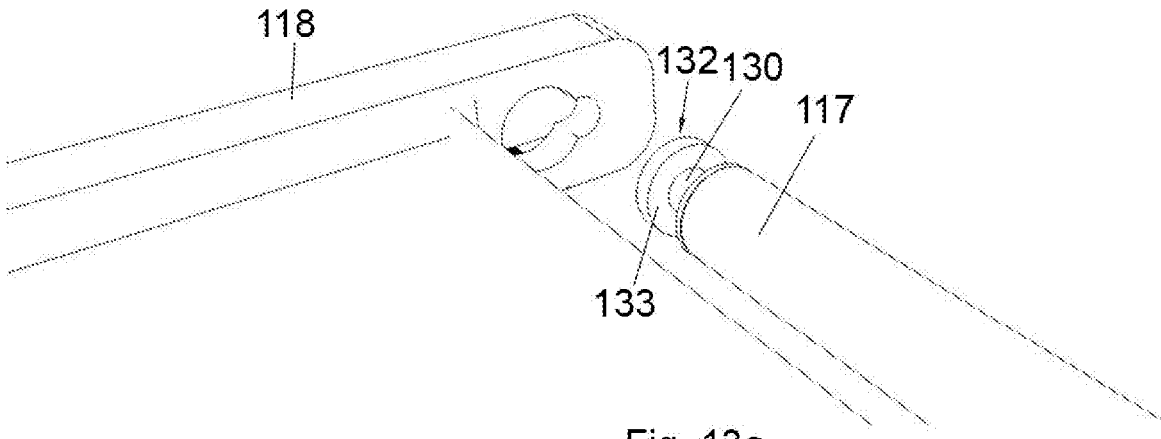

Fig. 13a

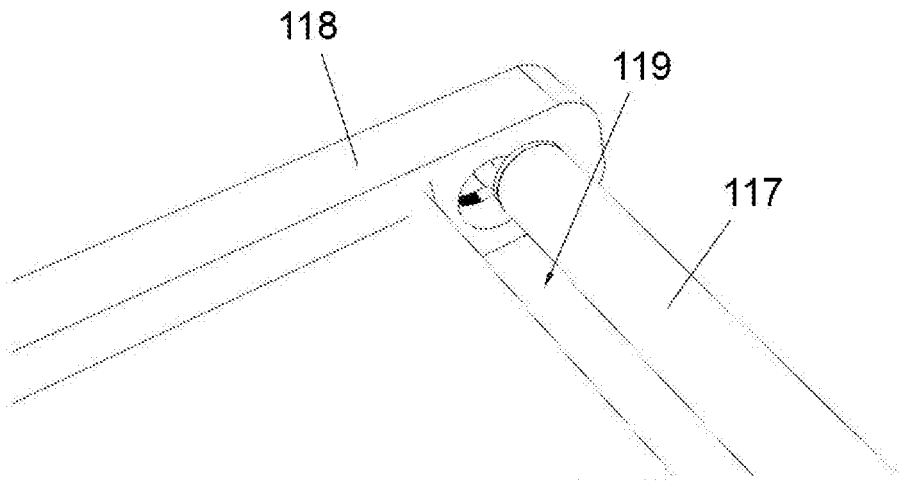

Fig. 13b

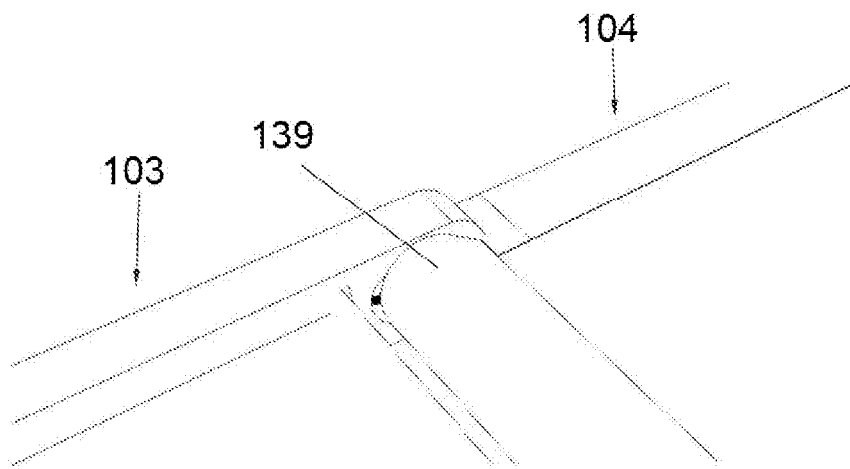

Fig. 13c

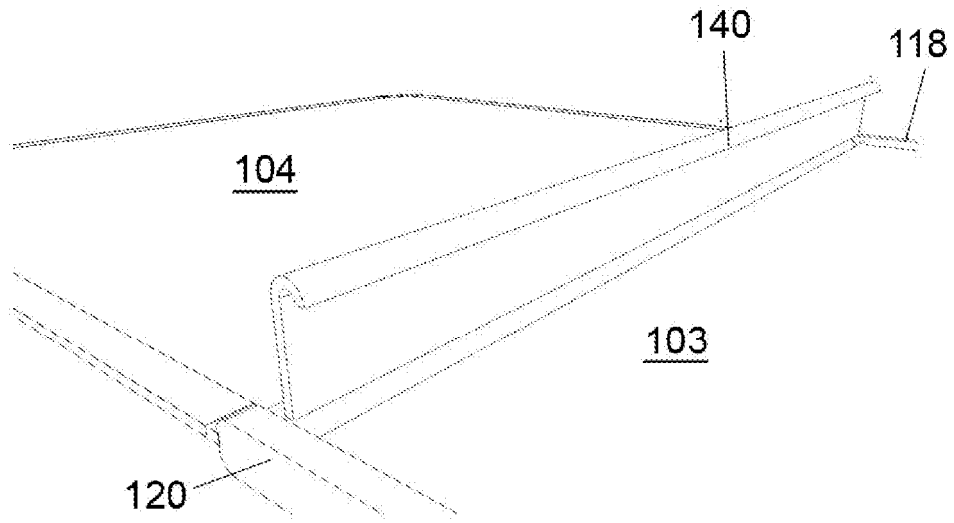

Fig. 13d

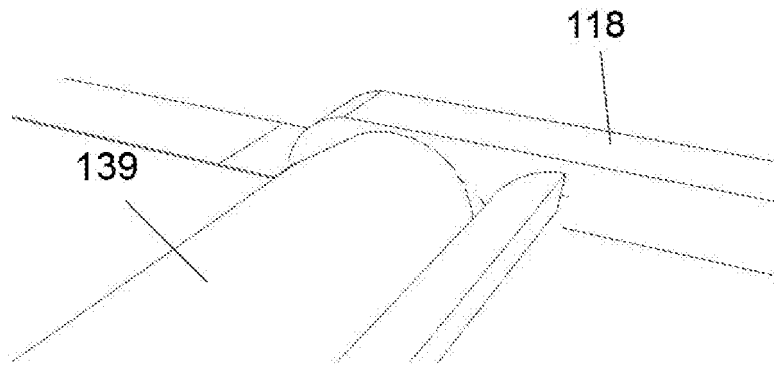

Fig. 13e

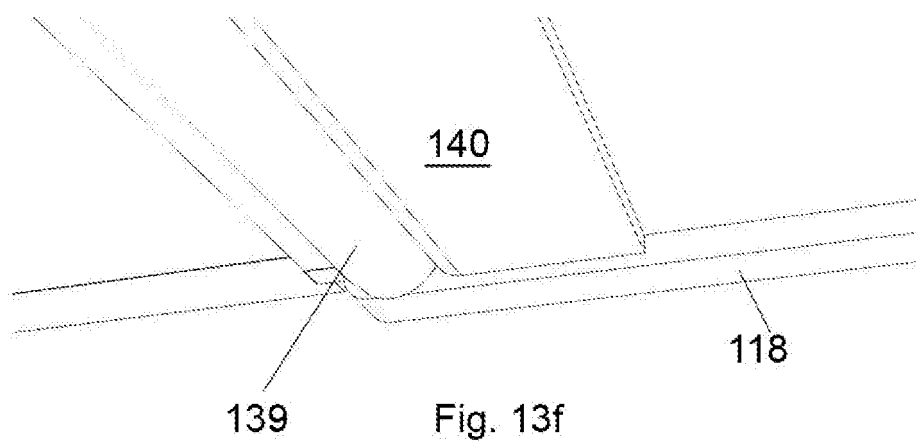

Fig. 13f

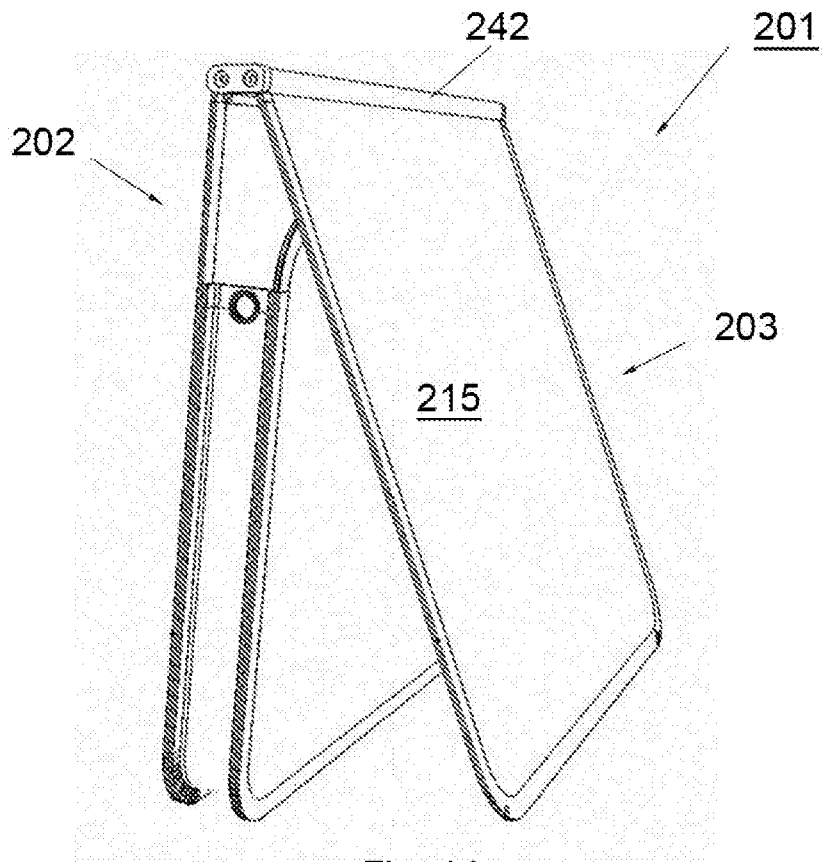

Fig. 14a

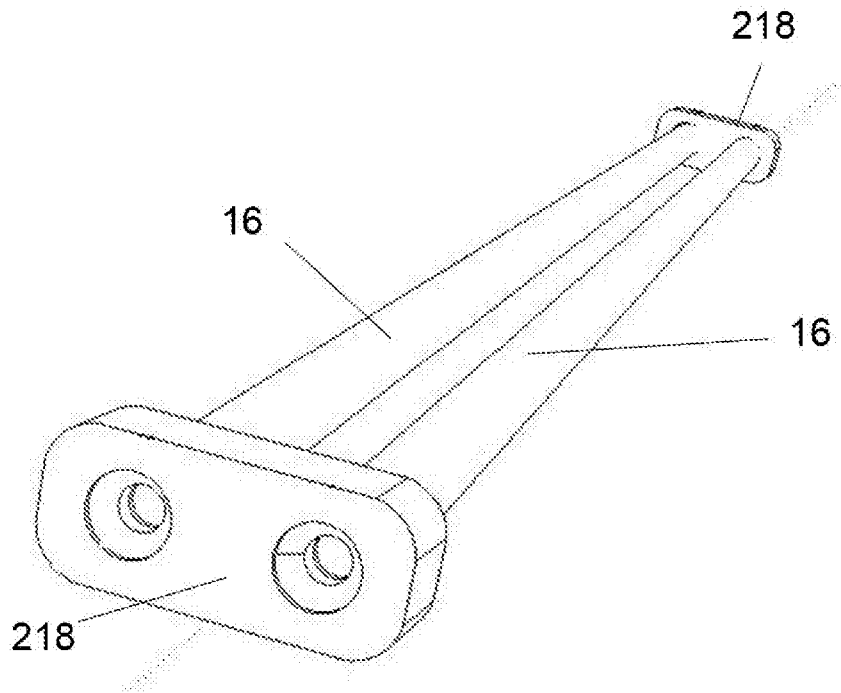

Fig. 14b

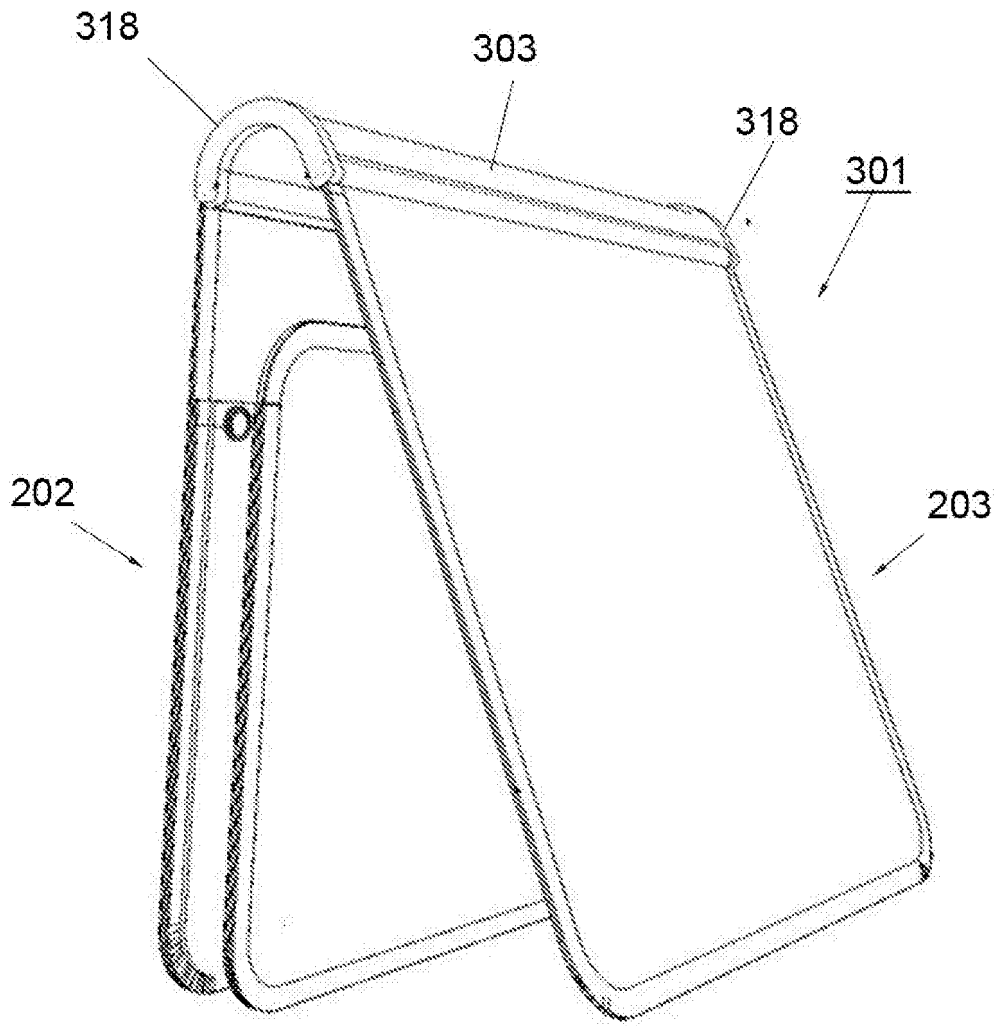

Fig. 15