

(19)



(11)

EP 1 964 973 A3

(12)

EUROPÄISCHE PATENTANMELDUNG

(88) Veröffentlichungstag A3:
05.08.2009 Patentblatt 2009/32

(51) Int Cl.:
E01B 1/00 (2006.01) E01B 2/00 (2006.01)
E02F 5/00 (2006.01)

(43) Veröffentlichungstag A2:
03.09.2008 Patentblatt 2008/36

(21) Anmeldenummer: **08003836.7**

(22) Anmeldetag: **29.02.2008**

(84) Benannte Vertragsstaaten:
AT BE BG CH CY CZ DE DK EE ES FI FR GB GR HR HU IE IS IT LI LT LU LV MC MT NL NO PL PT RO SE SI SK TR
Benannte Erstreckungsstaaten:
AL BA MK RS

(72) Erfinder:
• **Wio, Manfred**
54597 Schlausenbach (DE)
• **Klein, Erwin**
54597 Schlausenbach (DE)

(30) Priorität: **02.03.2007 DE 102007010101**

(74) Vertreter: **Schmetz, Bruno**
Augustastrasse 14-16
52070 Aachen (DE)

(71) Anmelder: **Geschw. Balter Bauunternehmung GmbH**
53940 Hellenthal (DE)

(54) **Verfahren zur Herstellung eines Versorgungsleitungskanals sowie Zug bestehend aus Fahrzeugen zur Durchführung des Verfahrens**

(57) Verfahren zur Herstellung eines Versorgungsleitungskanals (7) seitlich im Abstand von einer bereits vorhandenen oder noch anzufertigenden Fahrtrasse mit U-förmigen Trögen (14), die zum Hineinlegen der Ver-

sorgungsleitungen (16a,16b) vorgesehen sind, und mit auf diese Tröge (14) passenden Trogverschußdeckeln (15). Zur Durchführung des Verfahrens wird ein Zug, der aus Fahrzeugen besteht, eingesetzt.

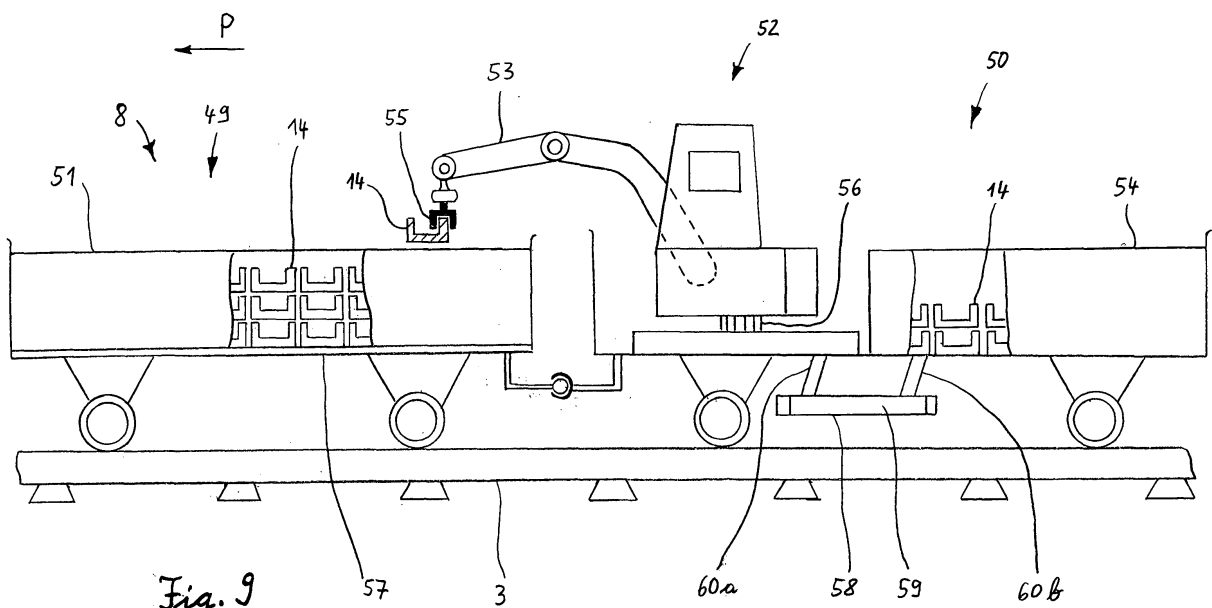

Fig. 9

EP 1 964 973 A3



EUROPÄISCHER TEILRECHERCHENBERICHT

Nummer der Anmeldung

der nach Regel 63 des Europäischen Patentübereinkommens für das weitere Verfahren als europäischer Recherchenbericht gilt

EP 08 00 3836

EINSCHLÄGIGE DOKUMENTE			
Kategorie	Kennzeichnung des Dokuments mit Angabe, soweit erforderlich der maßgeblichen Teile	Betrifft Anspruch	KLASSIFIKATION DER ANMELDUNG (IPC)
A	DE 103 07 753 A1 (KUNZEWITSCH FELIX [DE]) 9. September 2004 (2004-09-09) * Zusammenfassung; Abbildungen 1,2 * -----	1,2,7,8,14	INV. E01B1/00 E01B2/00 E02F5/00
A	FR 2 646 185 A (DARIEL ANDRE [FR]) 26. Oktober 1990 (1990-10-26) * Zusammenfassung; Abbildungen 1-5 * -----	1,2,7,14	
A	WO 03/044286 A (MASTENBROEK LTD [GB]) 30. Mai 2003 (2003-05-30) * Ansprüche 1,11; Abbildungen 1-4 * -----	1,7,8,14	
A	DE 103 37 977 B3 (EMS GLEISBAU GMBH & CO KG [DE]) 16. Dezember 2004 (2004-12-16) * Zusammenfassung; Abbildung 1 * -----	1,2	
			RECHERCHIERTE SACHGEBIETE (IPC)
			E02F E01B
UNVOLLSTÄNDIGE RECHERCHE			
Die Recherchenabteilung ist der Auffassung, daß ein oder mehrere Ansprüche, den Vorschriften des EPÜ in einem solchen Umfang nicht entspricht bzw. entsprechen, daß sinnvolle Ermittlungen über den Stand der Technik für diese Ansprüche nicht, bzw. nur teilweise, möglich sind.			
Vollständig recherchierte Patentansprüche:			
Unvollständig recherchierte Patentansprüche:			
Nicht recherchierte Patentansprüche:			
Grund für die Beschränkung der Recherche:			
Siehe Ergänzungsblatt C			
Recherchenort		Abschlußdatum der Recherche	Prüfer
München		22. Juni 2009	Fernandez, Eva
KATEGORIE DER GENANNTEN DOKUMENTE		T : der Erfindung zugrunde liegende Theorien oder Grundsätze E : älteres Patentedokument, das jedoch erst am oder nach dem Anmeldedatum veröffentlicht worden ist D : in der Anmeldung angeführtes Dokument L : aus anderen Gründen angeführtes Dokument & : Mitglied der gleichen Patentfamilie, übereinstimmendes Dokument	
X : von besonderer Bedeutung allein betrachtet Y : von besonderer Bedeutung in Verbindung mit einer anderen Veröffentlichung derselben Kategorie A : technologischer Hintergrund O : mündliche Offenbarung P : Zwischenliteratur			

2
EPO FORM 1503_03_82 (P04E03)



UNVOLLSTÄNDIGE RECHERCHE
ERGÄNZUNGSBLATT C

Nummer der Anmeldung

EP 08 00 3836

Nicht recherchierte Ansprüche:
36, 37

Grund für die Beschränkung der Recherche (nicht patentfähige Erfindung(en)):

Mangelnde Klarheit

Weitere Beschränkung der Recherche

Nicht recherchierte Ansprüche:
36,37

Grund für die Beschränkung der Recherche:

Der abhängige Anspruch 36 bezieht sich auf eine extrem großen Anzahl von möglichen Mitteln. Der Ausdruck "vergleichbare Teile" ermöglicht nicht, die zum beanspruchten Verfahren gehörenden Schritte zu definieren. Die Verletzung der einschlägigen Erfordernisse ist so schwerwiegend, dass eine sinnvolle Recherche des ganzen beanspruchten Gegenstandes nicht durchgeführt werden konnte (Regel 63 EPÜ und Richtlinien für die Prüfung im Europäischen Patentamt, Teil B-VIII, 3).

Der abhängige Anspruch 37 ist nur dann klar, wenn sich dessen Wortlaut lediglich auf ein Verfahren bezieht. Der Wortlaut dieses Anspruchs enthält nämlich keine technischen Merkmale des beanspruchten Zuges.

**ANHANG ZUM EUROPÄISCHEN RECHERCHENBERICHT
 ÜBER DIE EUROPÄISCHE PATENTANMELDUNG NR.**

EP 08 00 3836

In diesem Anhang sind die Mitglieder der Patentfamilien der im obengenannten europäischen Recherchenbericht angeführten Patentdokumente angegeben.
 Die Angaben über die Familienmitglieder entsprechen dem Stand der Datei des Europäischen Patentamts am
 Diese Angaben dienen nur zur Unterrichtung und erfolgen ohne Gewähr.

22-06-2009

Im Recherchenbericht angeführtes Patentdokument		Datum der Veröffentlichung	Mitglied(er) der Patentfamilie	Datum der Veröffentlichung
DE 10307753	A1	09-09-2004	KEINE	

FR 2646185	A	26-10-1990	KEINE	

WO 03044286	A	30-05-2003	AT 348919 T	15-01-2007
			AU 2002214153 A1	10-06-2003
			BR 0117174 A	26-10-2004
			CA 2466940 A1	30-05-2003
			CN 1582358 A	16-02-2005
			DE 60125425 T2	04-10-2007
			DK 1444405 T3	30-04-2007
			EP 1444405 A1	11-08-2004
			ES 2278796 T3	16-08-2007
			JP 4087794 B2	21-05-2008
			JP 2005509769 T	14-04-2005

DE 10337977	B3	16-12-2004	KEINE	

EPO FORM P0461

Für nähere Einzelheiten zu diesem Anhang : siehe Amtsblatt des Europäischen Patentamts, Nr.12/82