

19



OFICINA ESPAÑOLA DE  
PATENTES Y MARCAS

ESPAÑA



11 Número de publicación: **2 905 263**

51 Int. Cl.:

**A47B 95/00** (2006.01)

12

TRADUCCIÓN DE PATENTE EUROPEA

T3

86 Fecha de presentación y número de la solicitud internacional: **14.11.2014 PCT/EP2014/003066**

87 Fecha y número de publicación internacional: **11.06.2015 WO15082045**

96 Fecha de presentación y número de la solicitud europea: **14.11.2014 E 14799967 (6)**

97 Fecha y número de publicación de la concesión europea: **10.11.2021 EP 3076827**

54 Título: **Sistema anti desenganche universal para armarios de pared**

30 Prioridad:

**06.12.2013 IT MI20132035**

45 Fecha de publicación y mención en BOPI de la traducción de la patente:

**07.04.2022**

73 Titular/es:

**LEONARDO S.R.L. (100.0%)  
Via Leopardi 8  
22060 Figino Serenza (CO), IT**

72 Inventor/es:

**CATTANEO, CARLO**

74 Agente/Representante:

**ARIAS SANZ, Juan**

ES 2 905 263 T3

Aviso: En el plazo de nueve meses a contar desde la fecha de publicación en el Boletín Europeo de Patentes, de la mención de concesión de la patente europea, cualquier persona podrá oponerse ante la Oficina Europea de Patentes a la patente concedida. La oposición deberá formularse por escrito y estar motivada; sólo se considerará como formulada una vez que se haya realizado el pago de la tasa de oposición (art. 99.1 del Convenio sobre Concesión de Patentes Europeas).

**DESCRIPCIÓN**

Sistema anti desenganche universal para armarios de pared

La presente invención se refiere a un sistema anti desenganche universal para armarios de pared enganchados a un soporte de pared fijo, en general una barra o placa de metal de forma adecuada.

5 El término universal se refiere a un sistema anti desenganche que se puede aplicar indiferentemente a mobiliario equipado con soportes para colgar que tienen cualquier tipo de configuración y/o mecanismo de regulación de altura y profundidad, ya estén visibles u ocultos.

10 Como es bien conocido por los expertos en el campo, un sistema para restringir un armario de pared a una pared prevé el uso de un dispositivo de soporte para colgar que comprende, por ejemplo, un gancho que se extiende en la parte trasera del mismo armario a través del recubrimiento (si está presente), para ser enganchado libremente a la barra o placa anterior fijada a la pared.

Se conocen soportes para colgar de este tipo (los llamados soportes visibles) por ejemplo a partir de las patentes EP 0033179 B1 y EP 0632979 A1.

15 Si se aplican fuerzas directas hacia arriba al armario enganchado, el mismo se puede desenganchar del soporte y caerse, causando también daños serios no solo a objetos sino por encima de todo a personas.

Esta posibilidad es actualmente incluso más probable en la medida que está llegando a ser cada vez más habitual montar armarios de pared a alturas relativamente bajas del suelo, lo que aumenta el riesgo indicado anteriormente de desenganche accidental, por encima de todo por parte de niños.

20 Además, han entrado y están entrando en vigor regulaciones de seguridad en diversos países, que imponen la provisión de sistemas anti desenganche accidental asociados con armarios de pared.

Se describen sistemas anti desenganche para armarios de pared del tipo conocido, por ejemplo, en las solicitudes de patente PCT/EP2010/001601 y PCT/EP2011/006113. Ambas de estas solicitudes de patente PCT describen sistemas anti desenganche aplicados a soportes para colgar visibles. Se conocen otros sistemas anti desenganche a partir de los documentos JP S57 104944 U y WO2010121687.

25 La solicitud de patente PCT/EP2011/001593, por otra parte, describe un sistema anti desenganche aplicado a un soporte para colgar del tipo oculto.

Según la técnica conocida, no hay por lo tanto ningún sistema anti desenganche universal, es decir, un sistema anti desenganche que sea totalmente independiente del tipo de soporte para colgar usado, con todos los inconvenientes evidentes que se derivan de ello.

30 Una desventaja puede derivarse del hecho de que un usuario se ve obligado a adoptar un soporte para colgar con un sistema anti desenganche incorporado, incluso cuando éste no es necesario o deseado. También se debería señalar que la presencia del sistema anti desenganche debe comprender ranuras de acceso en el armario para la herramienta de operación, con tapas de cobertura relativas con propósitos estéticos, creando costes de producción adicionales del armario.

35 Con el fin de satisfacer adecuadamente demandas del mercado, sería necesario por lo tanto disponer de dos tipos de soportes para colgar: un tipo sin y un tipo con un sistema anti desenganche, con todos los costes relativos.

El objetivo general de la presente invención por lo tanto es proporcionar un sistema anti desenganche para armarios de pared, del tipo universal, es decir, que se pueda usar con cualquier tipo de soporta para colgar.

40 Un objetivo adicional de la invención es proporcionar un sistema anti desenganche universal que sea constructivamente simple y no complique el montaje del armario de pared.

Otro objetivo de la invención es proporcionar un sistema anti desenganche que se pueda liberar fácilmente, es decir, que permita, si es necesario, que el armario se desmonte fácil y rápidamente de la pared.

Los objetivos anteriores se logran, según la invención, por un sistema anti desenganche como se define en las reivindicaciones adjuntas, la reivindicación principal y las reivindicaciones dependientes.

45 Las características estructurales y funcionales de la invención, como también sus ventajas con respecto a la técnica conocida, parecerán evidentes a partir de la siguiente descripción, que hace referencia a las reivindicaciones adjuntas, que muestran diversas realizaciones posibles de sistemas anti desenganche para armarios de pared producidos según los principios innovadores de la invención en sí misma.

En los dibujos:

- las figuras 1 y 2 son una vista en perspectiva y una sección vertical, respectivamente, que ilustran un armario de pared dotado con un sistema anti desenganche producido según una primera realización de la invención, en donde dicho sistema se ilustra en una vista de despiece;
- 5 - las figuras 3 y 4 son dos vistas similares a las figuras 1 y 2, en las que el sistema anti desenganche se ilustra montado en una posición operativa;
- las figuras 5 y 6 son dos vistas similares a las figuras 3 y 4, respectivamente, pero que ilustran la invención aplicada a un armario de pared en el que el borde trasero de la parte superior no termina contra el recubrimiento (como en la realización de las figuras 1-4), sino que el recubrimiento se retrae con respecto al borde trasero de la misma parte superior;
- 10 - las figuras 7-9 son vista de despiece en perspectiva que ilustran el sistema anti desenganche de las figuras 1-6 separado del armario de pared;
- las figuras 10-32 son vistas que ilustran los componentes individuales del sistema anti desenganche de las figuras 1-9 en detalle;
- 15 - las figuras 33-34 son una vista de despiece en perspectiva y una sección vertical, respectivamente, que ilustran la base del sistema anti desenganche de las figuras 1-32 aplicado directamente a la pared;
- las figuras 35, 36; 37, 38, 39, 40; 41, 42, 43, 44 son vistas similares a las figuras 33, 34 pero que ilustran bases del sistema anti desenganche aplicado, no directamente a la pared, sino a la misma barra que soporta el armario de pared;
- 20 - las figuras 45, 46, 47 son vistas de despiece en perspectiva que ilustran una segunda realización de un sistema anti desenganche según la invención;
- las figuras 48-55 son vistas que ilustran el sistema anti desenganche de las figuras 45-47 montado;
- las figuras 56, 57, 58 son vistas de despiece en perspectiva que ilustran una tercera realización de un sistema anti desenganche según la invención;
- las figuras 59-65 son vistas que ilustran el sistema anti desenganche de las figuras 56-58, montado;
- 25 - las figuras 66, 67 son vistas que ilustran las fases de montaje del sistema anti desenganche de las figuras 56-65;
- las figuras 68, 69, son vistas que ilustran las fases de desmontaje del sistema anti desenganche de las figuras 56-65;
- las figuras 70-81 son diversas vistas que ilustran los componentes individuales del sistema anti desenganche de las figuras 56-69 en detalle;
- 30 - las figuras 82, 83, 84, son vistas de despiece en perspectiva que ilustran una cuarta realización de un sistema anti desenganche según la invención;
- las figuras 85-90 son vistas que ilustran el sistema anti desenganche de las figuras 82-84 montado;
- las figuras 91-102 son diversas vistas que ilustran los componentes individuales del sistema anti desenganche de las figuras 82-90 en detalle;
- 35 - las figuras 103, 104, son vistas de despiece en perspectiva que ilustran una quinta realización de un sistema anti desenganche según la invención;
- las figuras 105-110 son vistas que ilustran el sistema anti desenganche de las figuras 103, 104, montado;
- las figuras 111-123 son diversas vistas que ilustran los componentes individuales del sistema anti desenganche de las figuras 103-110 en detalle;
- 40 - la figura 124 es una vista de despiece en perspectiva que ilustra una sexta realización de un sistema anti desenganche según la invención;
- las figuras 125-128 son vistas que ilustran el modo de funcionamiento del sistema anti desenganche de la figura 124;
- las figuras 129-133 son diversas vistas que ilustran el sistema anti desenganche de las figuras 124-128, montado;
- 45 - las figuras 134-141 son diversas vistas que ilustran el sistema anti desenganche de las figuras 125-133, en detalle.

Con referencia en primer lugar a las figuras 1-4 de los dibujos, un armario de pared está esquematizado con 150, que comprende: dos costados 151 interconectados por una parte inferior 152 y una parte superior 153, y también está dotado con un posible recubrimiento 154.

5 Un armario de pared 150 se suspende en una pared P de cualquier manera conocida, por ejemplo, por medio de soportes para colgar 155 del tipo objeto de las solicitudes de patente PCT/EP2010/001601, PCT/EP2011/006113 y PCT/EP2011/001593.

Dicho soporte para colgar 155 está equipado con un gancho 156 que se engancha a una placa 157 (o barra) fijada a la pared P, u otro soporte similar y/o equivalente.

10 Según la invención, el desacoplamiento o desenganche del armario de pared 150 de la placa o barra 157 – causado por una fuerza hacia arriba directa, como se indica por la flecha 158 – se evita por la inserción de un sistema anti desenganche 159 entre la pared P y la parte superior 153, que es característicamente completamente independiente de los soportes para colgar 155 con los que se dota al armario 150.

15 Con referencia a las figuras 1-33, dicho sistema anti desenganche 159, según una primera realización de la invención, comprende una base 160 y un elemento de bloqueo, por ejemplo, en forma de un cursor 161. Dicho cursor 161 está montado móvilmente en dicha base 160, hasta que se amortigua contra la parte superior 153 (figuras 3 y 4). En esta posición, el cursor 161 se fija a la base 160 por medios de fijación liberables que consisten en un perno 162 (como se explica en más detalle en lo sucesivo), para evitar el desenganche del armario de pared 150 de la placa 157.

La configuración de dicho sistema anti desenganche 159 se ilustra en detalle en las figuras 7-32.

20 La base 160 comprende una guía central elevada 163 y dos pestañas laterales 164 con agujeros 165 para fijar la base 160 a la pared P por medio de tacos 166 (figuras 4 y 6). Más específicamente, y como se puede ver claramente a partir de los dibujos, la guía 163 también comprende una abertura 167, abierta en el parte superior, y un par de carriles externos 168, con los propósitos explicados en lo sucesivo.

El cursor 161 comprende un soporte en forma de L con una sección horizontal 169 y una sección vertical 170.

25 La sección horizontal 169 aloja el perno 162 que comprende un tornillo 171 y una tuerca 172.

Como se puede ver claramente a partir de los dibujos, en particular a partir de la figura 15, el tornillo 171 con la cabeza operativa 173, pasa a través de un agujero 174 y se atornilla en la tuerca 172 que se restringe en la guía 163 con la posibilidad de traslación, pero no rotación (figuras 10-17).

30 La sección horizontal 169 coopera con la parte superior 153 para evitar el movimiento hacia arriba del armario 155 en la dirección de la flecha 158 (figuras 2 y 4).

La sección vertical 170 del cursor 161 se restringe y traslada en la guía 163 de la base 160, no solamente gracias a la tuerca, sino también debido a un par de bordes laterales 175 enganchados con los carriles externos 168 de la guía 163.

35 El funcionamiento del sistema anti desenganche ilustrado en las figuras 1-34 es evidente a partir de lo que se ha descrito anteriormente y es brevemente el siguiente.

40 Después de fijar la placa 157 (o barra) y una o más bases 160 a la pared P (figuras 33, 34), el soporte 155 se engancha a la placa 157 (figuras 1 y 2) y el cursor 161 se inserta entonces en la base 160 (figura 2) hasta que su sección horizontal 169 se pone contra la parte superior 153 (figuras 4 y 6). En este momento, el cursor 161 se bloquea firmemente en su posición apretando el tornillo 171, lo que causa el bloqueo del cursor 161 en sí mismo en la base 160.

Se evita por lo tanto un movimiento hacia arriba vertical del armario de pared 150, evitando de este modo el desenganche del soporte para colgar 155 de la placa 157.

45 En otras palabras, el cursor 161 se monta en la base 160 de modo que se pueda mover entre dos posiciones, una primera posición no operativa lejos (separada) de dicha parte superior 153 y una posición operativa amortiguada, o sustancialmente amortiguada contra dicha parte superior 153.

Se debería apuntar que cuando el recubrimiento 154 no se amortigua contra el borde trasero de la parte superior 153, sino que se retrae con respecto a la misma, figuras 5 y 6, se debe producir un asiento S (abertura) en la parte superior 153 (figuras 5 y 6) para permitir que el cursor 161 se enganche contra la parte superior 153 en sí misma.

50 Las figuras 35, 36; 37, 38, 39, 40; 41, 42, 43, 44, ilustran las bases 160A, 160B y 160C respectivas diferentes – pero sustancialmente equivalentes – con respecto a la base 160 ilustrada en las figuras 33 y 34.

## ES 2 905 263 T3

La diferencia sustancial es que, mientras que la base 160 se fija directamente a la pared P, en la medida que es independiente de la placa o barra 157, las bases 160A-C se montan en la placa o barra 157A-C.

- 5 Más específicamente, con referencia a las figuras 35, 36, una sección de canal 175A se extiende por debajo de la base 160A, que se acopla con el borde superior 176A de la barra 157A, para moverse horizontalmente. De esta forma, después de que la barra 157A se haya fijado a la pared, la base 160A se puede colocar en la posición deseada y posteriormente fijar a la pared P en sí misma.

De este modo se asegura la colocación recíproca perfecta entre la base 160A y la barra 157A.

En la realización ilustra en las figuras 37-40, una base 160B se extiende hacia abajo con una extensión 177B, que tiene una forma para abrazar la barra 157B con un asiento 178B.

- 10 Más específicamente, el asiento 178B está equipado por encima con un gancho 179B que se engancha al borde superior 176B de la barra 157B (figuras 37, 38), y por debajo con un talón 180B que se ajusta contra el borde inferior 181B, para empujar y bloquear la base 160B contra la pared P (figura 40).

También en la realización ilustrada en las figuras 41-44, la base 160C se extiende hacia abajo con una extensión 177C que tiene una forma para abrazar la barra 157C con un asiento 178C.

- 15 Más específicamente, el asiento 178C está equipado por encima con un gancho 179C que se engancha al borde superior 176C de la barra 157C (figuras 43, 44), y por debajo con un diente 182C que se engancha con el borde inferior 181C.

La base 160C se bloquea en su posición por el apriete del talón 183C.

- 20 Las figuras 45-55 ilustran una segunda realización de la invención en las que se indican componentes idénticos y/o equivalentes a los de la primera realización con los mismos números de referencia aumentados en 100.

- 25 Esta segunda realización comprende una base 260 y un cursor 261 que se puede mover en dicha base 260. La base 260 está dotada por debajo con una pestaña 284 con agujeros 285 para fijarla a la pared por medio de tacos. La base 260 está formada con una sección central 286 que se encuentra en el mismo plano que la pestaña 284 y con dos secciones laterales 287 que sobresalen de dicha sección central 286 (figuras 47 y 51). El extremo superior de la sección 286 está doblado horizontalmente para definir una cabeza 288 equipada con un agujero roscado 289.

Como se puede ver claramente a partir de los dibujos, están presentes surcos de guiado 290 en el cursor 261, que se deslizan en las secciones laterales 287 de la base 260. El movimiento del cursor 261 en la base 260, hasta su enganche con la parte superior del armario de pared, se acciona con un tornillo 291 que se atornilla en el agujero 289, y que causa una colocación estable del cursor 261 en la base 260.

- 30 Las figuras 56-81 ilustran una tercera realización de la invención en las que componentes idénticos y/o equivalentes a los de la primera realización se indican con los mismos números de referencia aumentados en 200.

Esta tercera realización comprende una base 360 y un cursor 361 que se mueve en dicha base 360. La base 360 es sustancialmente un bastidor rectangular cuyo lado horizontal inferior 392 tiene agujeros 393 para permitirle que se fije a la pared por medio de tacos.

- 35 Como se puede ver claramente a partir de los dibujos, las superficies internas de los lados verticales de la base 360 están equipadas con cremalleras 394. El cursor 361 comprende un collar 395 en el que se inserta y bloquea una tapa de cubierta 396.

Dos montantes 397 se extienden hacia abajo desde los extremos traseros del collar 395, que se insertan de manera deslizante en las guías 398 respectivas de la base 360 (figuras 56, 57, 28, 62).

- 40 Los resortes de cuchilla 399 respectivos se extienden desde el collar 395, adyacentes a los montantes 397, a 90° con respecto a los mismos, que terminan debajo con los dientes d adecuados para que se enganchen por enganche a presión elásticamente con los dientes de la cremallera 394 (figuras 66-69).

- 45 Es evidente cómo se efectúa la activación del sistema anti desenganche presionando y moviendo el cursor 361 hacia abajo (figuras 66, 67) hasta que llega a ser enganchado contra la parte superior del armario, dicho enganche que llega a ser estable conectando los dientes d sobre las cremalleras 394.

El sistema anti desenganche se desactiva desenganchando los dientes d de las cremalleras 394 por presión lateral en el collar 395 y tirando del cursor 361 hacia arriba (figuras 68, 69).

Las figuras 82-102 ilustran una cuarta realización de la invención en la que componentes idénticos y/o equivalentes a los de la primera realización se indican con los mismos números de referencia aumentados en 300.

## ES 2 905 263 T3

Esta cuarta realización comprende una base 460 y un cursor 461 que se mueve en dicha base 460. Dicho cursor 461 consiste solamente en un tope horizontal 469.

La base 460 comprende una guía central elevada 463, y dos pestañas laterales 464 con agujeros 465 para fijar la base 460 a la pared por medio de tacos.

5 Como se puede ver claramente a partir de los dibujos, una conexión de cola de milano 449 se extiende, en la parte trasera, desde el cursor 461, que se acopla de manera deslizante con dicha guía 463. El cursor 461 se bloquea en su posición en la base 460 (contra la parte superior del armario) y un tornillo 471 se atornilla en un agujero pasante 474 del cursor 461 en sí mismo para llegar a ser enganchado con su extremo libre directamente contra la base 460 (figuras 87, 90).

10 Las figuras 103-123 ilustran una quinta realización de la invención en las que componentes idénticos y/o equivalentes a los de la primera realización se indican con los mismos números de referencia aumentados en 400.

La base 560 es una placa rectangular 548 con agujeros 547 para fijarla a la pared por medio de tacos.

Como se puede ver claramente a partir de los dibujos, dicha placa 548 también tiene una pluralidad de agujeros 546 en los que se enganchan las clavijas 542 complementarias del elemento de bloqueo 561.

15 Más específicamente, el elemento de bloqueo 561 consiste solamente en un tope horizontal 569 que consiste en un collar C con brazos que ceden elásticamente 545 que terminan en los dientes 544 adecuados para ser enganchados a presión elásticamente con las guías laterales 543 de la placa 548.

20 Como se puede ver claramente en las figuras 103 y 104, el elemento de bloqueo 561, colocado sustancialmente contra la parte superior del armario de pared, se aplica a la base 560 actuando con un movimiento horizontal para enganchar las clavijas 542 dentro de los agujeros 546.

La colocación estable del elemento de bloqueo 561 en la base 560 se asegura por lo tanto por la acción combinada de los dientes elásticos 544 y las clavijas 542.

Las figuras 124-141 ilustran una sexta realización de la invención que comprende una base 600 con agujeros 601 para su fijación a la pared por medio de tacos.

25 Un elemento de bloqueo, que consiste en una palanca 602 que comprende un brazo 603 que gira en una clavija 604 de la base 600, se monta en dicha base 600. Como se puede ver claramente en los dibujos, la palanca 602 se acopla con la base 600 por medio de una conexión con dientes delanteros 605, 606 colocados en la base 600 y en la palanca 602 respectivamente. Un resorte 607 mantiene los dientes 605, 606 en un enganche recíproco.

30 Es evidente cómo, con la palanca en la posición elevada de la figura 125, se puede enganchar o desenganchar el armario de pared, con respecto al soporte de pared; mientras, con la palanca en la posición bajada de las figuras 126, 127 y 128, el brazo 603 se pone en contacto con la parte superior 153 del armario de pared, que de este modo se bloquea en su posición.

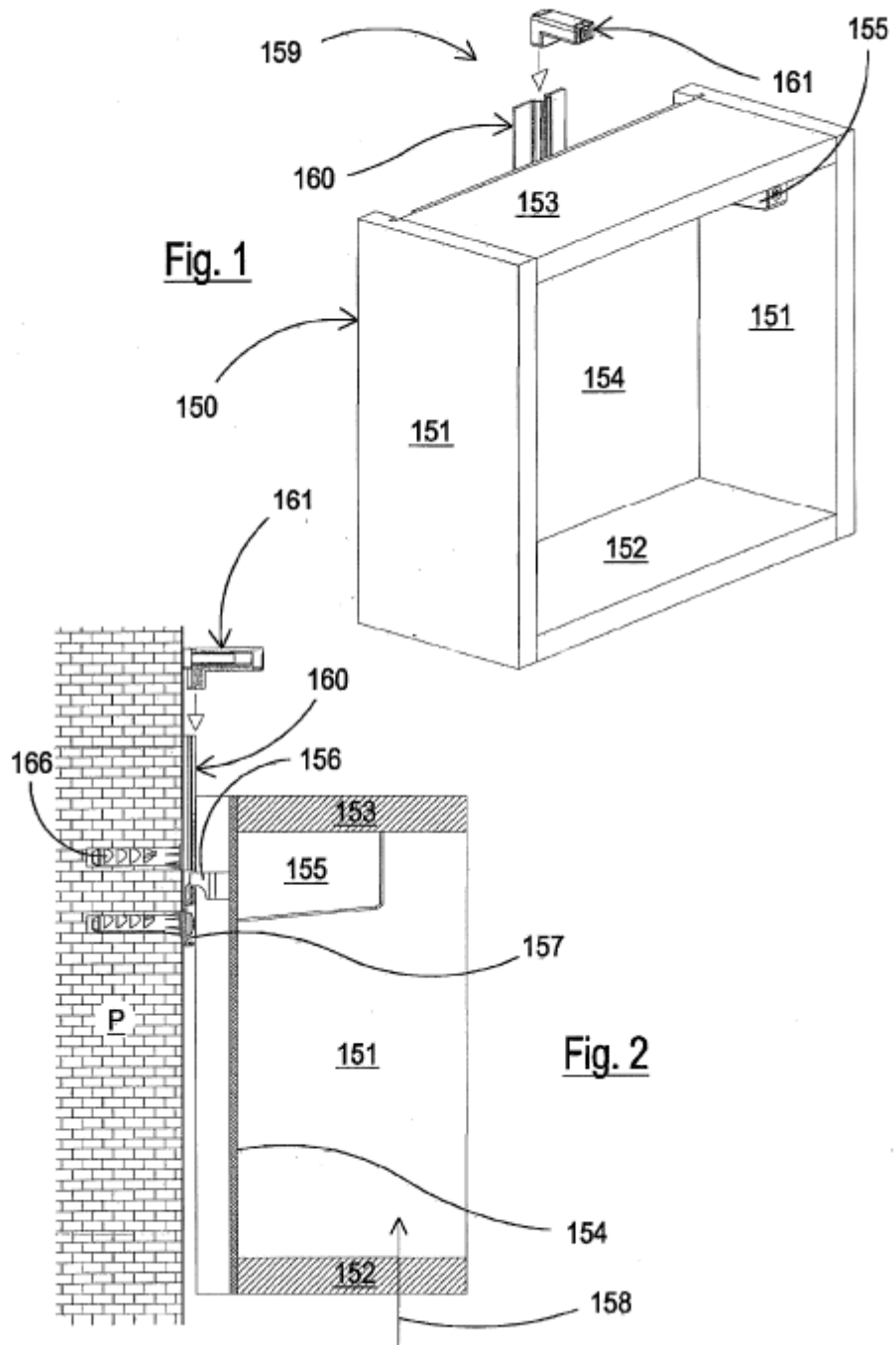
35 Se han logrado por lo tanto los objetivos mencionados en el preámbulo de la descripción para producir un sistema anti desenganche para armarios de pared que, además de ser extremadamente económico, se puede usar con cualquier tipo de soporte para colgar, independientemente del mismo.

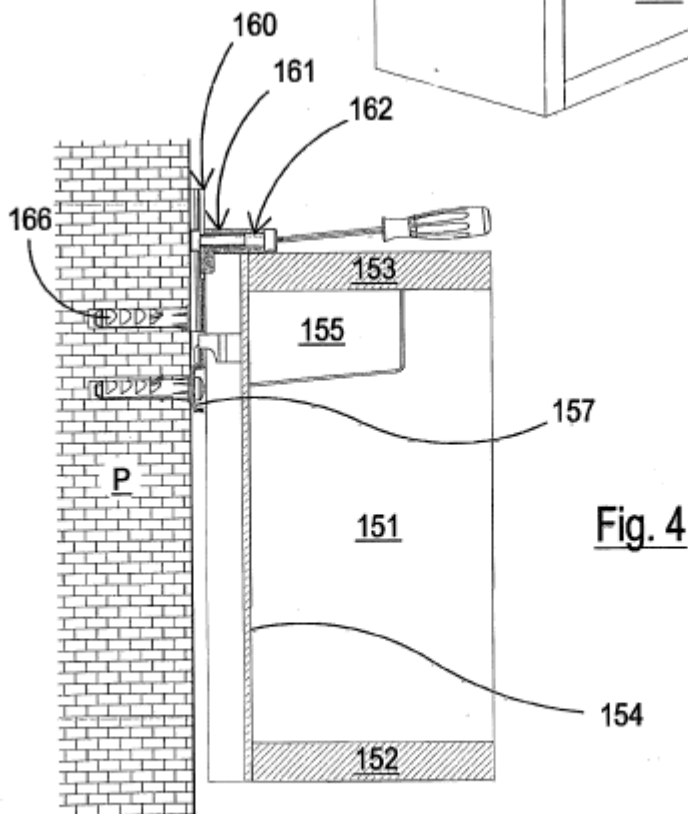
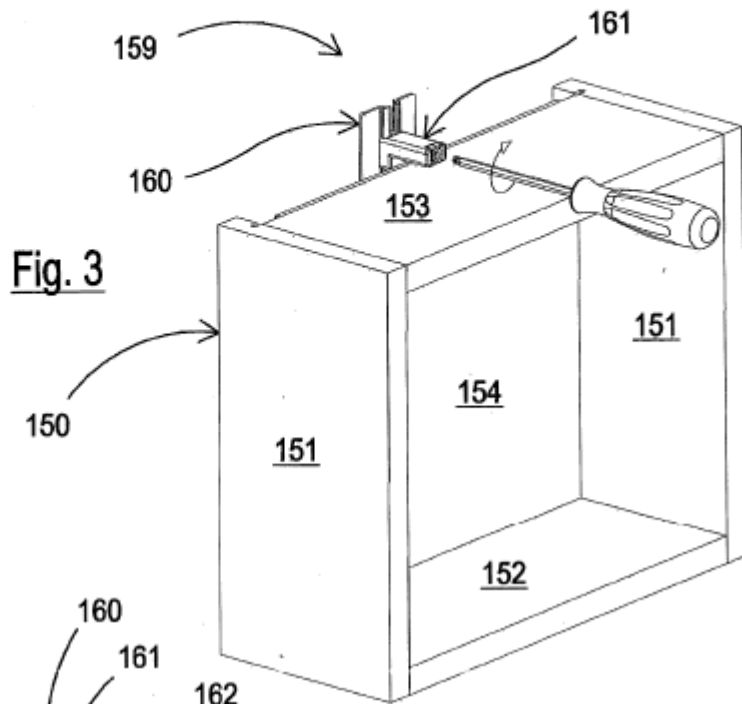
El alcance de protección de la invención está definido por las siguientes reivindicaciones.

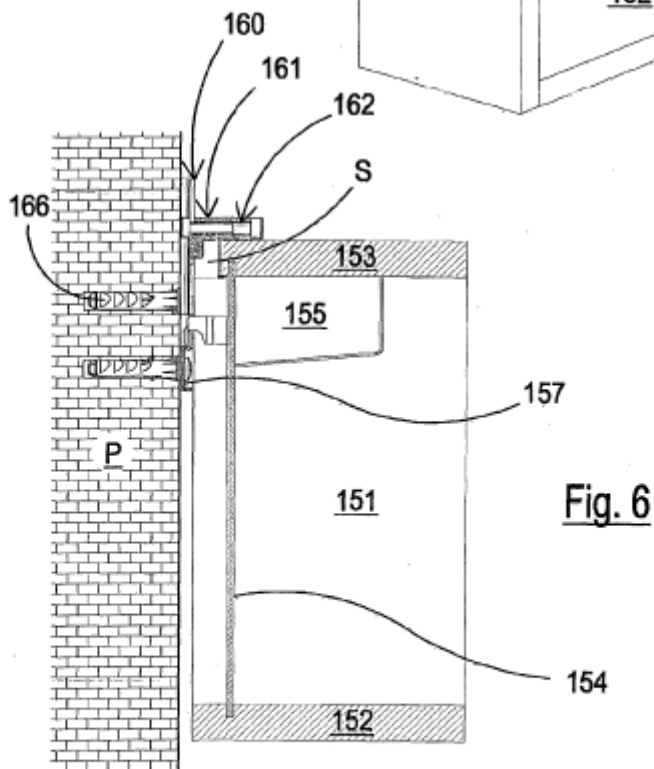
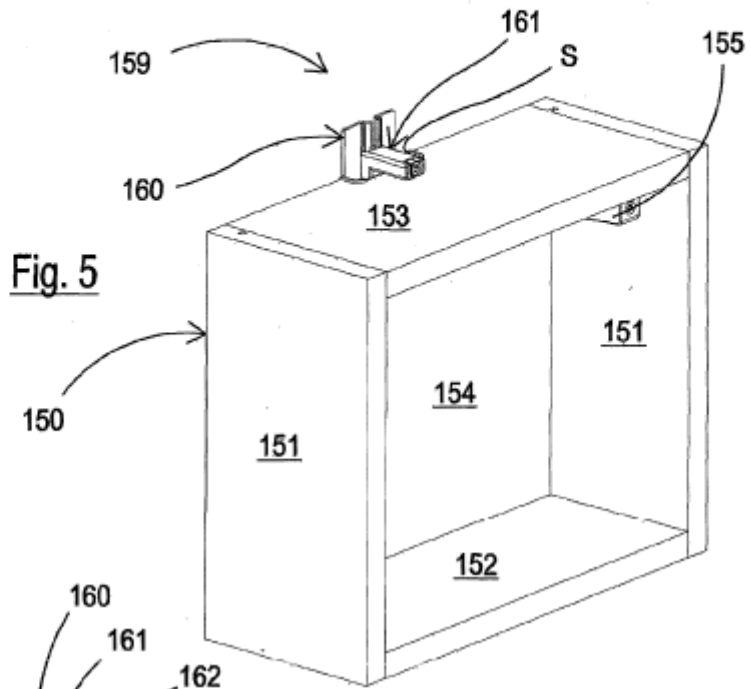
**REIVINDICACIONES**

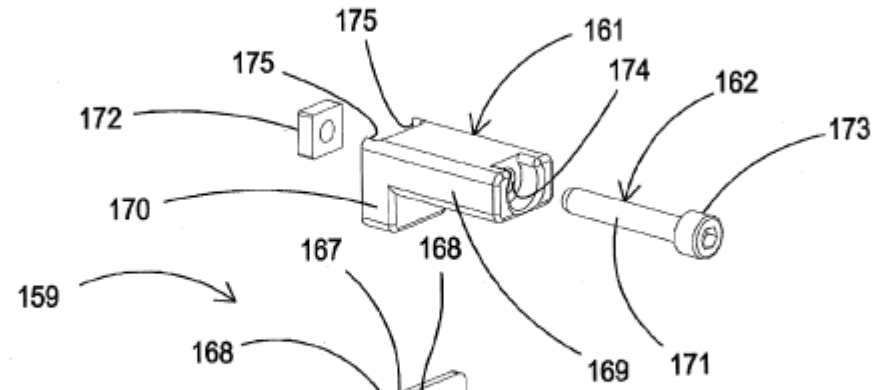
1. Un sistema anti desenganche para armarios de pared en donde un armario de pared (150) tiene una parte superior (153) y se engancha, por medio de un gancho (156) de un soporte para colgar (155), a un soporte (157, 157A, 157B, 157C) fijado a una pared (P), caracterizado por que comprende, en combinación:
  - 5 una base (160, 260, 360, 460, 560, 600) con dicha pared (P) que se puede fijar a la pared (P) y un elemento de bloqueo (161, 261, 361, 461, 561; 602, 603) montado en dicha base (160, 160A, 160B, 160C, 260, 360, 460, 560, 600), para ser colocado encima de dicha parte superior (153), medios liberables (162, 291; d, 394, 471; 542, 546, 543, 544; 605, 606) para fijar dicho elemento de bloqueo (161, 261, 361, 461, 561; 602, 603) en su posición que está prevista, para evitar el movimiento hacia arriba de dicho armario de pared (150), y por lo tanto su desenganche libre de dicho soporte (157, 157A, 157B, 157C), dicho sistema anti desenganche que es independiente de dicho soporte para colgar (155).
  2. El sistema según la reivindicación 1, caracterizado por que dicho elemento de bloqueo consiste en un cursor (161, 261, 361, 461) montado en dicha base (160, 260, 360, 460) de modo que se pueda mover entre dos posiciones, una primera posición no operativa, lejos (separada) de dicha parte superior (153) y una posición operativa sustancialmente amortiguada contra la misma parte superior (153).
  3. El sistema según la reivindicación 2, caracterizado por que dicho cursor (161, 261) consiste en un soporte con forma de L con una sección horizontal (169, 269) configurada para actuar sobre dicha parte superior (153) y una sección vertical (170, 270) montada en dicha base (160, 260).
  - 20 4. El sistema según la reivindicación 1, caracterizado por que dicho elemento de bloqueo consiste en un único tope horizontal (469, 569).
  5. El sistema según la reivindicación 1, caracterizado por que dicho elemento de bloqueo consiste en una palanca (602) que comprende un brazo (603) que se puede colocar encima de dicha parte superior (153).
  6. El sistema según la reivindicación 2, caracterizado por que dichos medios de fijación liberables consisten en un perno (162) que amortigua dicho cursor (161) contra dicha base (160).
  - 25 7. El sistema según la reivindicación 2, caracterizado por que dichos medios de fijación liberables consisten en un tornillo (291) para la colocación estable de dicho cursor (261) con respecto a dicha base (260).
  8. El sistema según la reivindicación 1, caracterizado por que dichos medios de fijación liberables consisten en dientes que ceden elásticamente (d) que se enganchan a presión elásticamente en las cremalleras (394) respectivas de dicha base (360).
  - 30 9. El sistema según la reivindicación 1, caracterizado por que dichos medios de fijación liberables consisten en un tornillo (471) que actúa directamente contra dicha base (460).
  10. El sistema según la reivindicación 1, caracterizado por que dichos medios de fijación liberables consisten en una combinación de dientes (544) en el elemento de bloqueo (561) que se enganchan a presión elásticamente con las guías laterales (543) respectivas de la base (560), y las clavijas (542) en el elemento de bloqueo (561) que se enganchan en los agujeros (546) respectivos en la base (560).
  - 35 11. El sistema según la reivindicación 1, caracterizado por que dichos medios de fijación liberables consisten en una conexión con dientes delanteros (605, 606) colocados en dicha base (600) y en dicho elemento de bloqueo (661), respectivamente.
  - 40 12. El sistema según la reivindicación 1, caracterizado por que dicha base (160) comprende una guía central elevada (163) y dos pestañas laterales (164) con agujeros (165) para fijar la base (160) a la pared (P) por medio de tacos (166), dicha guía (163) que también tiene una hendidura (167), abierta en la parte superior, y un par de carriles externos (168).
  13. El sistema según la reivindicación 1, caracterizado por que dicha base (260) está equipada por debajo con una pestaña (284) con agujeros (285) para ser fijada a la pared por medio de tacos, y tiene una forma con una sección central (286) que se encuentra en el mismo plano que la pestaña (284) y con dos secciones laterales (287) que sobresalen de dicha sección central (286), el borde superior de la sección (286) que está doblado horizontalmente para definir una cabeza (288) equipada con un agujero roscado (289).
  - 45 14. El sistema según la reivindicación 1, caracterizado por que dicha base (360) es sustancialmente un bastidor rectangular con un lado horizontal inferior (392) que tiene agujeros (393) para fijarla a la pared por medio de tacos, las superficies internas de los lados verticales de dicha base (360) que están equipadas con cremalleras (394).
  - 50 15. El sistema según la reivindicación 1, caracterizado por que dicha base (460) comprende una guía central elevada (463) y dos pestañas laterales (464) con agujeros (465) para fijar la base (460) a la pared (P) por medio de tacos.

16. El sistema según la reivindicación 1, caracterizado por que dicha base (560) es una placa rectangular (548) con agujeros (547) para fijarla a la pared por medio de tacos, dicha placa (548) que también tiene una pluralidad de agujeros (546) en los que se enganchan clavijas complementarias (542) del elemento de bloqueo (561).
- 5 17. El sistema según la reivindicación 1, caracterizado por que un elemento de bloqueo (661) se monta en dicha base (600), que consiste en una palanca (602) que comprende un brazo (603) que gira en una clavija (604) de la base (600), dicha palanca (602) que se acopla con la base (600) por medio de una conexión con dientes frontales (605, 606) colocados en la base (600) y en la palanca (602) respectivamente, un resorte (607) que está previsto, que mantiene los dientes (605, 606) en enganche recíproco.
- 10 18. El sistema según la reivindicación 1, caracterizado por que dicha base (160) se fija directamente a dicha pared (P).
19. El sistema según la reivindicación 1, caracterizado por que dicha base (160A-C) se monta en la placa o barra (157A-C).
- 15 20. El sistema según la reivindicación 19, caracterizado por que una sección de canal (175A) se extiende por debajo desde dicha base (160A), que está acoplada con el borde superior (176A) de la barra (157A), para moverse horizontalmente.
- 20 21. El sistema según la reivindicación 19, caracterizado por que dicha base (160B) se extiende hacia abajo con una extensión (177B), que tiene una forma para apretar la barra (157B) con un asiento (178B), el asiento (178B) que está equipado por encima con un gancho (179B) que está enganchado al borde superior (176B) de la barra (157B), y por debajo con un talón (180B) que se aprieta contra el borde inferior (181B), para empujar y bloquear la base (160B) contra la pared (P).
- 25 22. El sistema según la reivindicación 19, caracterizado por que dicha base (160C) se extiende hacia debajo con una extensión (177C) que tiene una forma para apretar la barra (157C) con un asiento (178C), el asiento (178C) que está equipado por encima con un gancho (179C) que se engancha al borde superior (176C) de la barra (157C) y por debajo con un diente (182C) que se engancha con el borde inferior (181C), dicha base (160C) que se bloquea en su posición por el apriete de un talón (183C).

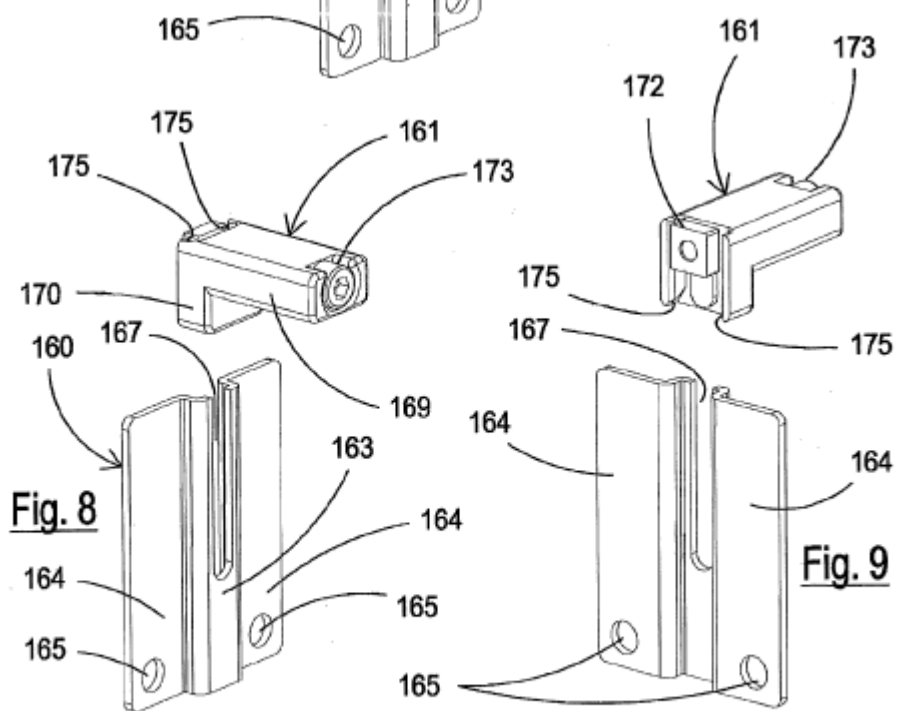






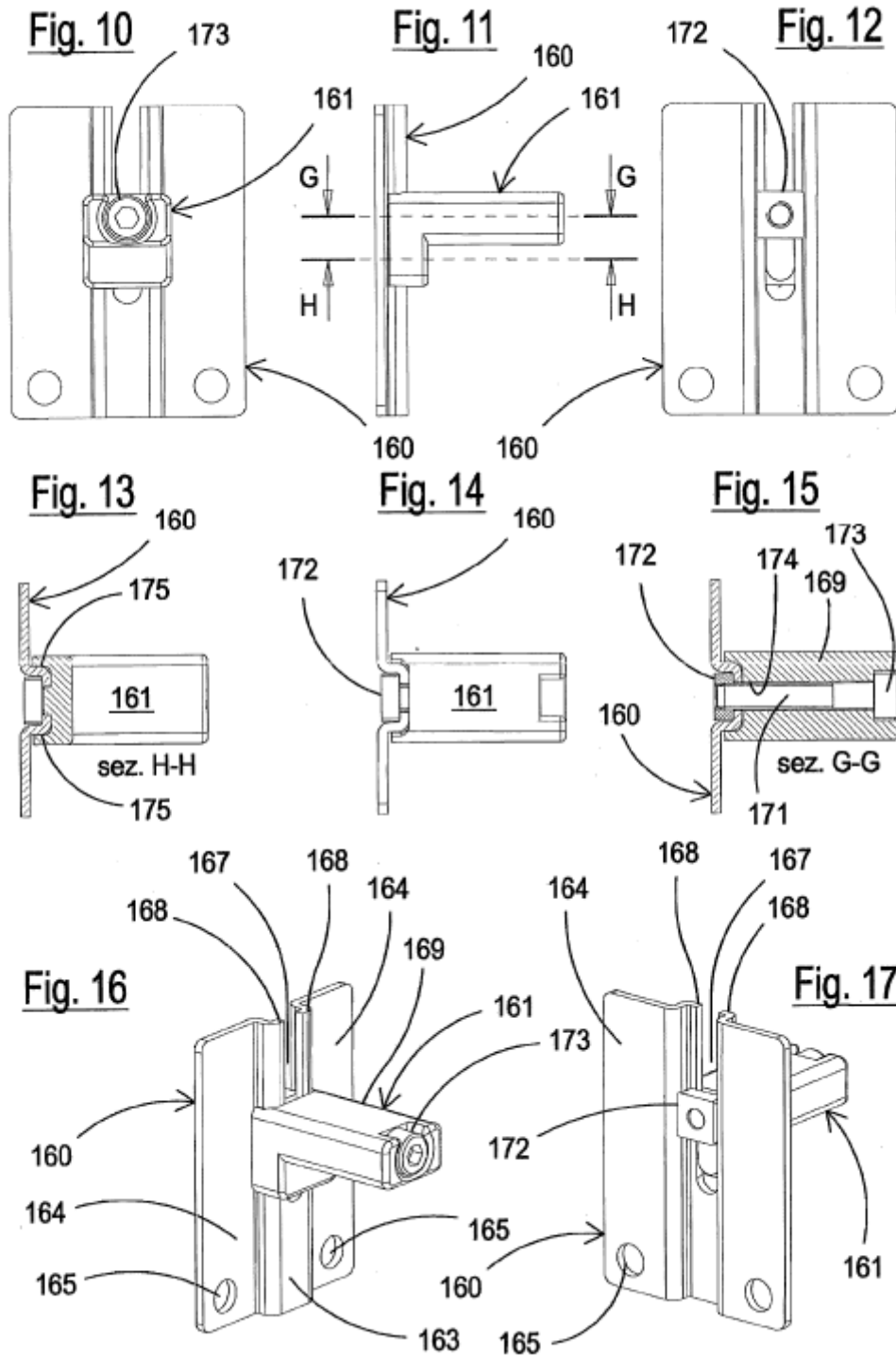


**Fig. 7**

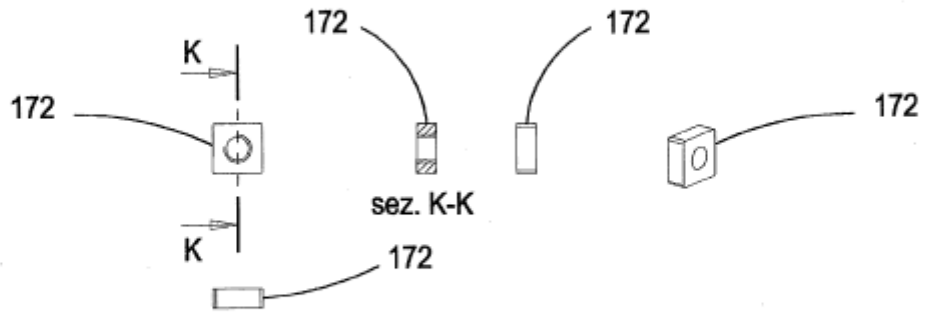


**Fig. 8**

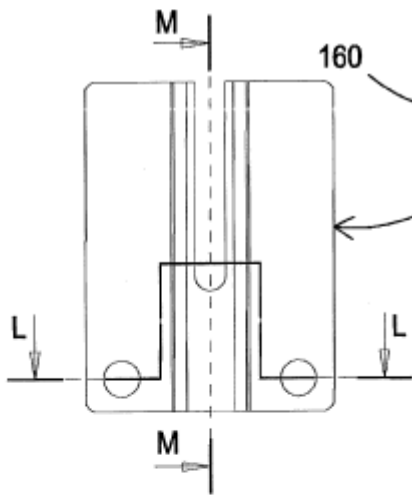
**Fig. 9**



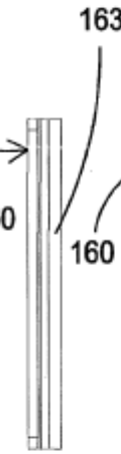
**Fig. 18**



**Fig. 19**



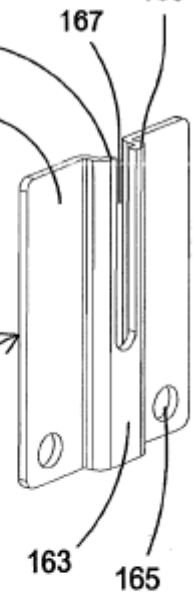
**Fig. 20**



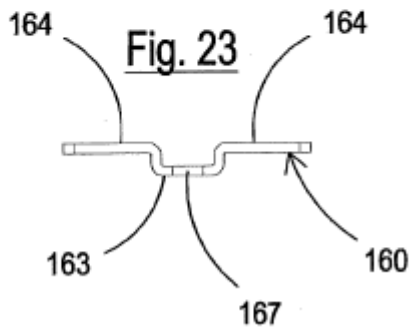
**Fig. 21**



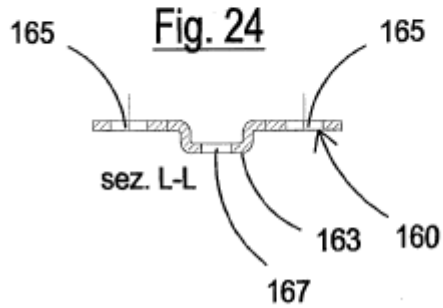
**Fig. 22**



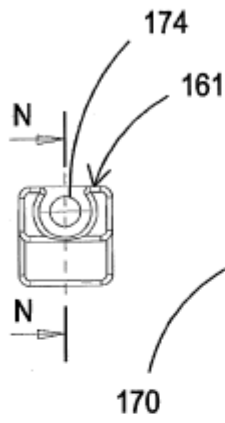
**Fig. 23**



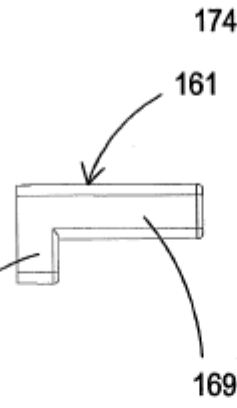
**Fig. 24**



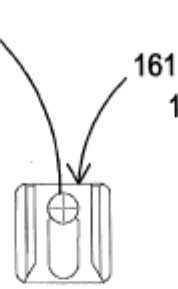
**Fig. 25**



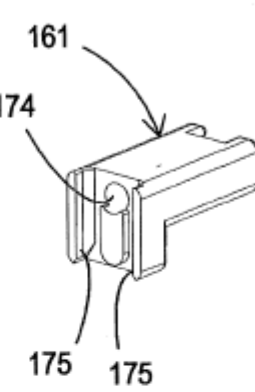
**Fig. 26**



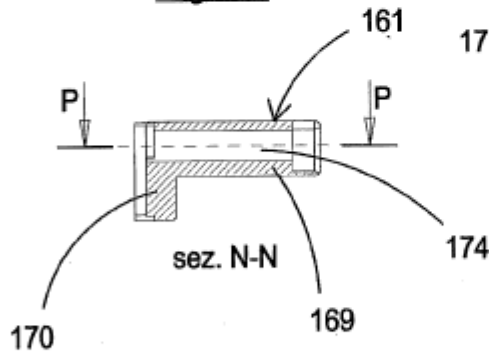
**Fig. 27**



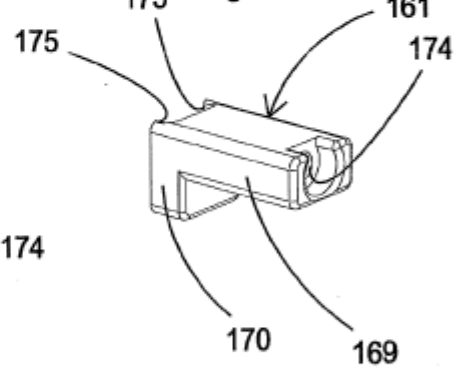
**Fig. 28**



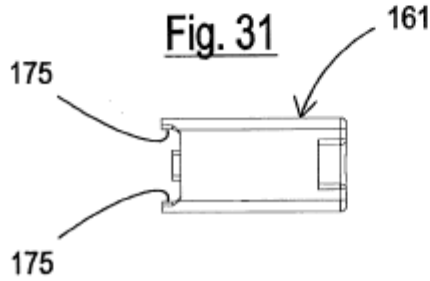
**Fig. 29**



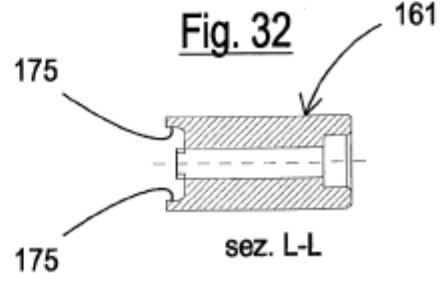
**Fig. 30**

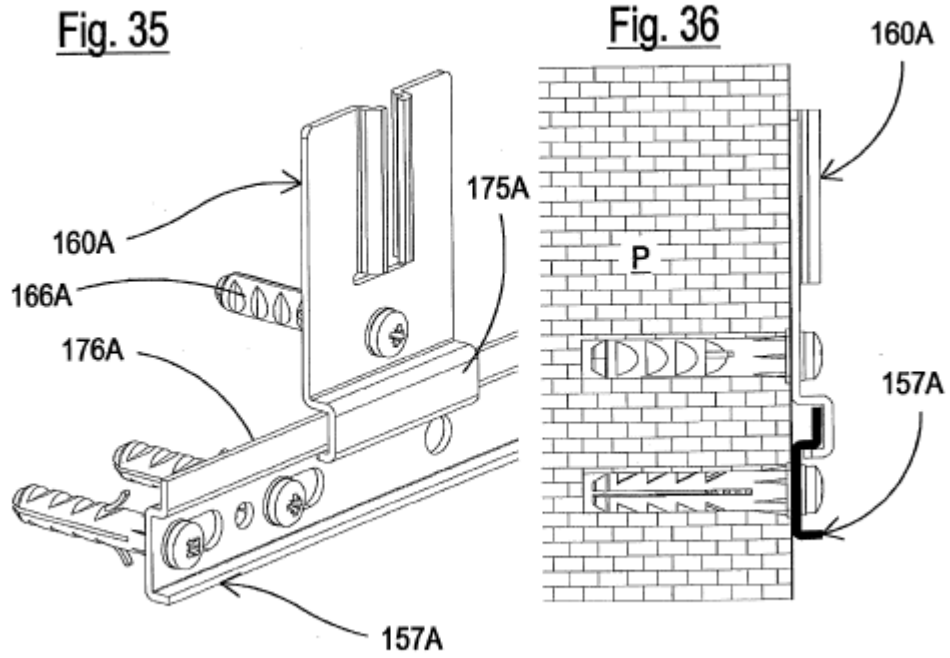
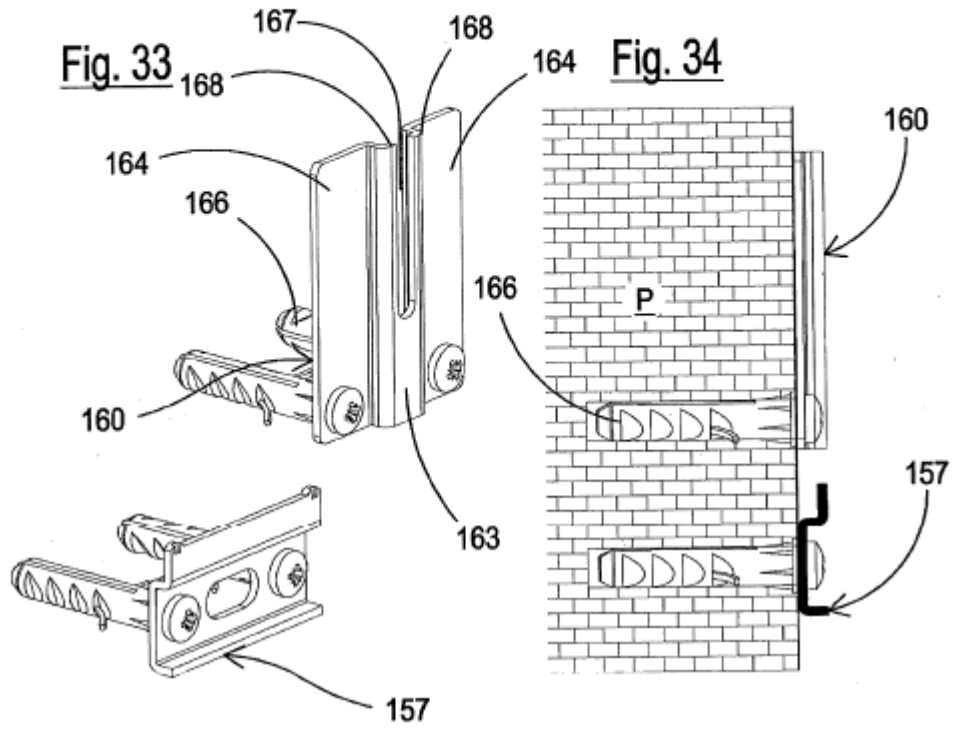


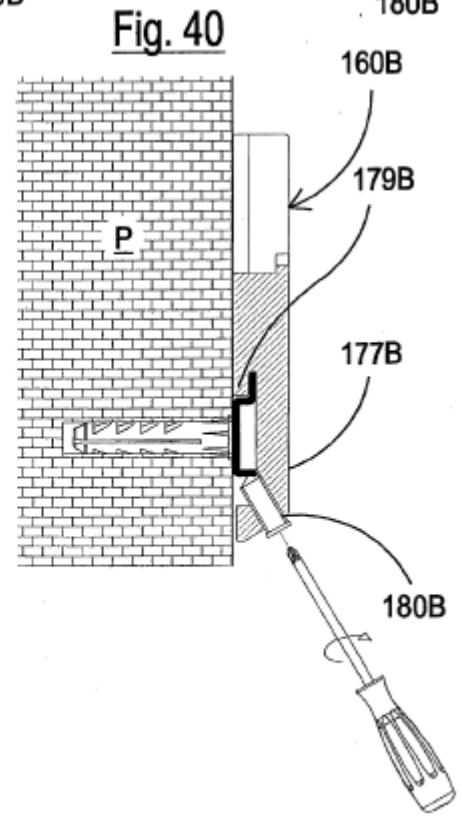
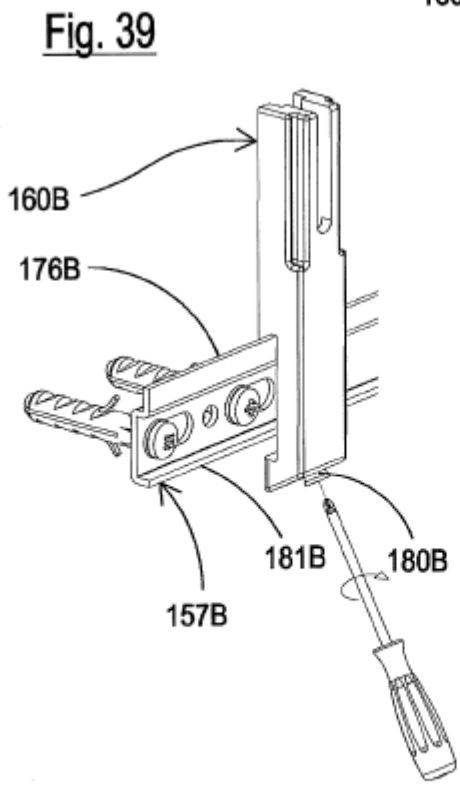
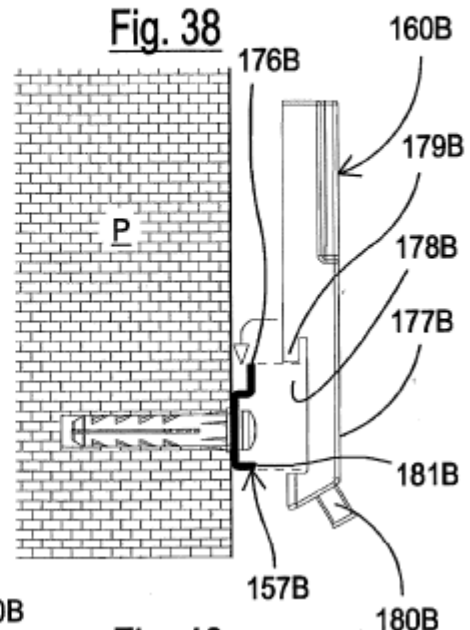
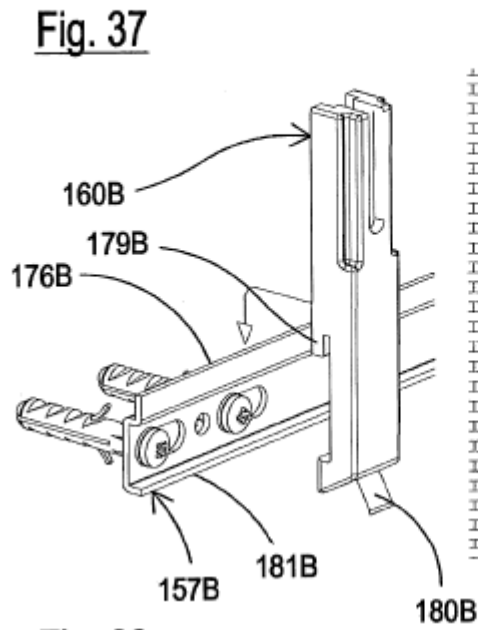
**Fig. 31**



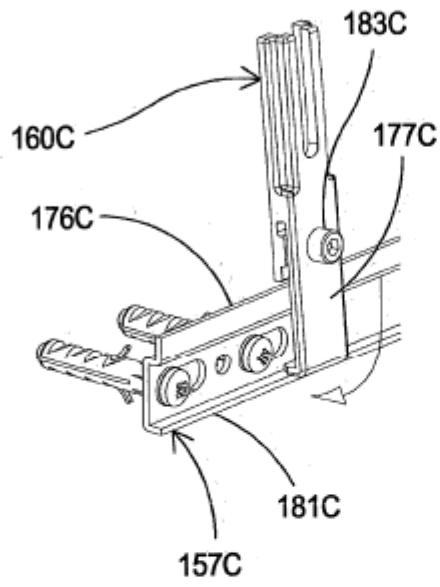
**Fig. 32**



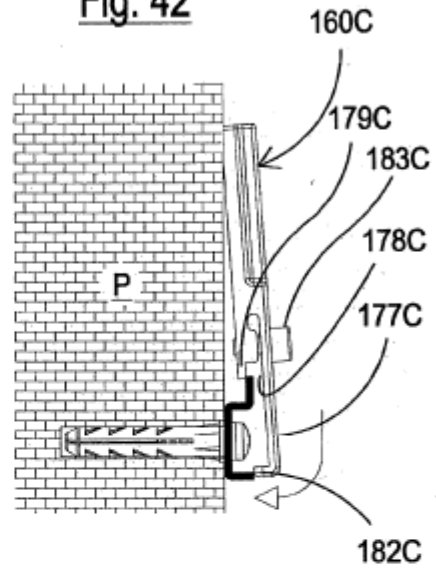




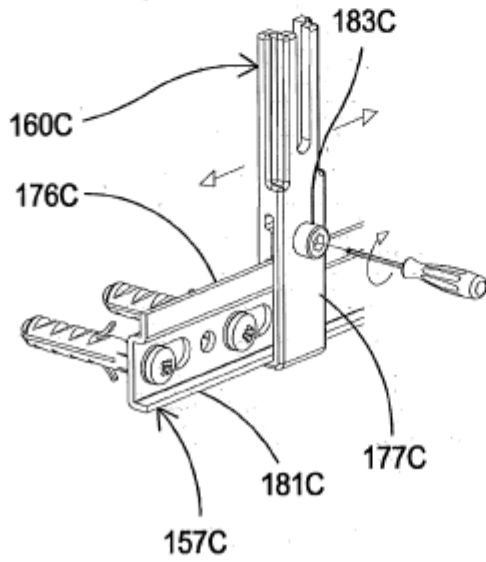
**Fig. 41**



**Fig. 42**



**Fig. 43**



**Fig. 44**

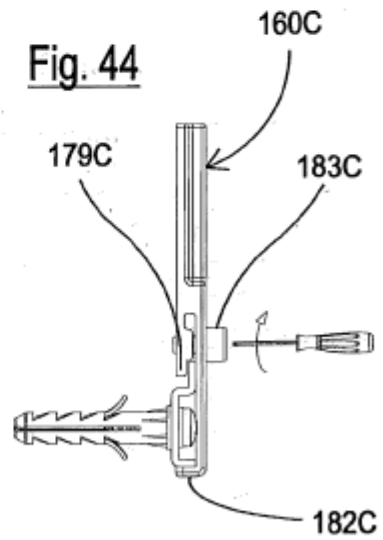


Fig. 45

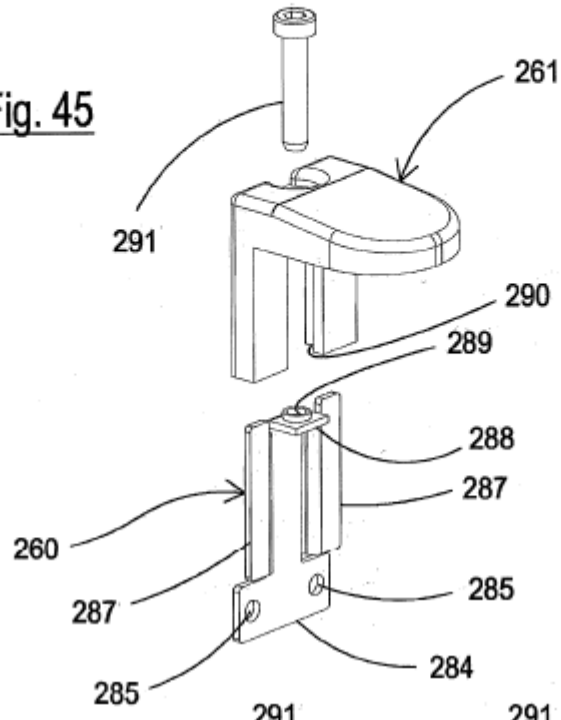


Fig. 46

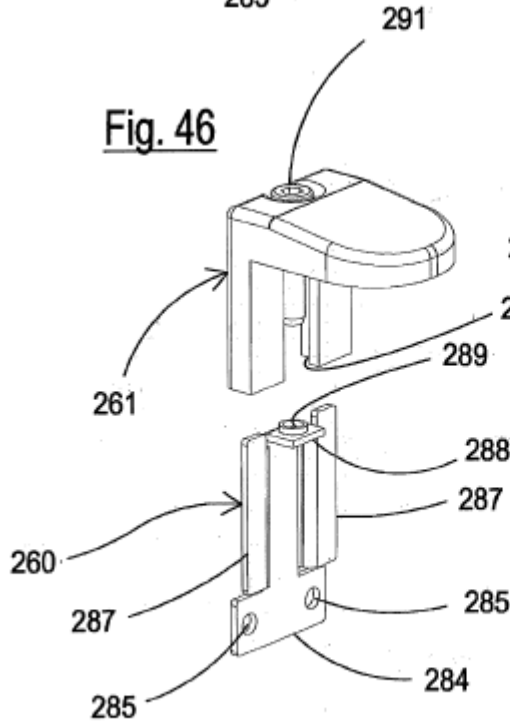
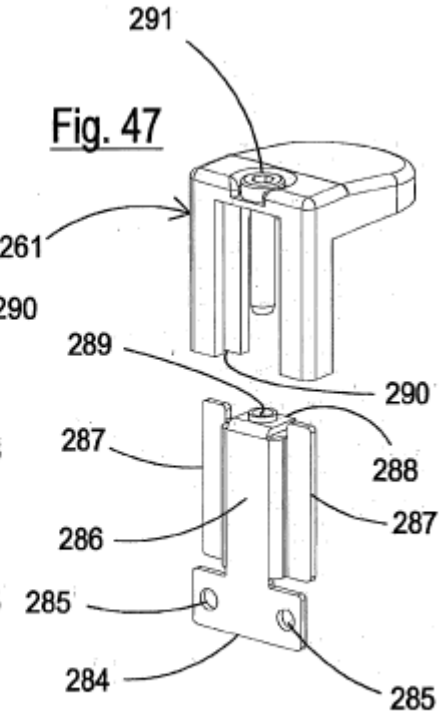
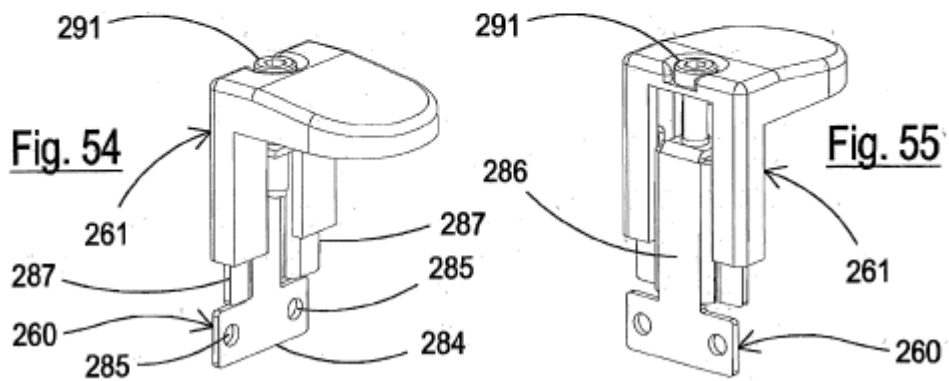
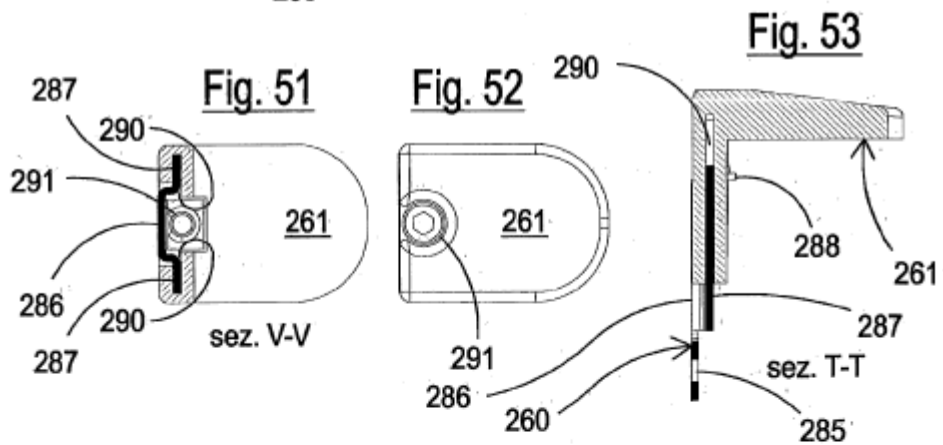
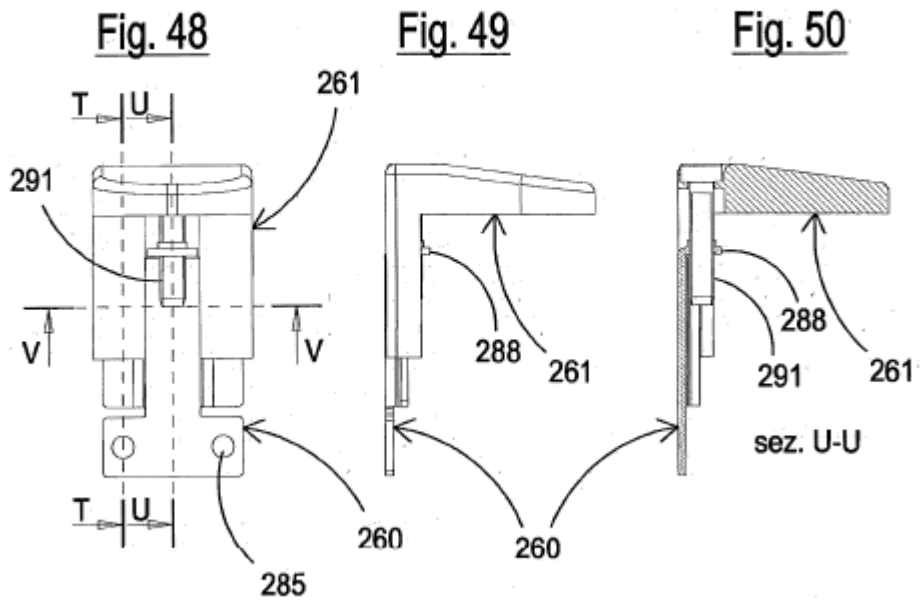
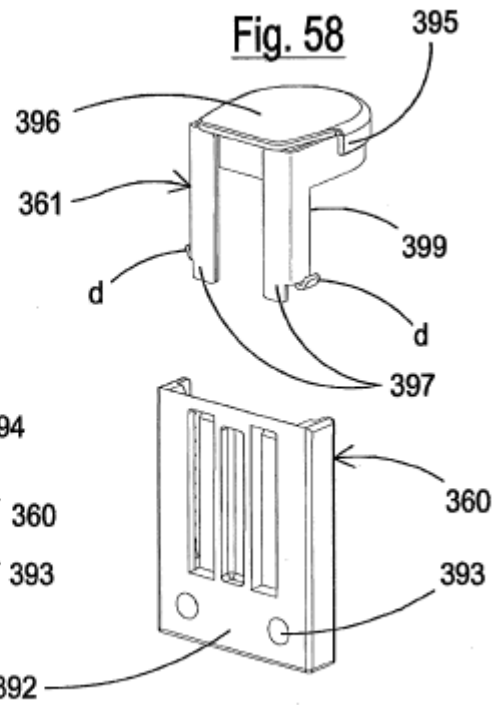
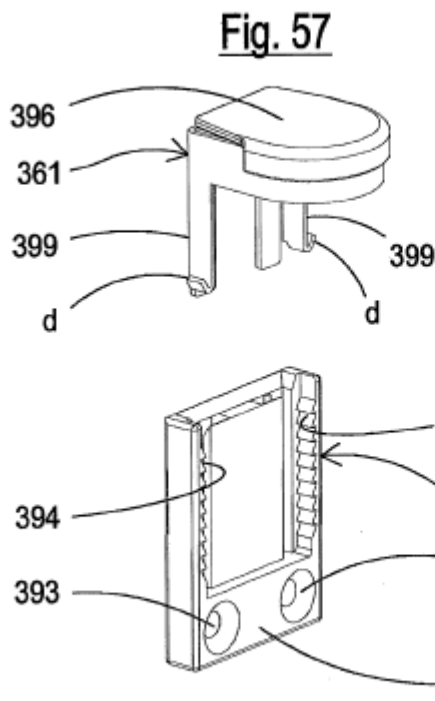
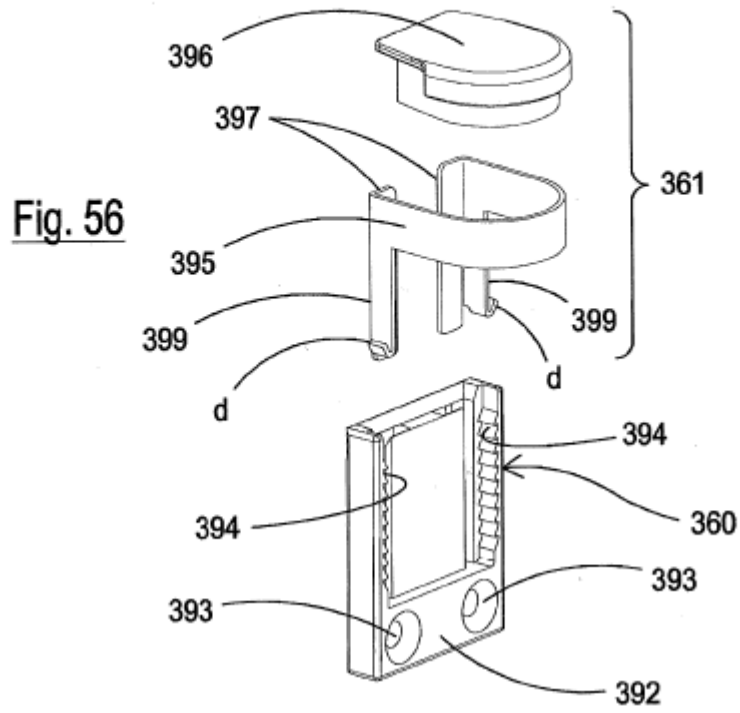
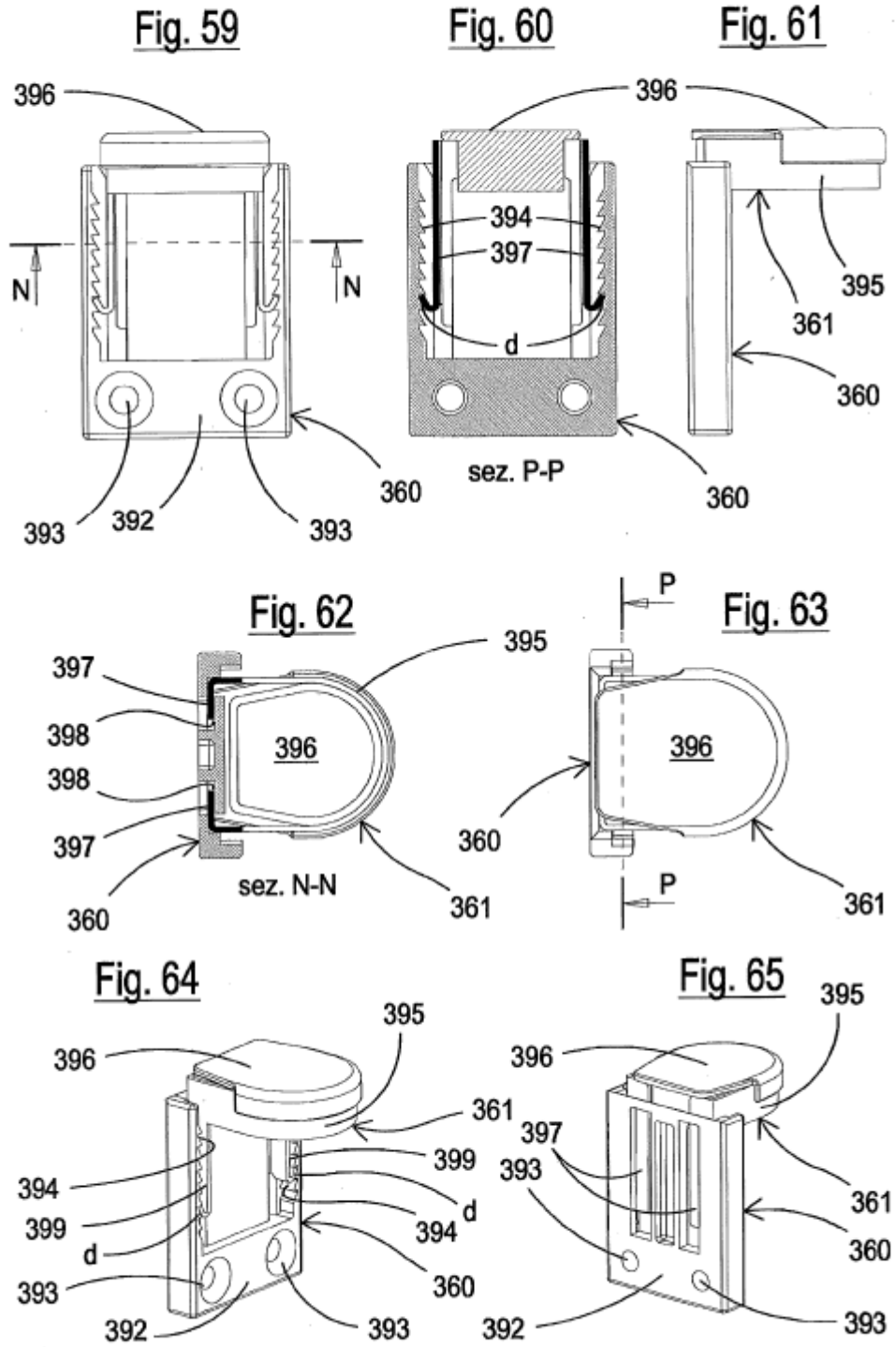


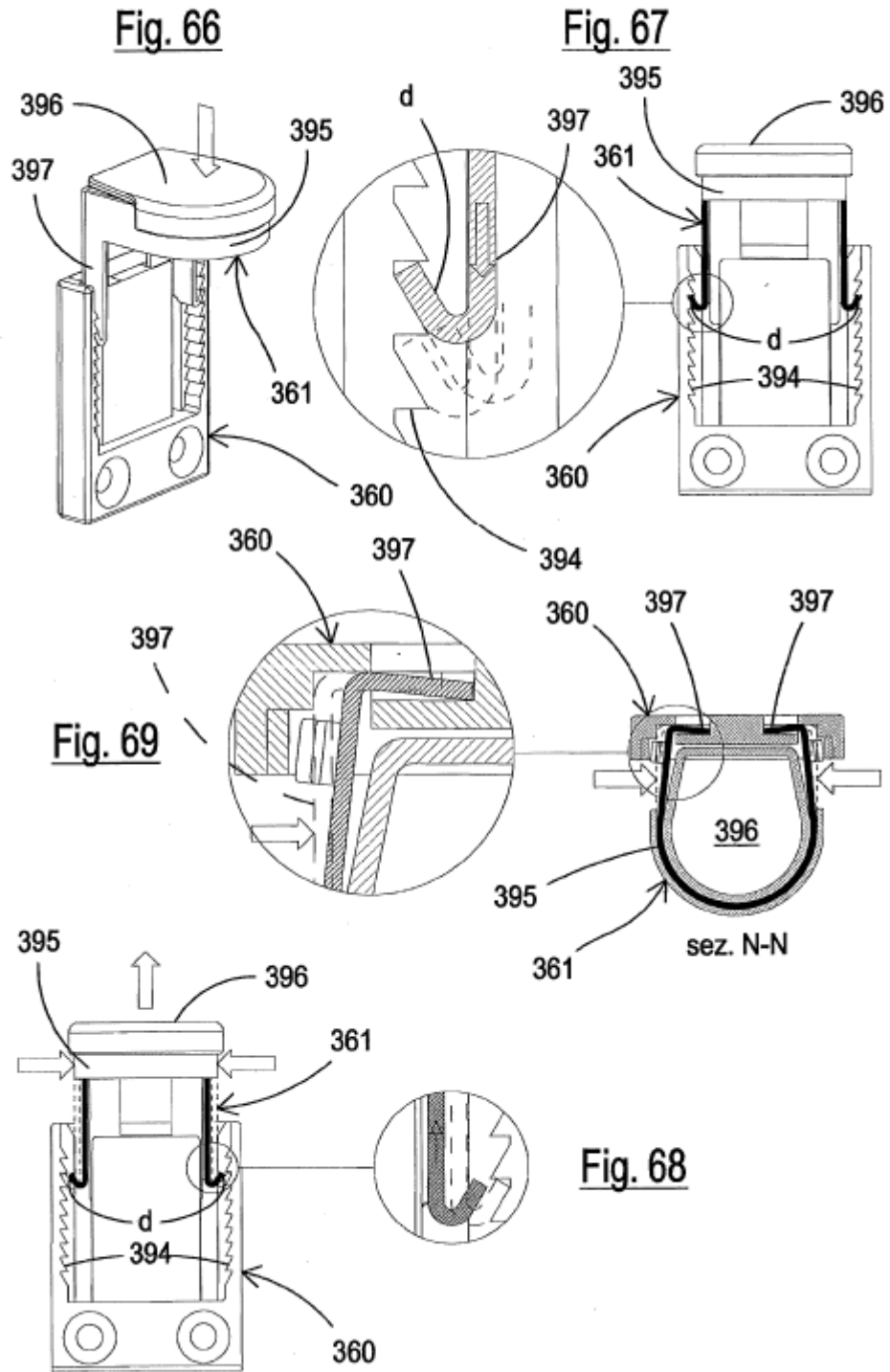
Fig. 47

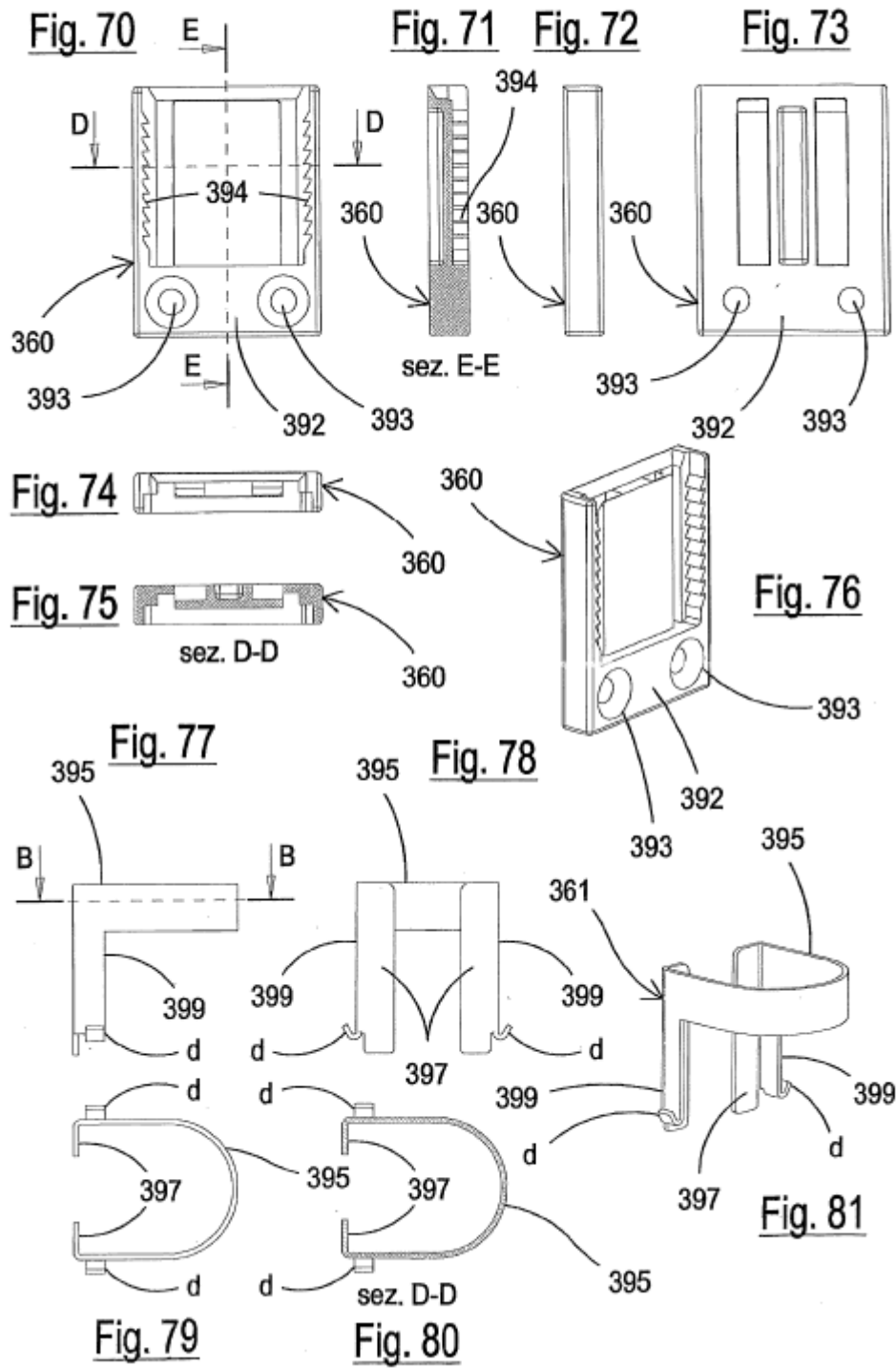




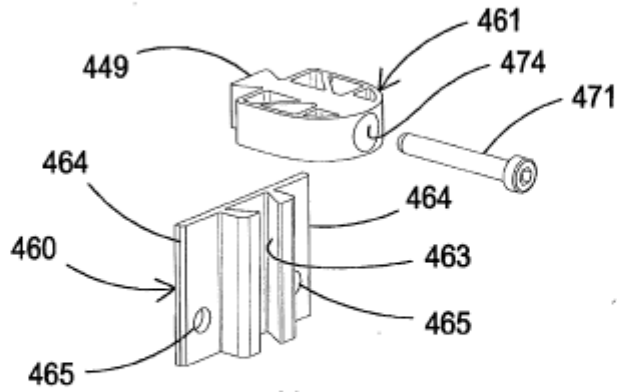




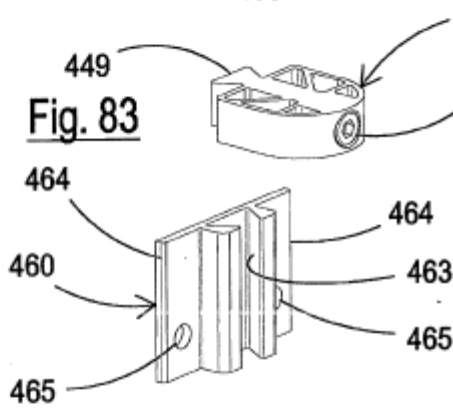




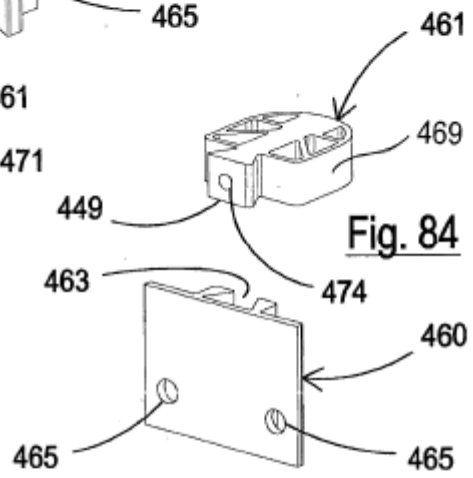
**Fig. 82**



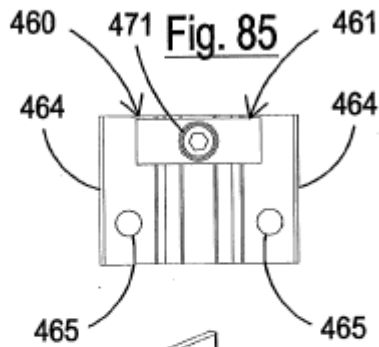
**Fig. 83**



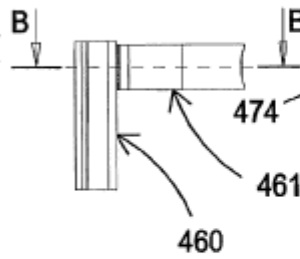
**Fig. 84**



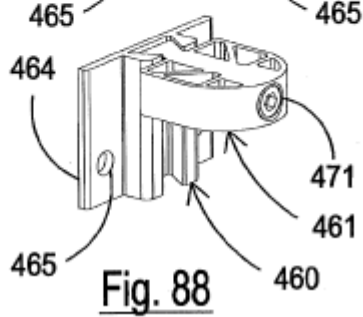
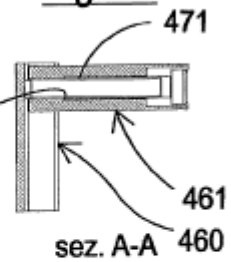
**Fig. 85**



**Fig. 86**

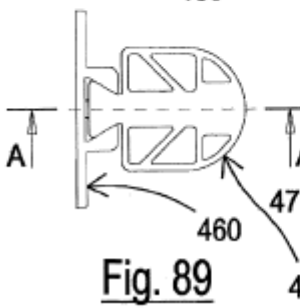


**Fig. 87**

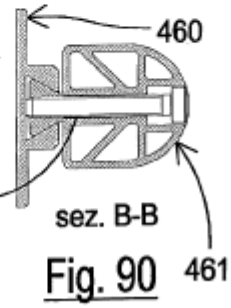


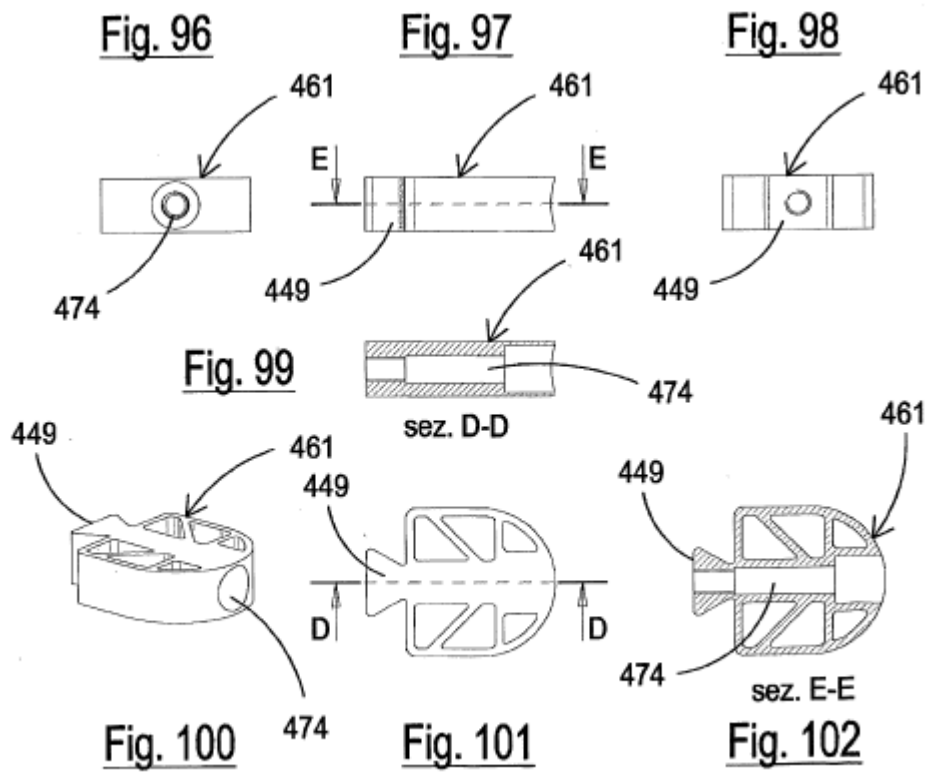
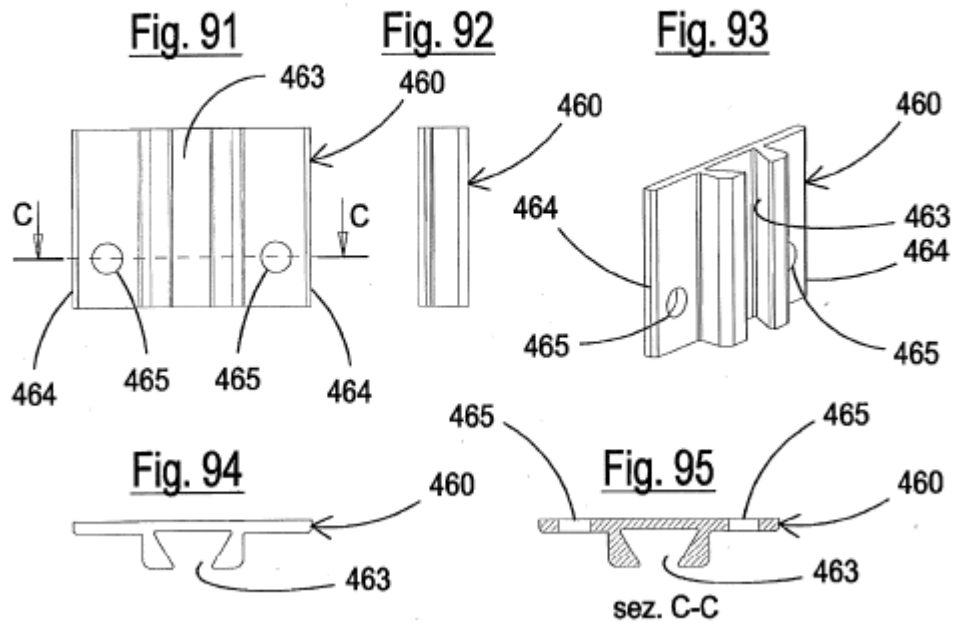
**Fig. 88**

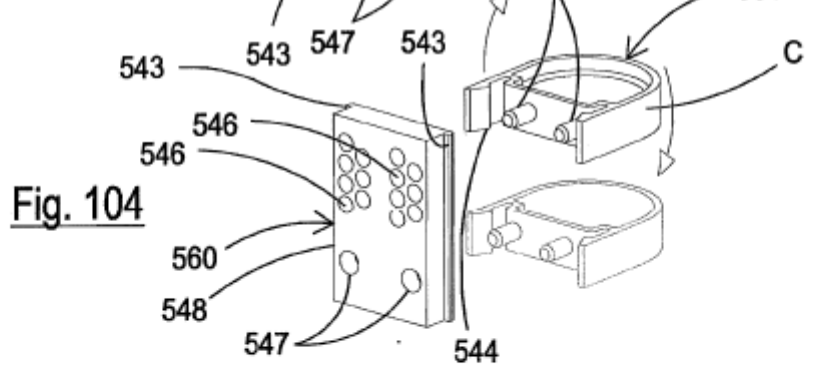
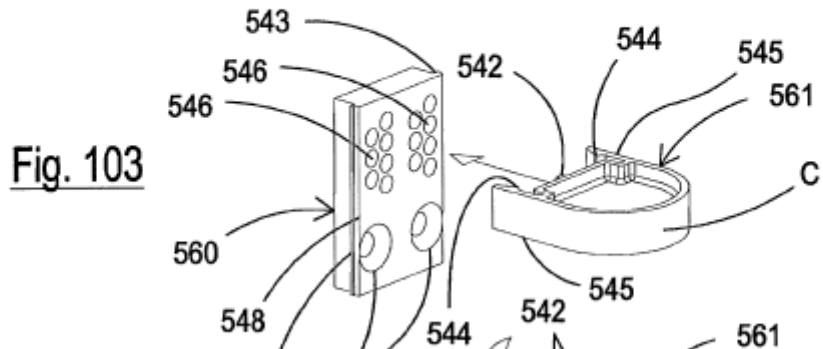
**Fig. 89**



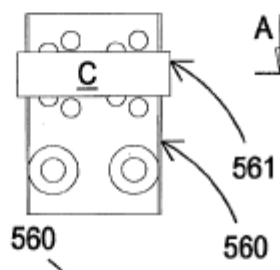
**Fig. 90**



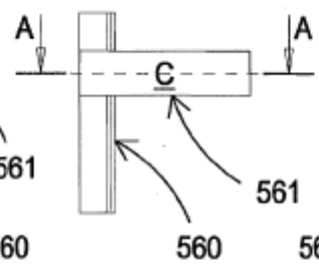




**Fig. 105**



**Fig. 106**



**Fig. 107**

