



(12) 实用新型专利

(10) 授权公告号 CN 217800380 U

(45) 授权公告日 2022. 11. 15

(21) 申请号 202222128760.3

(22) 申请日 2022.08.11

(73) 专利权人 湖南信本精密机械有限公司

地址 422002 湖南省邵阳市邵阳经济开发区1-22#地块

(72) 发明人 张梦康 詹才志

(51) Int. Cl.

B23Q 3/06 (2006.01)

权利要求书1页 说明书2页 附图3页

(54) 实用新型名称

一种精雕机用定位夹具

(57) 摘要

本实用新型公开了一种精雕机用定位夹具，涉及精雕技术领域，包括操作台，所述操作台内壁的正面和背面均固定连接导轴，所述导轴两端的外侧均套设有夹具，所述夹具的底部活动穿插有复位机构，所述操作台的底部等间隔固定连接支撑柱，所述夹具包括滑板，所述滑板的一端固定连接置物底板，所述滑板的顶部通过销轴活动连接有压头，所述压头远离置物底板的一端通过销轴活动连接有拉杆，所述复位机构包括踩杆，所述踩杆的两端均固定连接滑杆，所述滑杆连接有复位弹簧。该装置通过两个夹具在连接导轴的移动，进而改变两个夹具之间的距离，从而使得该装置能够夹持不同长度的毛坯，解决了对比案例中只能夹持单一长度的毛坯的问题。

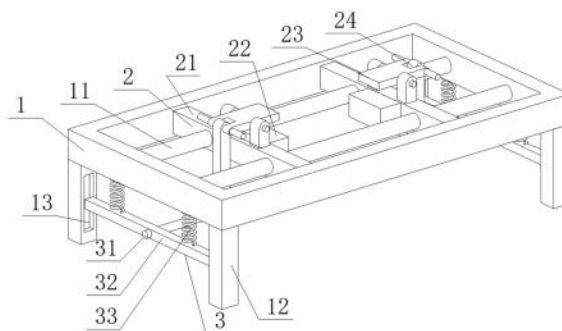

1. 一种精雕机用定位夹具,包括操作台(1),其特征在于:所述操作台(1)内壁的正面和背面均固定连接有导轴(11),所述导轴(11)两端的外侧均套设有夹具(2),所述夹具(2)的底部活动穿插有复位机构(3),所述操作台(1)的底部等间隔固定连接有支撑柱(12);

所述夹具(2)包括滑板(21),所述滑板(21)的一端固定连接有置物底板(22),所述滑板(21)的顶部通过销轴活动连接有压头(23),所述压头(23)远离置物底板(22)的一端通过销轴活动连接有拉杆(24)。

2. 根据权利要求1所述的一种精雕机用定位夹具,其特征在于:所述复位机构(3)包括踩杆(31),所述踩杆(31)的两端均固定连接有滑杆(32),所述滑杆(32)顶部的正面和背面均固定连接有复位弹簧(33)。

3. 根据权利要求2所述的一种精雕机用定位夹具,其特征在于:所述支撑柱(12)的内壁开设有滑槽(13),且滑杆(32)滑动连接在滑槽(13)的内壁。

4. 根据权利要求1所述的一种精雕机用定位夹具,其特征在于:所述导轴(11)的数量为两个,且分别贯穿滑板(21)的正面和背面。

5. 根据权利要求2所述的一种精雕机用定位夹具,其特征在于:所述拉杆(24)的数量为两个,且踩杆(31)贯穿拉杆(24)的底部。

6. 根据权利要求2所述的一种精雕机用定位夹具,其特征在于:所述复位弹簧(33)的数量为四个,且复位弹簧(33)的顶部与操作台(1)的底部固定连接。

一种精雕机用定位夹具

技术领域

[0001] 本实用新型涉及精雕技术领域,具体为一种精雕机用定位夹具。

背景技术

[0002] 模型在精雕加工前需要先将模型毛坯件固定在夹具上。

[0003] 如中国专利2017202617560,公开了一种模型精雕机夹具,本实用新型不仅结构简单、操作便捷,而且能够极大地提高生产效率,从而有效降低加工成本。

[0004] 但是对比案例中置压持板之间距离固定,即意味着装置夹持物品的长度固定,只能夹持单一长度毛坯,无法灵活的根据毛坯的不同,调节置压持板的距离,造成对比案例的夹持具有的局限性,所以亟需可以解决上述问题的一种精雕机用定位夹具。

实用新型内容

[0005] 本实用新型的目的在于提供一种精雕机用定位夹具,以解决上述背景技术中对比案例中只能夹持单一长度的毛坯的问题。

[0006] 为实现以上目的,本实用新型通过以下技术方案予以实现:一种精雕机用定位夹具,包括操作台,所述操作台内壁的正面和背面均固定连接有导轴,所述导轴两端的外侧均套设有夹具,所述夹具的底部活动穿插有复位机构,所述操作台的底部等间隔固定连接支撑柱。

[0007] 所述夹具包括滑板,所述滑板的一端固定连接有置物底板,所述滑板的顶部通过销轴活动连接有压头,所述压头远离置物底板的一端通过销轴活动连接有拉杆。

[0008] 可选的,所述复位机构包括踩杆,所述踩杆的两端均固定连接滑杆,所述滑杆顶部的正面和背面均固定连接复位弹簧。

[0009] 可选的,所述支撑柱的内壁开设有滑槽,且滑杆滑动连接在滑槽的内壁。

[0010] 可选的,所述导轴的数量为两个,且分别贯穿滑板的正面和背面。

[0011] 可选的,所述拉杆的数量为两个,且踩杆贯穿拉杆的底部。

[0012] 可选的,所述复位弹簧的数量为四个,且复位弹簧的顶部与操作台的底部固定连接。

[0013] 本实用新型的技术效果和优点:

[0014] 1、该装置通过两个夹具在连接导轴的移动,进而改变两个夹具之间的距离,从而使得该装置能够夹持不同长度的毛坯,解决了对比案例中只能夹持单一长度的毛坯的问题。

[0015] 2、该装置通过踩杆可以对两个夹具进行统一打开或者关闭,进而提高了该装置的实用性和便捷性。

附图说明

[0016] 图1为本实用新型结构示意图;

[0017] 图2为本实用新型连接导轴结构示意图；

[0018] 图3为本实用新型踩杆结构示意图。

[0019] 图中；1操作台、11连接导轴、12支撑柱、13滑槽、2夹具、21滑板、22置物底板、23压头、24拉杆、3复位机构、31踩杆、32滑杆、33复位弹簧。

具体实施方式

[0020] 下面将结合本实用新型实施例中的附图，对本实用新型实施例中的技术方案进行清楚、完整地描述，显然，所描述的实施例仅仅是本实用新型一部分实施例，而不是全部的实施例。

[0021] 本实用新型提供了如图1-3所示的一种精雕机用定位夹具，包括操作台1，操作台1内壁的正面和背面均固定连接导轴11，导轴11两端的外侧均套设有夹具2，夹具2的底部活动穿插有复位机构3，操作台1的底部等间隔固定连接支撑柱12。

[0022] 夹具2包括滑板21，导轴11的数量为两个，且分别贯穿滑板21的正面和背面，滑板21的一端固定连接置物底板22，滑板21的顶部通过销轴活动连接有压头23，压头23远离置物底板22的一端通过销轴活动连接有拉杆24。

[0023] 复位机构3包括踩杆31，踩杆31的两端均固定连接滑杆32，滑杆32顶部的正面和背面均固定连接复位弹簧33，支撑柱12的内壁开设有滑槽13，且滑杆32滑动连接在滑槽13的内壁，拉杆24的数量为两个，且踩杆31贯穿拉杆24的底部，复位弹簧33的数量为四个，且复位弹簧33的顶部与操作台1的底部固定连接。

[0024] 该装置在使用时，按照待夹持毛坯长度，通过推动两个滑板21在连接导轴11的外侧左右移动，进而带动置物底板22和压头23移动至预定位置，然后踩踏踩杆31，踩杆31下移带动拉杆24下移，拉杆24下移带动压头23的一端下移，然后将毛坯放置在压头23和置物底板22之间，踩杆31下移时带动滑杆32在滑槽13的内壁下移，拉伸复位弹簧33，松开踩杆31，滑杆32在复位弹簧33的复位作用下上移，滑杆32上移推动彩杆31上移，彩杆31上移带动拉杆24，拉杆24上移带动压头23远离置物底板22的一侧上移，让压头23配合置物底板22对毛坯进行夹持。

[0025] 该装置通过两个夹具2在连接导轴11的移动，进而改变两个夹具2之间的距离，从而使得该装置能够夹持不同长度的毛坯，解决了对比案例中只能夹持单一长度的毛坯的问题。

[0026] 该装置通过踩杆31可以对两个夹具2进行统一打开或者关闭，进而提高了该装置的实用性和便捷性。

[0027] 尽管已经示出和描述了本实用新型的实施例，对于本领域的普通技术人员而言，可以理解在不脱离本实用新型的原理和精神的情况下可以对这些实施例进行多种变化、修改、替换和变型，本实用新型的范围由所附权利要求及其等同物限定。



图1



图2

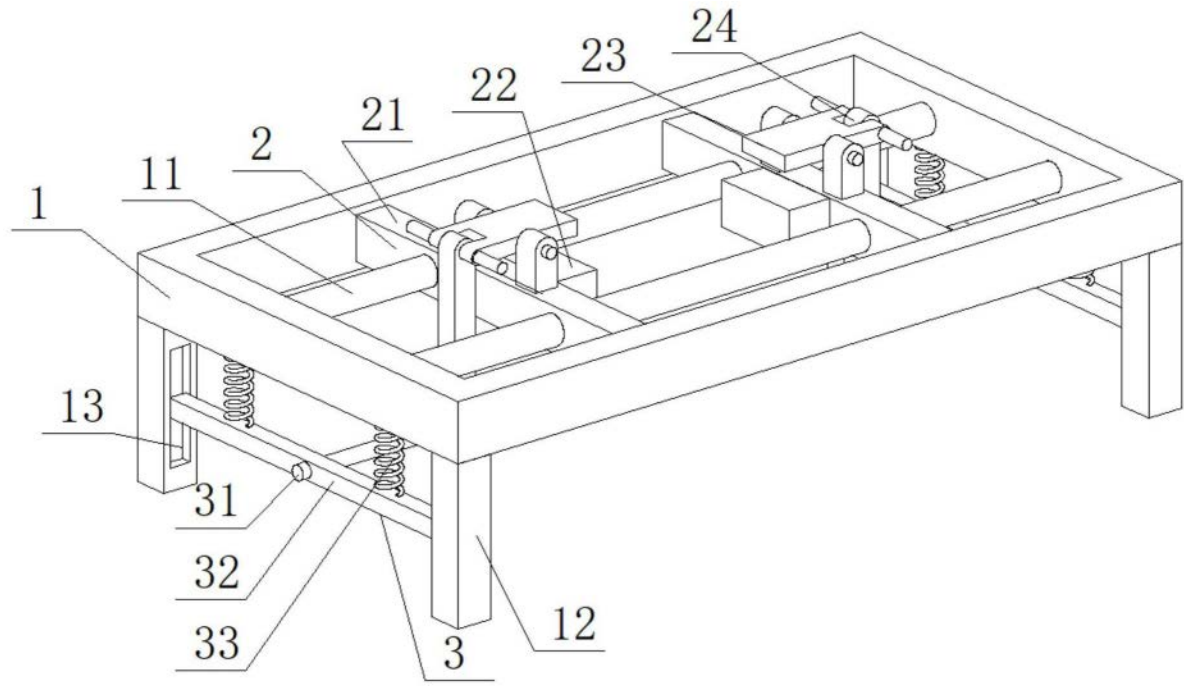
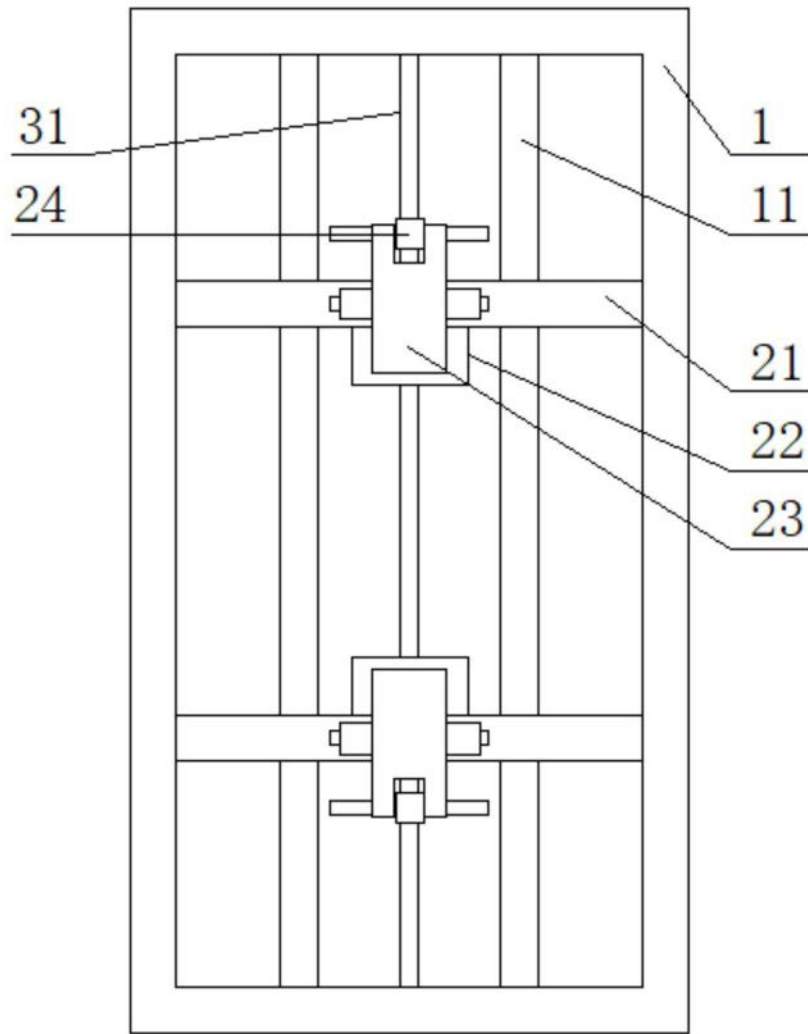
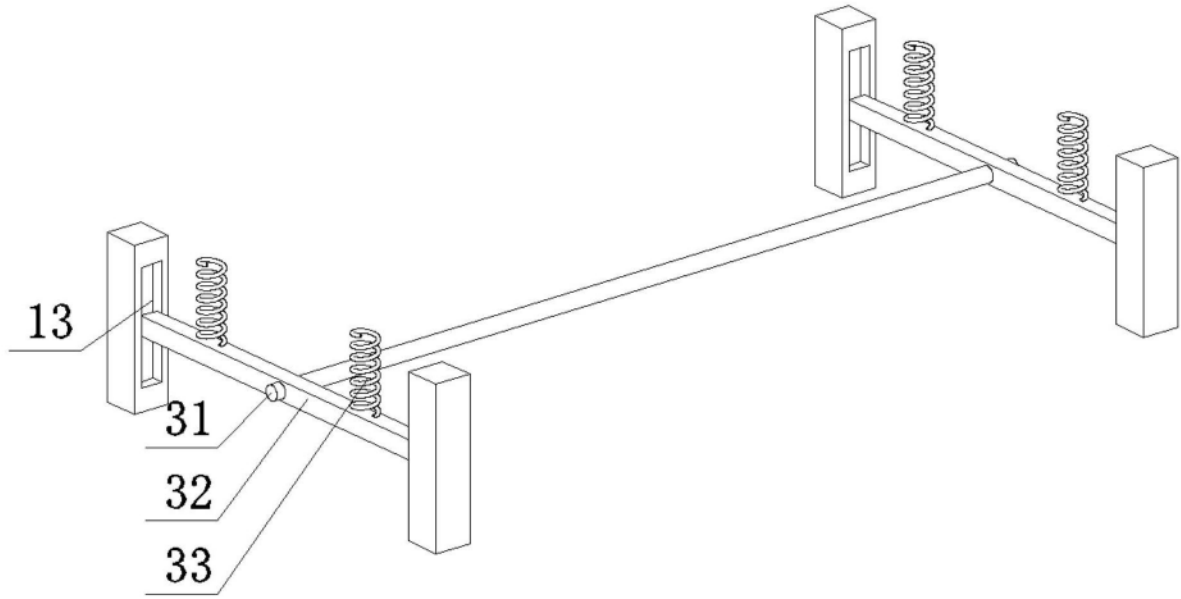

图3