

RZECZPOSPOLITA

POLSKA

Urząd Patentowy  
Rzeczypospolitej Polskiej

(12) **OPIS OCHRONNY** (19) **PL** (11) **60447**  
**WZORU UŻYTKOWEGO** (13) **Y1**

(21) Numer zgłoszenia: **108517**(51) Intcl<sup>7</sup>:**E01F 15/02**  
**E01F 9/087**(22) Data zgłoszenia: **14.08.1998**

(54)

**Drogowy separator ruchu**

(43)

Zgłoszenie ogłoszono:

**28.02.2000 BUP 05/00**

(45)

O udzieleniu prawa ochronnego ogłoszono:

**31.05.2004 WUP 05/04**

(73)

Uprawniony z prawa ochronnego:

Grzesik Andrzej, Kraków, PL  
Przyjemska Katarzyna, Kraków, PL

(72)

Twórca wzoru użytkowego:

Wojciech Litewka, Kraków, PL  
Jan Skwarczyński, Kraków, PL  
Jerzy Przyjemski, Kraków, PL

(57)

Ru 60447

### Drogowy separator ruchu

Przedmiotem wzoru użytkowego jest drogowy separator ruchu przeznaczony do osadzania na jezdniach w celu oddzielenia strumieni pojazdów, w szczególności komunikacji zbiorowej i specjalnej, od pozostałych uczestników ruchu.

Znane są drogowe bariery ochronne zabezpieczające przed przemieszczaniem się pojazdów na pasy o przeciwnym kierunku ruchu. Bariery takie, z uwagi na wysokość, uniemożliwiają całkowicie ich przejechanie w poprzek stanowiąc stałą przeszkodę dla pojazdów.

Przykładem opisywanej bariery jest rozwiązanie ujawnione w opublikowanym zgłoszeniu wzoru użytkowego nr W - 104 037. Opisana bariera wykonana jest z prefabrykowanych elementów betonowych ułożonych liniowo i połączonych złączami na przylegających powierzchniach czołowych. Każde złącze posiada łącznik w postaci poziomej belki z wystającą wzdłużnie z jej górnej powierzchni płetwą centrującą. Łącznik objęty jest odpowiadającymi mu wymiarowo wnękami na belkę i szczelinami na płetwę centrującą w czołowych powierzchniach obu elementów. W pobliżu obu końców belki wykonane są pionowe otwory, w które wprowadzane są sworznie zakotwione w elementach betonowych.

Znane są drogowe separatory ruchu wyznaczające na jezdni pasy ruchu, w postaci pojedynczych elementów osadzanych w powierzchni jezdni, mających wysokość umożliwiającą ich przekroczenie przez pojazdy. Elementy takie mogą mieć postać graniastosłupów o niewielkiej wysokości osadzonych w pewnych odległościach od siebie lub płaskich płyt wyposażeń w element kotwiący.

Drogowy separator ruchu według wzoru użytkowego również wykonany jest z prefabrykowanych elementów ułożonych liniowo i zestawionych elementami łączącymi na przylegających powierzchniach czołowych.

Istota rozwiązania według wzoru użytkowego polega na tym, że każdy element o wysokości umożliwiającej przejechanie go w poprzek kołem pojazdu ma postać kształtownika stanowiącego bryłę o przekroju poprzecznym symetrycznym względem osi pionowej, dwustopniowym, kolejno od podstawy - o powierzchni prostokąta i trapezu równoramiennej. Podstawa elementu ma usytuowane na swej długości poprzeczne wgłębienie o prostokątnym przekroju poprzecznym. W płaszczyźnie czołowej elementu umieszczone są łączące elementy zaś w przeciwległej płaszczyźnie czołowej znajduje się odpowiadająca im szczelina.

Element separatora ma pionowe przelotowe otwory dla elementów kotwiących go w podłożu.

Zaletą rozwiązania według wzoru użytkowego jest prostota konstrukcji separatora i użyteczność przejawiająca się w łatwości produkcji i montażu.

Rozwiązanie według wzoru użytkowego uwidocznione jest na załączonym rysunku, na którym fig. 1 przedstawia separator w widoku od czoła, fig. 2 - separator w widoku z boku, fig. 3 - separator zestawiony z elementem najazdowym w widoku z boku.

Prefabrykowane elementy 1 separatora stanowią kształtowniki o danej długości.

Każdy element 1 stanowi bryłę o przekroju poprzecznym symetrycznym względem osi pionowej, dwustopniowym, kolejno od podstawy - o powierzchni prostokąta i trapezu równoramiennej. Podstawa ma usytuowane na swej długości poprzeczne wgłębienie 2 o prostokątnym przekroju poprzecznym, służące do odwadniania. W płaszczyźnie czołowej elementu 1 umieszczone są łączące elementy 3 zaś w przeciwległej płaszczyźnie czołowej znajduje się odpowiadająca im szczelina 4.

Prostopadle do podstawy elementu 1 usytuowane są przelotowe otwory 5 elementów kotwiących go w podłożu.

Separator budowany jest przez kolejne układanie i łączenie elementów poprzez złącza na powierzchniach czołowych.

Na krańcach separatora znajdują się elementy najazdowe, których spłaszczenie umożliwia bezpieczne najechanie na nie kołem pojazdu. Optymalny kąt nachylenia płaszczyzny najazdowej wynosi  $11^{\circ}$ .

Pełnomocnik



Andrzej Kacperski  
rzecznik patentowy

Ru G0447

### Zastrzeżenia ochronne

1. Drogowy separator ruchu wykonany z prefabrykowanych elementów ułożonych liniowo i zestawionych elementami łączącymi na przylegających powierzchniach czołowych, znamienny tym, że każdy element (1) o wysokości umożliwiającej przejechanie go w poprzek kołem pojazdu ma postać kształtownika stanowiącego bryłę o przekroju poprzecznym symetrycznym względem osi pionowej, dwustopniowym, kolejno od podstawy - o powierzchni prostokąta i trapezu równoramiennego, przy czym podstawa elementu (1) ma usytuowane na swej długości poprzeczne wgłębienie (2) o prostokątnym przekroju poprzecznym, a w płaszczyźnie czołowej elementu (1) umieszczone są łączące elementy (3) zaś w przeciwległej płaszczyźnie czołowej znajduje się odpowiadająca im szczelina (4).

2. Separator według zastrz. 1 znamienny tym, że element (1) ma pionowe przelotowe otwory (5) dla elementów kotwiących.

Pełnomocnik



Andrzej Kacperski  
rzecznik patentowy

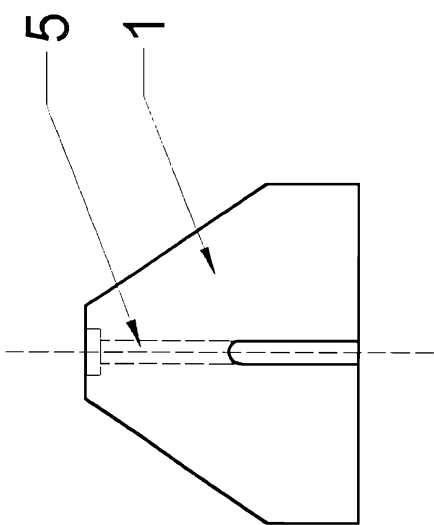

FIG. 1.

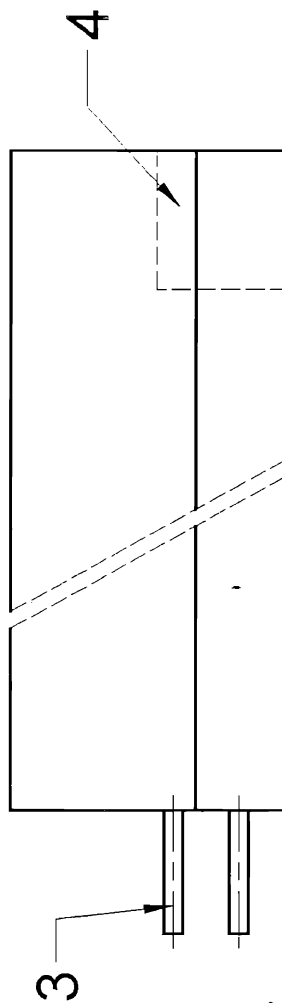

FIG. 2.

Pełnomocnik

*Andrzej Kacperski*

Andrzej Kacperski  
rzecznik patentowy

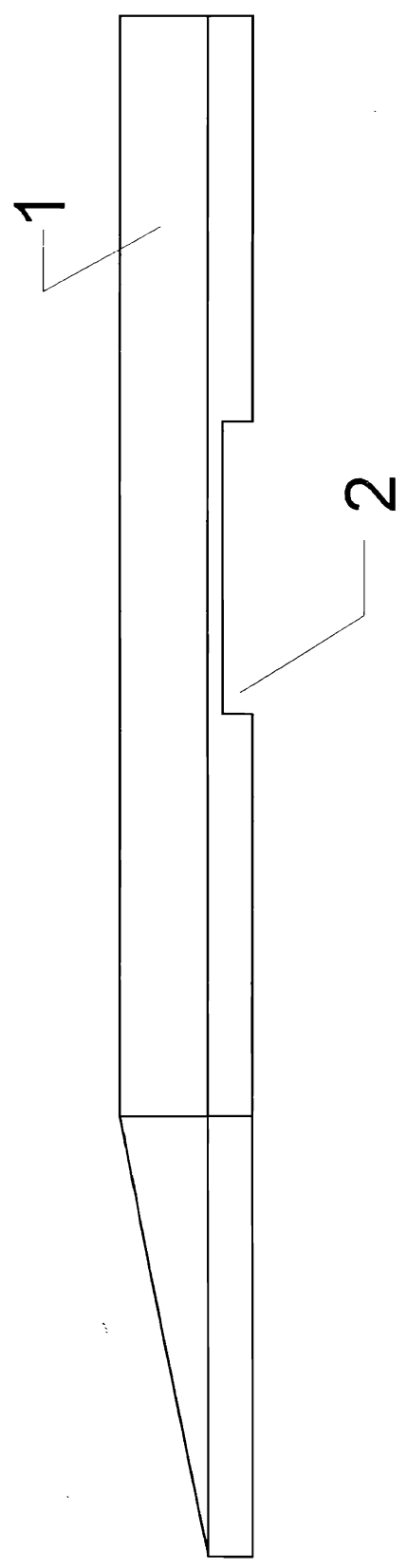

FIG. 3.

Pełnomocnik

Andrzej Kacperski  
rzecznik patentowy