

①9



OFICINA ESPAÑOLA DE
PATENTES Y MARCAS

ESPAÑA



①1 Número de publicación: **1 072 209**

②1 Número de solicitud: U 201030307

⑤1 Int. Cl.:
A01D 51/00 (2006.01)

⑫

SOLICITUD DE MODELO DE UTILIDAD

U

②2 Fecha de presentación: **07.04.2010**

④3 Fecha de publicación de la solicitud: **10.06.2010**

⑦1 Solicitante/s: **MOTOS QUIN BAJO ARAGÓN, S.L.L.**
Avda. Bartolomé Esteban, 12
44600 Alcañiz, Teruel, ES

⑦2 Inventor/es: **Sanz Supervía, Félix**

⑦4 Agente: **Isern Jara, Jorge**

⑤4 Título: **Máquina perfeccionada para la recogida de aceitunas.**

ES 1 072 209 U

DESCRIPCIÓN

Máquina perfeccionada para la recogida de aceitunas.

5 **Objeto de la invención**

La presente solicitud de Modelo de Utilidad tiene por objeto el registro de una máquina agrícola perfeccionada, en particular, una máquina destinada a la recogida de aceitunas que incorpora notables innovaciones y ventajas frente a los modelos existentes.

10 Más concretamente, la invención se refiere a una máquina portable para la recogida de aceitunas capaz de desplazarse en el lugar donde se recogen y separan las aceitunas recogidas de los productos desechables que son expulsados.

Antecedentes de la invención

15 Son ampliamente conocidas las máquinas para recoger aceitunas que debido a su tamaño y configuración estructural son óptimas para su uso en explotaciones de reducidas dimensiones. Sin embargo, no permiten separar las aceitunas recogidas de los productos desechables como por ejemplo hojas y polvo, y se limitan a aspirar dichas aceitunas y los productos desechables, que se almacenan conjuntamente.

20 Son también conocidas las máquinas que gracias a sus características permiten separar las aceitunas y los productos desechables, y que habitualmente se emplean en explotaciones de grandes dimensiones. No obstante, estas máquinas deben acoplarse necesariamente a una toma de fuerza de un tractor, lo cual reduce su practicidad.

25 **Descripción de la invención**

La presente invención se ha desarrollado con el fin de proporcionar una máquina para recoger aceitunas que resuelva los inconvenientes anteriormente mencionados, aportando, además, otras ventajas adicionales que serán evidentes a partir de la descripción que se acompaña a continuación.

30 Es por lo tanto un objeto de la invención proporcionar una máquina perfeccionada para la recogida de aceitunas del tipo que comprende unos medios de aspiración, que se caracteriza esencialmente por el hecho de que dichos medios de aspiración comprenden una boquilla acoplada a un extremo de un conducto de absorción que a su vez está conectado por el otro extremo a unos medios de almacenaje, siendo dicho conducto de absorción un conducto extensible. En el interior de los mencionados medios de almacenaje está provisto además un elemento extraíble para depositar las aceitunas, pudiendo consistir dicho elemento extraíble en una cubeta.

35 Por su parte está previsto ventajosamente un rotor en el interior de un conducto de salida hacia el exterior, a través del cual salen productos desechables; estando dicho conducto de salida conectado a los medios de almacenaje. Igualmente se han previsto unos medios de desplazamiento para desplazar dicha máquina.

45 Gracias a estas características, se obtiene una máquina agrícola perfeccionada destinada a la recogida de aceitunas, que por su tamaño y configuración estructural permite una utilización en explotaciones agrarias de reducidas dimensiones. Además se consiguen separar las aceitunas recogidas y los productos desechables tales como hojas o polvo, que son expulsados al exterior. Caracterizándose dicha máquina por su simplicidad constructiva.

Se ha previsto que la máquina objeto de la invención disponga de una unidad motriz que actúa sobre el citado rotor y los citados medios de desplazamiento, siendo dicha unidad motriz un motor de combustión interna.

50 En una realización particularmente preferida, la máquina comprende un bastidor definido por una estructura tubular dotada de los citados medios de desplazamiento constituidos por ruedas. Dicha estructura tubular está acoplada a los medios de almacenaje, los cuales disponen también de una rueda de giro loco que forma parte de los medios de desplazamiento.

55 Adicionalmente dicho bastidor presenta un tramo plegado que actúa a modo de asidero, estando dicho tramo plegado situado en la parte posterior de la máquina. Este tramo plegado a su vez, está acoplado de forma articulada a un mecanismo acelerador asociado a la unidad motriz.

60 Los medios de almacenamiento citados se caracterizan por comprender una carcasa en forma de caja interiormente hueca provista de una apertura lateral, en la que se sitúa una tapa abatible.

Otras características y ventajas de la máquina objeto de la presente invención resultarán evidentes a partir de la descripción de una realización preferida, pero no exclusiva, que se ilustra a modo de ejemplo no limitativo en los dibujos que se acompañan, en los cuales:

65 **Breve descripción de los dibujos**

Figura 1.- Es una vista esquematizada en alzado de una máquina de acuerdo con la presente invención;

Figura 2.- Es una vista en planta esquematizada de dicha máquina; y

Figura 3.- Es una vista en perspectiva de los medios de almacenaje y el conducto de salida, en la que se han omitido partes de la máquina para facilitar la comprensión.

5

Descripción de una realización preferente

Tal como se muestra en las figuras adjuntas, se ilustra una realización preferente de la máquina objeto de la presente invención.

10

Como se muestra en las figuras 1 y 2, la máquina presenta unos medios de aspiración que comprenden una boquilla 17 acoplada a un extremo de un conducto de absorción 3 que a su vez está conectado por el otro extremo a unos medios de almacenaje.

15

De esta forma las aceitunas 13 depositadas en el suelo son absorbidas junto con elementos de desecho como por ejemplo polvo u hojas a través de la boquilla 17, gracias a la fuerza de aspiración generada por un rotor 2 presente en la máquina. A continuación las aceitunas 13 y los productos desechables circulan por el interior del conducto de absorción 3 que preferentemente consiste en un tubo extensible. En la realización expuesta el conducto de absorción 3 y los medios de almacenaje se comunican a través de un orificio de entrada 15, por el que pasan las aceitunas 13 y los productos desechables, depositándose las aceitunas 13 en el interior de dichos medios de almacenaje, en un elemento extraíble, como por ejemplo una cubeta 6 o una caja de rejilla utilizada habitualmente en el transporte de productos hortofrutícolas.

20

25

Debido a la fuerza de absorción del rotor 2 los productos desechables abandonan los medios de almacenaje a través de un orificio de salida 16 que comunica a los mismos con un conducto de salida 7, en el que se localiza un rotor 2. Opcionalmente es posible instalar una bolsa (no representada) en el extremo del conducto de salida para recoger los elementos de desecho.

30

Se ha previsto la instalación de una unidad motriz 12 que actúa sobre el citado rotor 2 e igualmente sobre unos medios de desplazamiento de la propia máquina de forma conocida. Preferentemente dicha unidad motriz 12 es un motor de combustión interna.

35

La máquina de la invención comprende un bastidor 8 definido por una estructura tubular dotada de los citados medios de desplazamiento constituidos por unas ruedas 14, habiéndose provisto dos ruedas laterales traseras. La estructura tubular está ventajosamente acoplada a los medios de almacenaje los cuales disponen también de una rueda 14 de giro loco que forma parte de los medios de desplazamiento y que facilita o permite al usuario girar fácilmente la máquina.

40

Dicho bastidor 8 presenta un tramo plegado 9 que actúa a modo de asidero, estando dicho tramo plegado situado en la parte posterior de la máquina. En dicho tramo plegado se acopla de forma articulada un mecanismo acelerador 10 asociado a su vez a la unidad motriz 12. Adicionalmente se ha previsto la colocación de un mecanismo de accionamiento 11 de la unidad motriz 12.

45

Cabe mencionar que dicha unidad motriz 12 incluye una reductora (no mostrada) montada de una forma conocida por lo que no se va a entrar en mayor detalle en su descripción.

50

En la figura 3 se muestran los medios de almacenamiento que en esta realización comprenden una carcasa 1 en forma de caja interiormente hueca provista de una apertura lateral. Para acceder a la cubeta 6 donde se depositan las aceitunas 13 libres de elementos de desecho, se incluye una tapa abatible 4 situada en dicha apertura lateral. Esta tapa abatible 4 se conecta de forma articulada a la carcasa 1 mediante unas bisagras 5.

55

Los detalles, las formas, las dimensiones y demás elementos accesorios, así como los materiales empleados en la fabricación del soporte para ubicación de formularios de la invención podrán ser convenientemente sustituidos por otros que sean técnicamente equivalentes y no se aparten de la esencialidad de la invención ni del ámbito definido por las reivindicaciones que se incluyen a continuación.

60

65

REIVINDICACIONES

- 5 1. Máquina perfeccionada para la recogida de aceitunas del tipo que comprende medios de aspiración **caracterizada** por el hecho de que dichos medios de aspiración comprenden una boquilla acoplada a un extremo de un conducto de absorción que a su vez está conectado por el otro extremo a unos medios de almacenaje, estando provisto en el interior de dichos medios de almacenaje un elemento extraíble para depositar las aceitunas; habiéndose provisto un rotor en el interior de un conducto de salida hacia el exterior a través del cual salen productos desechables, conectado a los medios de almacenaje y medios de desplazamiento.
- 10 2. Máquina según la reivindicación 1 **caracterizada** por el hecho de que dispone una unidad motriz que actúa sobre el citado rotor.
- 15 3. Máquina según la reivindicación 1 **caracterizada** por el hecho de que dispone una unidad motriz que actúa sobre los citados medios de desplazamiento.
- 20 4. Máquina según la reivindicación 2 o 3 **caracterizada** por el hecho de que dicha unidad motriz es un motor de combustión interna.
- 25 5. Máquina según la reivindicación 1 **caracterizada** por el hecho de que dicho conducto de absorción es un conducto extensible.
- 30 6. Máquina según la reivindicación 1 **caracterizada** por el hecho de que comprende un bastidor definido por una estructura tubular dotada de los medios de desplazamiento constituidos por ruedas, cuya estructura tubular está acoplada a los medios de almacenaje los cuales disponen también de una rueda de giro loco que forma parte de los medios de desplazamiento.
- 35 7. Máquina según la reivindicación 6 **caracterizada** por el hecho de que dicho bastidor presenta un tramo plegado que actúa a modo de asidero, estando dicho tramo plegado situado en la parte posterior de la máquina.
- 40 8. Máquina según la reivindicación 7 **caracterizada** por el hecho de que en dicho tramo plegado está acoplado de forma articulada a un mecanismo acelerador asociado a la unidad motriz.
- 45 9. Máquina según la reivindicación 1 **caracterizada** por el hecho de que los medios de almacenamiento comprenden una carcasa en forma de caja interiormente hueca provista de una apertura lateral.
- 50 10. Máquina según la reivindicación 9 **caracterizada** por el hecho de que incluye una tapa abatible situada en dicha apertura lateral.
- 55 11. Máquina según la reivindicación 1 **caracterizada** por el hecho de que el elemento extraíble consiste en una cubeta.
- 60
- 65

FIG. 1

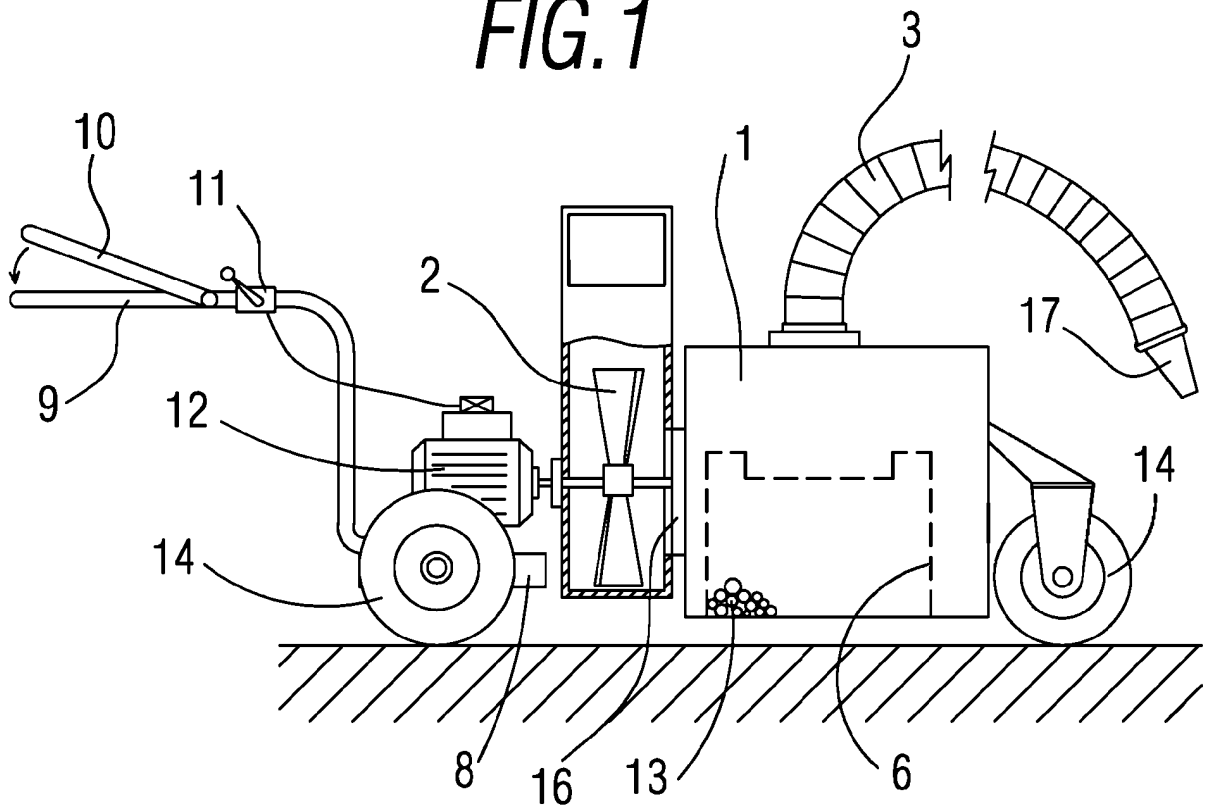

FIG. 2

