



МЕЖДУНАРОДНАЯ ЗАЯВКА, ОПУБЛИКОВАННАЯ В СООТВЕТСТВИИ С
ДОГОВОРом О ПАТЕНТНОЙ КООПЕРАЦИИ (РСТ)

<p>(51) Международная классификация изобретения ⁷: G09F 25/00, 27/00, G06F 17/30, 17/60</p>	<p>A1</p>	<p>(11) Номер международной публикации: WO 00/46780 (43) Дата международной публикации: 10 августа 2000 (10.08.00)</p>
<p>(21) Номер международной заявки: PCT/RU99/00348 (22) Дата международной подачи: 22 сентября 1999 (22.09.99) (30) Данные о приоритете: 99102076 3 февраля 1999 (03.02.99) RU (71) (72) Заявитель и изобретатель: МОИСЕЕВ Борис Викторович [RU/RU]; 115407 Москва, Нагатинская наб., д. 60 корп. 3, кв. 229 (RU) [MOISEEV, Boris Viktorovich, Moscow (RU)]. (72) Изобретатели; и (75) Изобретатели/Заявители (только для (US): БУНАКОВ Андрей Вадимович [RU/RU]; 111558 Москва, Напольный проезд, д. 6, кв. 148 (RU) [BUNAKOV, Andrei Vadimovich, Moscow (RU)]. ИВАНОВ Владимир Владимирович [RU/RU]; 129081 Москва, Ясный проезд, д. 9а, кв. 58 (RU) [IVANOV, Vladimir Vladimirovich, Moscow (RU)].</p>	<p>(74) Агент: ГРУНИНА Алла Ефимовна; 121165 Москва. а/я 15 (RU) [GRUNINA, Alla Efimovna, Moscow (RU)]. (81) Указанные государства: AL, AM, AT, AU, AZ, BA, BB, BG, BR, BY, CA, CH, CN, CU, CZ, DE, DK, EE, ES, FI, GB, GE, HU, IL, IS, JP, KE, KG, KP, KR, KZ, LC, LK, LR, LS, LT, LU, LV, MD, MG, MK, MN, MW, MX, NO, NZ, PL, PT, RO, RU, SD, SE, SG, SI, SK, TJ, TM, TR, TT, UA, UG, US, UZ, VN, европейский патент (AT, BE, CH, CY, DE, DK, ES, FI, FR, GB, GR, IE, IT, LU, MC, NL, PT, SE), евразийский патент (AM, AZ, BY, KG, KZ, MD, RU, TJ, TM), патент АRIPO (GH, GM, KE, LS, MW, SD, SL, SZ, TZ, UG, ZW), патент OAPI (BF, BJ, CF, CG, CI, CM, GA, GN, GW, ML, MR, NE, SN, TD, TG). Опубликована С отчётом о международном поиске.</p>	

(54) Title: INFORMATION SYSTEM

(54) Название изобретения: ИНФОРМАЦИОННАЯ СИСТЕМА

(57) Abstract

The present invention pertains to the field of information systems, inquiry and information devices and/or systems for providing information to a user according to his needs and in which an advertising information set can be integrated. The purpose of this invention is to increase the functional capacities of the system as well as the number of technical means used for providing information. This system allows for the use of the above-mentioned means in any convenient location, and not in specific locations such as at home, at work or on the road,

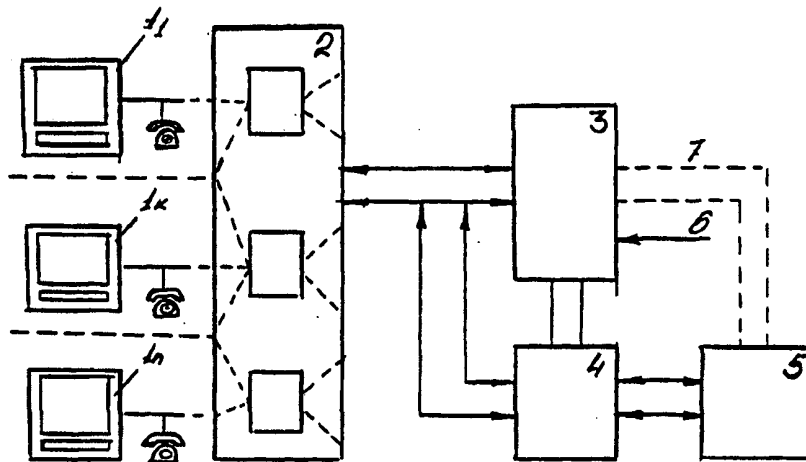

using various communication networks. system allows information to be provided according to any mode suitable for it, or enables the user to select the type of advertising information he is interested in. This system can further provide a portion of the information and/or a portion of the advertising information according to various sequences, and is further capable of providing information and advertising simultaneously, which is convenient for the user. This system can further provide information in a visual form, as acoustic information or in a printed form. To this end, the system includes at least one user's device connected via a connection unit to a memory device for storing information. The system also includes a device for generating a set of information to be asked for as well as advertising information, wherein said device is connected to the memory device for storing information and to the connection unit and comprises an input for inputting the advertising information.

(57) Реферат

(57) Изобретение относится к области информационных систем, справочно-информационных устройств и/или систем для предоставления информации пользователю по его запросу с возможностью привлечения блока рекламной информации. Техническим результатом является расширение функциональных возможностей системы и расширение используемых технических средств при предоставлении информации. Заявленная система обеспечивает использование указанных для этого средств везде, где это удобно, а не в специально отведенных местах, т.е. дома, на работе, в дороге, с использованием различных сети связи.

Система имеет возможность предоставлять информацию в любом режиме удобном системе, либо выбрать интересующий пользователя вид рекламной информации. Система может предоставлять часть информации и/или часть рекламы в разной последовательности, может одновременно предоставлять и информацию и рекламу, что удобно для пользователя, может предоставлять информацию и визуально и в виде звуковой информации, и в печатном виде. Технический результат достигается тем, что система содержит, по крайней мере, одно средство пользователя, связанное посредством блока соединения с запоминающим устройством для хранения информации, средство для формирования блока запрашиваемой информации и рекламной информации, соединенное с запоминающим устройством для хранения информации и блоком соединения, и имеющее вход для ввода рекламной информации.

ИСКЛЮЧИТЕЛЬНО ДЛЯ ЦЕЛЕЙ ИНФОРМАЦИИ

Коды, используемые для обозначения стран-членов РСТ на титульных листах брошюр, в которых публикуются международные заявки в соответствии с РСТ.

AL	Албания	GE	Грузия	MR	Мавритания
AM	Армения	GH	Гана	MW	Малави
AT	Австрия	GN	Гвинея	MX	Мексика
AU	Австралия	GR	Греция	NE	Нигер
AZ	Азербайджан	HU	Венгрия	NL	Нидерланды
BA	Босния и Герцеговина	IE	Ирландия	NO	Норвегия
BB	Барбадос	IL	Израиль	NZ	Новая Зеландия
BE	Бельгия	IS	Исландия	PL	Польша
BF	Буркина-Фасо	IT	Италия	PT	Португалия
BG	Болгария	JP	Япония	RO	Румыния
BJ	Бенин	KE	Кения	RU	Российская Федерация
BR	Бразилия	KG	Киргизстан	SD	Судан
BY	Беларусь	KP	Корейская Народно-Демократическая Республика	SE	Швеция
CA	Канада	KR	Республика Корея	SG	Сингапур
CF	Центрально-Африканская Республика	KZ	Казахстан	SI	Словения
CG	Конго	LC	Сент-Люсия	SK	Словакия
CH	Швейцария	LI	Лихтенштейн	SN	Сенегал
CI	Кот-д'Ивуар	LK	Шри-Ланка	SZ	Свазиленд
CM	Камерун	LR	Либерия	TD	Чад
CN	Китай	LS	Лесото	TG	Того
CU	Куба	LT	Литва	TJ	Таджикистан
CZ	Чешская Республика	LU	Люксембург	TM	Туркменистан
DE	Германия	LV	Латвия	TR	Турция
DK	Дания	MC	Монако	TT	Тринидад и Тобаго
EE	Эстония	MD	Республика Молдова	UA	Украина
ES	Испания	MG	Мадагаскар	UG	Уганда
FI	Финляндия	MK	Бывшая югославская Республика Македония	US	Соединенные Штаты Америки
FR	Франция	ML	Мали	UZ	Узбекистан
GA	Габон	MN	Монголия	VN	Вьетнам
GB	Великобритания			YU	Югославия
				ZW	Зимбабве

Информационная система

Область техники

- 5 Изобретение относится к области информационных систем, справочно-информационных устройств и/или систем для предоставления информации пользователю по его запросу с возможностью привлечения блока рекламной информации.
- 10 **Предшествующий уровень техники**
- Известна система предоставления рекламной информации, содержащая установленный в магазине ультразвуковой передатчик, направленный в зону, где может находиться потенциальный покупатель. Любой движущийся
- 15 объект в зоне действия приемника, отражающий ультразвуковые волны передатчика, вызывает изменение состояния приемника ультразвуковых сигналов. Монитор, соединенный с указанным приемником, выделяет сигнал изменения состояния приемника посредством компаратора,
- 20 включает видеомэгнитофон для воспроизведения на экране телевизора или дисплея видеоленты с рекламой (GB 2146821 A, G09 F 27/00, 24.04.85). Известны аналогичные аудио-визуальные системы, регистрирующие появление потенциального пользователя рекламой и включающие аудио-
- 25 визуальные устройства с рекламной информацией (EP 0421941 A, G09 F 27/00, 10.04.91, GB 2270585 A, G09 F 27/00, 16.03.94).

В настоящее время демонстрацию рекламы осуществляют и в телекоммуникационных сетях, например, в сети Интернет.

Известна система предоставления рекламной информации в Интернете (Хоникатт Джерри, Internet, Второе издание, Киев-Москва, Диалектика, с.20-24 рис.1.1), где приведена Web-страница USA Today, которая содержит все необходимые новости, обновляемые в течение дня; и где видно, что Microsoft Corp. является одним из многих спонсоров, поддерживающих Yahoo (см. там же, рис.1.2). Однако, в указанном источнике не приведены технические средства для реализации этого вида рекламы.

Наиболее близкой по технической сущности к заявленной является информационная система, предназначенная для передачи как запрашиваемой пользователем информации, так и рекламной информации, содержащая, по крайней мере, одно средство пользователя, связанное посредством блока соединения с запоминающим устройством для хранения информации (см. EP 0337539 A2, G 09 F 27/00, 18.10.89), указанное запоминающее устройство (ЗУ) также хранит и рекламную информацию.

Известная система предназначена для передачи интересующей пользователя информации, хранящейся в запоминающем устройстве вместе с рекламным сообщением.

Система имеет множество пунктов предоставления визуальной информации, а средство пользователя выполнено в виде телефона и связано со средством отображения

- информации в виде экрана монитора и т.п. Пользователь по телефону запрашивает интересующую его информацию, компьютер преобразует запрос пользователя в сигнал поиска нужной информации, которую из запоминающего устройства
- 5 передают на экран. Пункты предоставления информации (дистрибьютеры) могут быть также связаны и с коммуникационной сетью для увеличения числа пользователей и с целью периодического обновления данных с помощью компьютерных средств.
- 10 Недостатком данной системы является то, что указанные пункты для предоставления информации расположены в заранее отведенных для этого местах, в то время как удобно, чтобы средство пользователя было расположено, например, дома, в офисе и т.п.
- 15 В известной информационной системе информация и рекламное сообщение передают из указанного ЗУ только в одном режиме предоставления информации, в то время как иногда необходимо изменять режим предоставления как запрашиваемой информации, так и рекламного сообщения,
- 20 т.е., например, передать часть информационного сообщения, а затем часть рекламного сообщения, либо рекламу полностью, либо представить одновременно и информацию и рекламу. Кроме того, в системе не предусмотрен выбор вида рекламы, например, по интересующему пользователя
- 25 запросу, т.е. в известных системах имеет место навязывание рекламы.

Сущность изобретения

Техническим результатом изобретения является расширение функциональных возможностей системы и расширение используемых технических средств при
5 предоставлении как запрашиваемой, так и рекламной информации. Заявленная система обеспечивает использование указанных для этого средств везде, где это удобно, а не в специально отведенных местах, т.е. дома, на
работе, в дороге, при условии использования различных
10 сетей связи.

Система имеет возможность предоставлять информацию в любом режиме, удобном для системы, либо выбрать интересующий пользователя вид рекламной информации. Система может предоставлять часть
15 информации и/или часть рекламы в разной последовательности, может одновременно предоставлять и информацию, и рекламу, что удобно для пользователя, может предоставлять информацию и визуально и в виде звуковой информации или в печатном виде. В качестве системы может
20 быть использована как телекоммуникационная сеть, сеть Интернет, т.е. глобальные сети связи, а также могут быть использованы простые справочные информационные табло, устанавливаемые в общественных местах. Введение в
информационный блок рекламной информации позволит
25 также получить дополнительные финансовые средства для развития информационно-поисковых систем и улучшить качество предоставляемой сетью информации.

Технический результат достигается тем, что в информационной системе, содержащей, по крайней мере, одно средство пользователя, связанное посредством блока соединения с запоминающим устройством для хранения информации, введено средство для формирования блока запрашиваемой информации и рекламной информации, соединенное с запоминающим устройством для хранения информации и блоком соединения, и имеющее вход для ввода рекламной информации.

10 Кроме того, в систему может быть введено запоминающее устройство рекламной информации, соединенное с указанным входом указанного средства для формирования, которое может быть выполнено на микропроцессоре.

15 Указанное средство для формирования может быть выполнено с возможностью изменения последовательности предоставления запрашиваемой информации и/или рекламной информации.

20 Также указанное средство для формирования может быть выполнено с возможностью предоставлять видеоизображения запрашиваемой информации и/или рекламной информации.

25 Также указанное средство для формирования может быть выполнено с возможностью одновременной визуализации запрашиваемой информации и рекламной информации.

Также указанное средство для формирования может быть выполнено с возможностью предоставления визуальной запрашиваемой информации и звуковой рекламной информации.

- 5 Кроме того, указанное средство для формирования может быть выполнено с возможностью печати запрашиваемой информации.

Кроме того, средство пользователя может быть выполнено в виде персонального компьютера, или телефона
10 или видеотелефона или радиотелефона.

Кроме того, предусмотрена возможность выполнения средства пользователя в виде пульта управления. При этом средство для формирования блока запрашиваемой информации и рекламной информации выполнено в виде
15 информационного табло.

Блок соединения может быть выполнен в виде мультиплексера, или сети связи, или телекоммуникационной сети.

При этом сеть связи может являться телефонной сетью,
20 например, сотовой телефонной радиосетью, или глобальной сетью.

Телекоммуникационная сеть может являться сетью Интернет.

Средство для формирования блока запрашиваемой информации и рекламной информации может быть
25 выполнено с возможностью выбора типа рекламной информации.

Запоминающее устройство для хранения информации, если в качестве блока соединения используют сети (телекоммуникационные, глобальные, Интернет), может быть выполнено в виде сервера.

5 **Краткий перечень фигур**

На фиг.1 приведен пример функциональной схемы системы, на фиг.2 приведено расположение на экране дисплея средства пользователя запрашиваемой информации и рекламы одновременно, на фиг.3 приведен пример реализации системы в виде информационного табло (справочного).

Предпочтительный вариант выполнения системы

Заявленная система содержит средства 1 пользователя, выполненные, например, в виде персонального компьютера. Указанных средств может быть множество, т.е., например, в случае, когда персональный компьютер имеет доступ в сеть связи: телефонную сеть, телекоммуникационную сеть типа Интернет и т.п. Средство 1 пользователя может быть телефоном или видеотелефоном или пультом дистанционного управления. Средства 1 пользователя предназначены для формирования запроса по интересующей пользователя информации и может быть выполнено с возможностью отображения информации, например, на экране дисплея персонального компьютера пользователя и т.п. Указанные средства 1 пользователя связаны с блоком 2 соединения. Блок 2 соединения может быть, как указано

выше, выполнен в виде сети связи, телефонной сети, глобальной сети и т.п. Этот блок в случае, если системой является информационно-справочное табло, может быть простым мультиплексером (блоком коммутации), который по сигналам команд, вводимым с пульта средства 1 пользователя, выводит информацию на табло средства 3 для формирования блока запрашиваемой информации и рекламной информации.

Блок 2 соединения предназначен для соединения с помощью известных средств или линий связи пользователя и запоминающего устройства 4 для хранения информации (ЗУ), которое хранит запрашиваемую информацию, но также имеет возможность хранить информацию разного вида и разного назначения базы данных. Причем в случае реализации заявленной системы на базе телекоммуникационных сетей, ЗУ 4 является сервером, где хранится информация, предоставляемая по запросу пользователю.

Но в отличие от известных сетей, где по запросу сервер передает интересующую информацию пользователю без преобразования, т.е. так, как она хранится на сервере, в данной системе используют средство 3 для формирования блока запрашиваемой информации и рекламной информации предварительно прежде, чем представить запрашиваемую информацию пользователю.

Запоминающее устройство (ЗУ) 5 соединено со входом 6 для ввода рекламной информации указанного средства 3 для формирования информационного блок, которое может

быть выполнено на микропроцессоре, на информационную шину (вход 7) которого передают от сервера (ЗУ 4) запрашиваемую информацию, на другой вход 6 информационной шины подают рекламную информацию.

- 5 При чем можно вводить рекламную информацию с клавиатуры с использованием блока ввода (на чертеже не показан), можно вводить с помощью запоминающего устройства рекламной информации. При этом программными средствами микропроцессора можно предусмотреть различные режимы
- 10 ввода как запрашиваемой, так и рекламной информации.

Микропроцессорное средство 3, например, микроконтроллер, для формирования блока информации предназначено для объединения запрашиваемой пользователем информации из ЗУ 4 с рекламной

15 информацией, поступающей из ЗУ 5 или непосредственно с клавиатуры, также формирования режима передачи той или другой информации по процедурам, предусмотренным этим средством. Эти процедуры могут быть, например, следующими.

- 20 Первым элементом блока информации является реклама, затем запрашиваемая информация.

Первым элементом блока информации является перечень возможных типов рекламы или список различных областей техники или знаний, по которым есть рекламная

25 информация и т.п.

Процедура может осуществлять одновременное представление запрашиваемой информации и рекламы и т.п.

После объединения по заданной процедуре запрашиваемой информации и рекламной информации этот блок передается посредством блока 2 соединения (по сети) своему пользователю.

- 5 В случае, когда пользователь имеет возможность выбрать интересующую его рекламу, система может работать в диалоговом режиме: пользователь формирует запрос на информацию; информацию отыскивают в ЗУ 4; передают сообщение через средство 3 о том, что такая информация
- 10 есть, и передают перечень рекламных услуг; пользователь выбирает интересующую его рекламную услугу, посылает в сеть ответ и получает блок запрашиваемой информации и выбранный пользователем тип рекламной информации в соответствующем режиме представления информации.
- 15 Заявленная система может быть реализована также в виде информационно-справочного табло, например, в виде экрана монитора или просто табло. В этом случае пользователь с помощью клавишного пульта управления (средство 1) формирует запрос интересующей его
- 20 информации, преобразователь (на чертеже не показан) преобразует вводимую с пульта управления команду в сигнал, соответствующий объекту поиска, блок 2 соединения (например, мультиплексер) подключает нужную ячейку памяти ЗУ 4, в которой хранится запрашиваемая информация,
- 25 одновременно или перед тем, как отобразить на табло средства 3 запрашиваемую информацию, отображают рекламную информацию.

Промышленная применимость

Заявленная система информации может быть использована в широком спектре информационных и информационно-справочных систем, т.к. осуществляет

5 представление любой интересующей пользователя информации, снабжая ее рекламной информацией разного вида, при этом система обладает возможностью изменения режима предоставления информации. Данная система может

10 быть реализована с помощью известных локальных, глобальной сетей и сетей связи.

Формула изобретения

1. Информационная система , содержащая, по крайней мере, одно средство пользователя, связанное посредством блока соединения с запоминающим устройством для хранения информации, отличающаяся тем, что в систему введено средство для формирования блока запрашиваемой информации и рекламной информации, соединенное с запоминающим устройством для хранения информации и блоком соединения, и имеющее вход для ввода рекламной информации.
2. Система по п.2, отличающаяся тем, что в систему введено запоминающее устройство рекламной информации, соединенное с указанным входом указанного средства для формирования.
3. Система по п.1 или п.2 , отличающаяся тем, что указанное средство для формирования выполнено на микропроцессоре.
4. Система по любому из п.п.1-3, отличающаяся тем, что указанное средство для формирования выполнено с возможностью изменения последовательности предоставления запрашиваемой информации и/или рекламной информации.
5. Система по любому из п.п.1-4, отличающаяся тем, что указанное средство для формирования выполнено с возможностью предоставлять видеоизображения запрашиваемой информации и/или рекламной информации.

6. Система по п.5, отличающаяся тем, что указанное средство для формирования выполнено с возможностью одновременной визуализации запрашиваемой информации и рекламной информации.

5 7. Система по любому из п.п.1-4, отличающаяся тем, что указанное средство для формирования выполнено с возможностью предоставления визуальной запрашиваемой информации и звуковой рекламной информации.

10 8. Система по любому из п.п.1-4, отличающаяся тем, что указанное средство для формирования выполнено с возможностью печати запрашиваемой информации.

9. Система по любому из п.п.1-8, отличающаяся тем, что средство пользователя выполнено в виде персонального компьютера.

15 10. Система по любому из п.п.1-8, отличающаяся тем, что средство пользователя выполнено в виде телефона или видеотелефона или радиотелефона.

20 11. Система по любому из п.п.1-8, отличающаяся тем, что средство пользователя выполнено в виде пульта управления.

12. Система по п.11, отличающаяся тем, что средство для формирования блока запрашиваемой информации и рекламной информации выполнено в виде информационного табло.

25 13. Система по п.11 или п.12, отличающаяся тем, что блок соединения выполнен в виде мультиплексера.

14. Система по п.11 или п.12, отличающаяся тем, что блок соединения выполнен в виде сети связи или телекоммуникационной сети.

5 15. Система по п.14, отличающаяся тем, что сеть связи является телефонной сетью.

16. Система по п.15, отличающаяся тем, что телефонная сеть является сотовой телефонной радиосетью.

17. Система по п.14, отличающаяся тем, что сеть связи является глобальной сетью.

10 18. Система по п.14, отличающаяся тем, что телекоммуникационная сеть является сетью Интернет.

15 19. Система по любому из п.п.1-18, отличающаяся тем, что указанное средство для формирования блока запрашиваемой информации и рекламной информации выполнено с возможностью выбора типа рекламной информации.

20. Система по любому из п.п.14, 15, 17,18, отличающаяся тем, что запоминающее устройство для хранения информации выполнено в виде сервера.

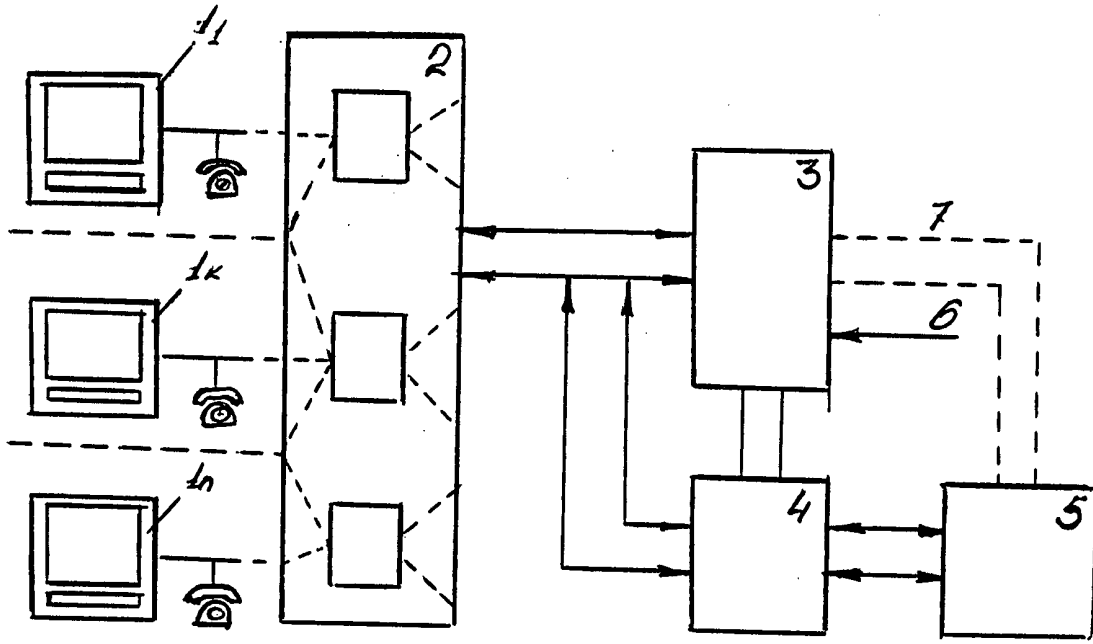

Фиг. 1

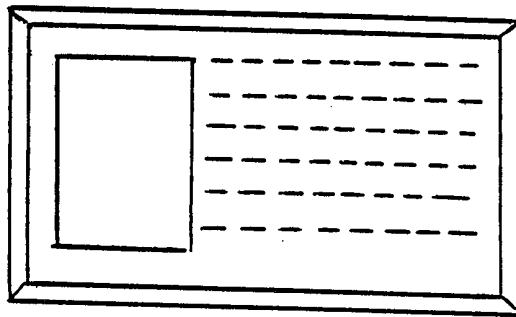

Фиг. 2

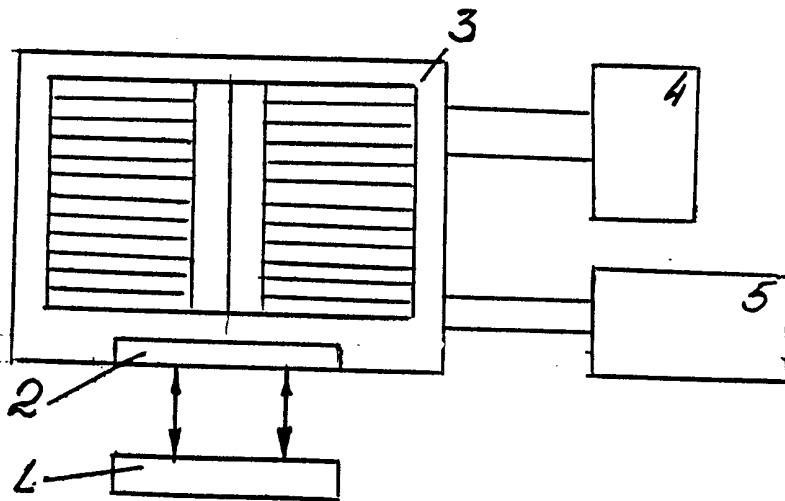

Фиг. 3.

INTERNATIONAL SEARCH REPORT

International application No.
PCT/RU 99/00348

A. CLASSIFICATION OF SUBJECT MATTER		
IPC 7 G09F 25/00, 27/00, G06F 17/30, 17/60		
According to International Patent Classification (IPC) or to both national classification and IPC		
B. FIELDS SEARCHED		
Minimum documentation searched (classification system followed by classification symbols)		
IPC 7 G09F 25/00, 27/00, G06F 17/30, 17/60, 17/00, G06F 15/16, 15/40, G08G 1/123, G09B 29/10		
Documentation searched other than minimum documentation to the extent that such documents are included in the fields searched		
Electronic data base consulted during the international search (name of data base and, where practicable, search terms used)		
C. DOCUMENTS CONSIDERED TO BE RELEVANT		
Category*	Citation of document, with indication, where appropriate, of the relevant passages	Relevant to claim No.
X	US 5339239 A (MITSUBISHI PLASTICS INDUSTRIES LIMITED) 16 August 1994 (16.08.94) the abstract, fig. 1, columns 1-2, lines 2-39, columns 11-12, lines 51-52, the claims	1, 4-6, 9, 13-19
Y		2, 3, 7, 8, 10-12, 20
Y, D	EP 0337539 A3 (TELEMA S.R.L.) 18 October 1989 (18.10.89) the abstract	2, 10
Y	RU 2102789 C1 (MOSKOVSKOE KONSTRUCTORSKOE BJURO "PARALLEL") 20 January 1998 (20.01.98) the abstract, column 5, lines 38-47	7, 11, 12
Y	EP 0451756 A1 (COMPAGNIE GENERALE D'AUTOMATISME CGA-HBS SOCIETE ANONYME DITE) 16 October 1991 (16.10.91) the abstract	3
Y	DE 3842719 A1 (HARTMANN, MARK WOLF) 28 June 1990 (28.06.90) the abstract	8
Y	GB 2227585 A (HITACHI LTD) 1 August 1990 (01.08.90) the abstract	20
<input type="checkbox"/> Further documents are listed in the continuation of Box C. <input type="checkbox"/> See patent family annex.		
* Special categories of cited documents: "A" document defining the general state of the art which is not considered to be of particular relevance "E" earlier document but published on or after the international filing date "L" document which may throw doubts on priority claim(s) or which is cited to establish the publication date of another citation or other special reason (as specified) "O" document referring to an oral disclosure, use, exhibition or other means "P" document published prior to the international filing date but later than the priority date claimed "T" later document published after the international filing date or priority date and not in conflict with the application but cited to understand the principle or theory underlying the invention "X" document of particular relevance; the claimed invention cannot be considered novel or cannot be considered to involve an inventive step when the document is taken alone "Y" document of particular relevance; the claimed invention cannot be considered to involve an inventive step when the document is combined with one or more other such documents, such combination being obvious to a person skilled in the art "&" document member of the same patent family		
Date of the actual completion of the international search 27 January 2000 (27.01.2000)		Date of mailing of the international search report 03 February 2000 (03.02.2000)
Name and mailing address of the ISA/ Facsimile No. RU		Authorized officer Telephone No.

ОТЧЕТ О МЕЖДУНАРОДНОМ ПОИСКЕ

Международная заявка №
PCT/RU 99/00348

А. КЛАССИФИКАЦИЯ ПРЕДМЕТА ИЗОБРЕТЕНИЯ: Согласно международной патентной классификации (МПК-7) G09F 25/00, 27/00, G06F 17/30, 17/60		
В. ОБЛАСТИ ПОИСКА: Проверенный минимум документации (система классификации и индексы) МПК-7: G09F 25/00, 27/00, G06F 17/30, 17/60, 17/00, G06F 15/16, 15/40, G08G 1/123, G09B 29/10		
Другая проверенная документация в той мере, в какой она включена в поисковые подборки:		
Электронная база данных, использовавшаяся при поиске (название базы и, если, возможно, поисковые термины):		
С. ДОКУМЕНТЫ, СЧИТАЮЩИЕСЯ РЕЛЕВАНТНЫМИ:		
Категория*	Ссылки на документы с указанием, где это возможно, релевантных частей	Относится к пункту №
X Y	US 5339239 A (MITSUBISHI PLASTICS INDUSTRIES LIMITED) Aug. 16, 1994 реферат, фиг.1, колонки 1-2, строки 2-39, колонки 11-12, строки 51-52, формула	1, 4-6, 9, 13-19 2, 3, 7, 8, 10-12, 20
Y, D	EP 0337539 A3 (TELEMA S.R.L.) 18.10.89, реферат	2, 10
Y	RU 2102789 C1 (МОСКОВСКОЕ КОНСТРУКТОРСКОЕ БЮРО "ПАРАЛЛЕЛЬ") 20.01.98, реферат, колонка 5, строки 38-47	7, 11, 12
Y	EP 0451756 A1 (COMPAGNIE GENERALE D'AUTOMATISME CGA-HBS SOCIETE ANONYME DITE), 16.10.91, реферат	3
Y	DE 3842719 A1 (HARTMANN, MARK WOLF) 28.06.90, реферат	8
Y	GB 2227585 A (HITACHI LTD) 01.08.90, реферат	20
<input type="checkbox"/> последующие документы указаны в продолжении графы С. <input type="checkbox"/> данные о патентах-аналогах указаны в приложении		
* Особые категории ссылочных документов: А документ, определяющий общий уровень техники Е более ранний документ, но опубликованный на дату международной подачи или после нее О документ, относящийся к устному раскрытию, экспонированию и т.д. Р документ, опубликованный до даты международной подачи, но после даты испрашиваемого приоритета и т.д. Т более поздний документ, опубликованный после даты приоритета и приведенный для понимания изобретения Х документ, имеющий наиболее близкое отношение к предмету поиска, порочащий новизну и изобретательский уровень Y документ, порочащий изобретательский уровень в сочетании с одним или несколькими документами той же категории & документ, являющийся патентом-аналогом		
Дата действительного завершения международного поиска: 27 января 2000 (27.01.2000)		Дата отправки настоящего отчета о международном поиске: 03 февраля 2000 (03.02.2000)
Наименование и адрес Международного поискового органа: Федеральный институт промышленной собственности Россия, 121858, Москва, Бережковская наб., 30-1 Факс: 243-3337, телетайп: 114818 ПОДАЧА		Уполномоченное лицо: М.Лылова Телефон № (095)240-25-91