

(19)
(12)

(KR)
(B1)

(51) 。 Int. Cl. ⁶
B05C 9/02

(45)
(11)
(24)

2001 11 15
10 - 0314111
2001 10 25

(21) 10 - 1999 - 0019233
(22) 1999 05 27

(65) 1999 - 0088604
(43) 1999 12 27

(30) 98 - 166395 1998 05 29 (JP)

(73) 가 가

279 - 1

(72) 279 - 1 가 가

(74)

:

(54)

(gun) 가 , .

(內周) , (前面) (外周) , (透孔) ,

, 1° 10°

, , ,

1 , , (A) , (B) (A) X - X .

2 , .

3 , 2 .

4 , .

, .

4 , (12) , (13) , (11) . (11)
 (15) , (16) (12) (17) (14),
 (13) (18) (管路) (19) , 가 (14)
 (20) (17) , (18) (19)
 (13a) , (18) (19)
 (13b) .

, , , .

(mist) ()

가가

1° 10°

가

가 가

m

50%

가

가

가

가
가

1 3

(1)

(內徑)(2)

(13)

(13)

(外徑)

(1)

(13)가

(2)

(m)

(m)

(2)

(3)

(1)

(m)

(k)

(n)

(4)

(5)

(1)

(6)

(1)

(4)

(13)

(0)

1° 10°
(7)

()가

(13)

(1)

(14)

(8)

(5)

(9)

(10)

(12)

(17)

(18)

(13)

(10)

(1)

가
가

(4)

(13)

(4)

(1)

(3)

가

(13)

(1)

(4)

(n)

(4)

(過流)가

, (4) , 1° 10。 ()
, 가 ,
, 가 ,

, () , ()
, (1) (3) (4)
, (3) (3)
, (3)

가 가 , ,
, , 가 가 가 , ,
, 가 가 ,

(57)

1.

, ,
, ,
, ,

2.

1 , (m)
, ,

3.

1 , , 1° 10°
, ,

4.

1 , (n)
, ,

5.

2 , , 1° 10°
, ,

6.

2 , (n)

7.

3 , (n)

8.

5 , (n)

(A)

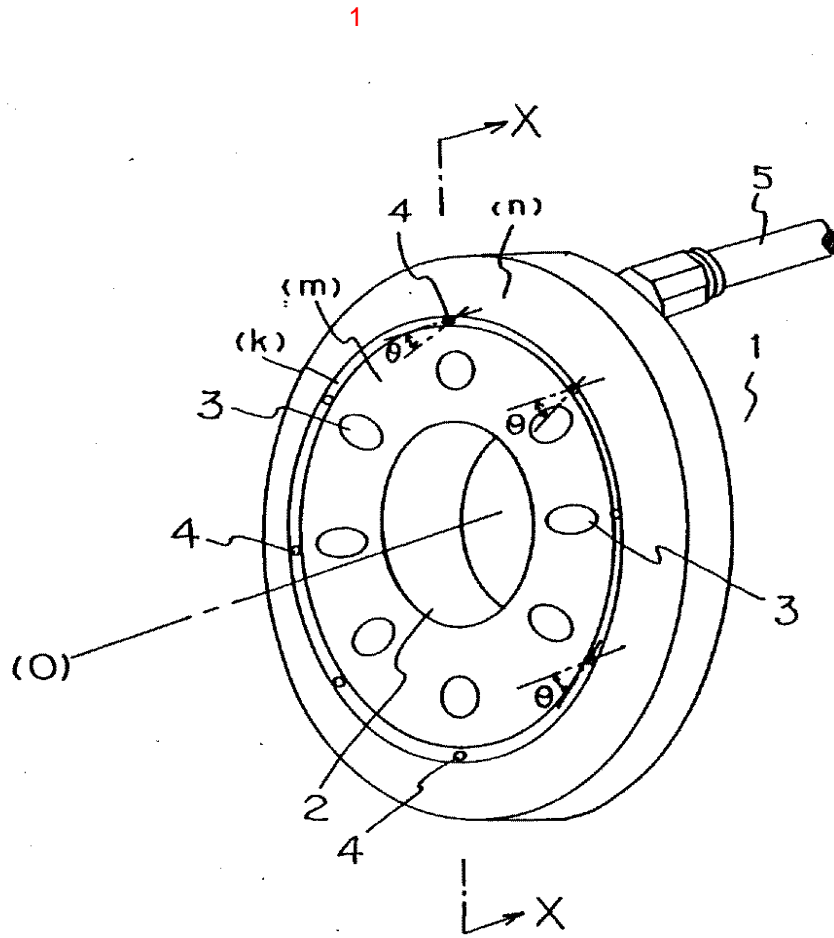

(B)

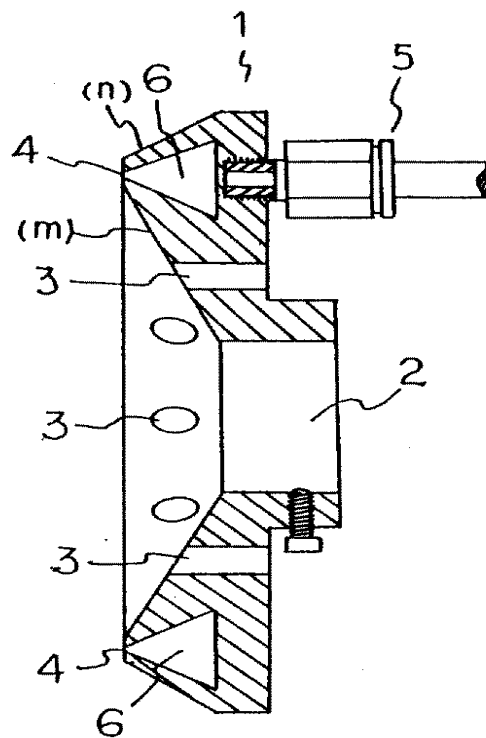

2

