

RZECZPOSPOLITA
POLSKA



Urząd Patentowy
Rzeczypospolitej Polskiej

(12)

**OPIS OCHRONNY
WZORU
PRZEMYSŁOWEGO**

(19) **PL** (11) **11750**

(21) Numer zgłoszenia: **10343**

(22) Data zgłoszenia: **09.10.2006**

(51) Klasyfikacja:
06-05

(54)

Zestaw sypialny I

(45) O udzieleniu prawa z rejestracji ogłoszono:
28.09.2007 WUP 09/2007

(73) Uprawniony z rejestracji wzoru przemysłowego:

**„ART-MEBEL” Adam Kokot, Jan Kuczyński
Spółka Jawna w Białymstoku, Sobolewo, (PL)**

(72) Twórca(y) wzoru przemysłowego:

Załuska Magdalena, Białystok, (PL)

PL 11750

Nr Rp. 11750

Klasa 06-05

Zestaw sypialny I

Przedmiotem wzoru przemysłowego jest zestaw mebli sypialnych.

Istotą wzoru przemysłowego jest nowa postać zestawu sypialnego przejawiająca się w kształcie profili dekoracyjnych poszczególnych elementów zestawu, charakterystycznych łączeń, układzie i usytuowania powierzchni nadających całości zestawu sypialnego oryginalny wygląd estetyczny.

Przedmiot wzoru przemysłowego uwidoczniony jest na załączonych rysunkach, gdzie fig. 1 przedstawia łóże, fig. 2a szafę 2- drzwiową, fig. 2b szafę 4-drzwiową, fig.3a, fig.3b, fig.3c komody o różnych szerokościach, fig.4 lustro wiszące, fig.5 szafkę nocną.

Zestaw sypialny składa się z łóża 1, szafy 2-drzwiowej 2a, szafy 4-drzwiowej 2b, komody wąskiej 3a, komody szerokiej 3b, komody z szufladami 3c, lustra wiszącego 4 i szafki nocnej 5.

Cechami istotnymi wzoru przemysłowego są satynowane uchwyty o charakterystycznym kształcie 6 nałożone na fronty szafek nocnych, satynowane uchwyty o oryginalnym kształcie 7 nałożone na fronty komód i satynowane uchwyty 8 nałożone na fronty szaf; satynowane elementy dekoracyjne 9 szafek nocnych, komód i łóża; nóżki o charakterystycznym krzywoliniowym kształcie 10, na których opierają się bryły szafek nocnych i komód; charakterystyczne krzywoliniowe wieńce 11; charakterystyczne zaokrąglenia boków poszczególnych elementów zestawu 12; krzywoliniowe wygięcie szczytu łóża 13; krzywoliniowe wygięcie cargo łóża 14; charakterystyczna nakładka boku łóża 15.

W szafkach nocnych satynowane uchwyty 6 zaczepione są o górną krawędź frontu, natomiast do dolnej krawędzi frontu przylega satynowana listwa dekoracyjna 9.

W komodach satynowane uchwyty 7 nałożone są na górne krawędzie frontów, natomiast do dolnych krawędzi przymocowane są satynowane listwy dekoracyjne 9.

W szafach satynowane uchwyty 8 przylegają do pionowych krawędzi drzwi. Cechą charakterystyczną komód, szafek nocnych i szaf są zaokrąglone wieńce 11 przylegające do boków o zaokrąglonych krawędziach 12.

Szafki nocne i komody opierają się na chromowanych nóżkach o oryginalnym krzywoliniowym kształcie 10.

Bryły szaf opierają się na charakterystycznie zaokrąglonych bokach 12 (opuszczonych względem wieńców dolnych szaf).

Łoże oparte jest w części przedniej na krzywoliniowej cardze 12 a w części tylnej na charakterystycznym szczycie składającym się z dwóch krzywoliniowych elementów 13. Na boki łóża nasunięte są nakładki 15 łączące cargę łóża ze szczytem. Satynowe listwy dekoracyjne 9 zdobią szczyt i cargę łóża.

„ART-MEBEL”
A. Kokot, J. Kuczyński
Spółka jawna w Białymstoku
SÓLNOLEWÓ 44, 15-509 Białystok
tel./fax (085) 741 57 48
NIP 542-10-03-487

WSPÓŁWŁAŚCICIEL
Jan Kuczyński

WSPÓŁWŁAŚCICIEL
Adam Kokot

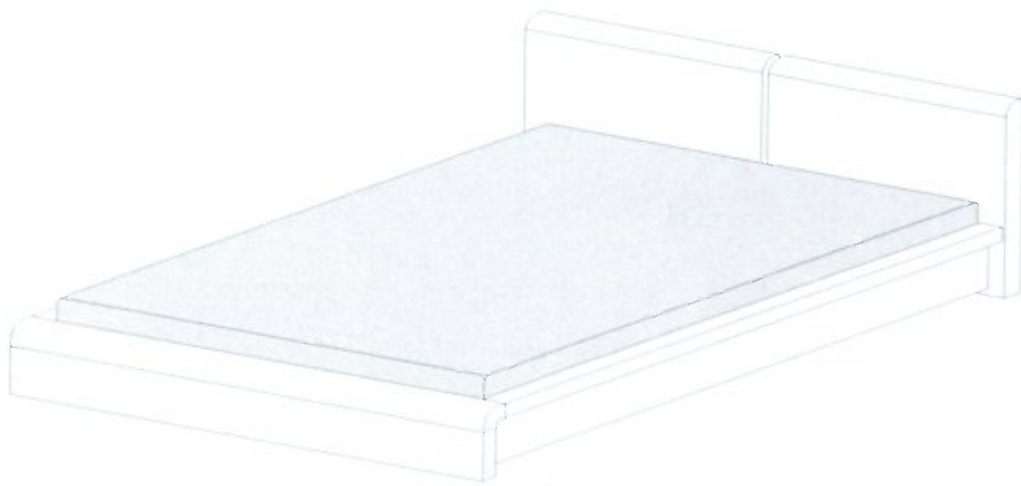

Fig.1

„ART-MEBEL”
A. Kokot, J. Kuczyński
Spółka jawna w Białymstoku
SOŁEWO 44, 15-509 Białystok
tel./fax (085) 741-57-48
NIP 542-10-03-437

WSPÓŁWŁAŚCICIEL
Jan Kuczyński

WSPÓŁWŁAŚCICIEL
Adam Kokot

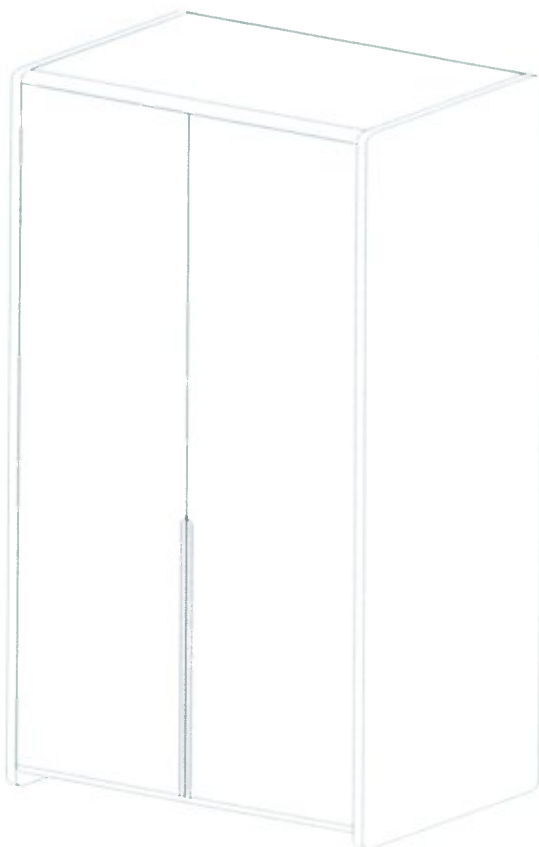

Fig.2a

"ART-MEBEL"
A. Adam i Jan Kuczyński
Spółka Jawna w Białymstoku
SOBÓLEWO 44, 15-509 Białystok
tel./fax (085) 741-87-48
NIP 542-10-03-487

WSPÓŁWŁAŚCICIEL
Jan Kuczyński

WSPÓŁWŁAŚCICIEL
Adam Kokot

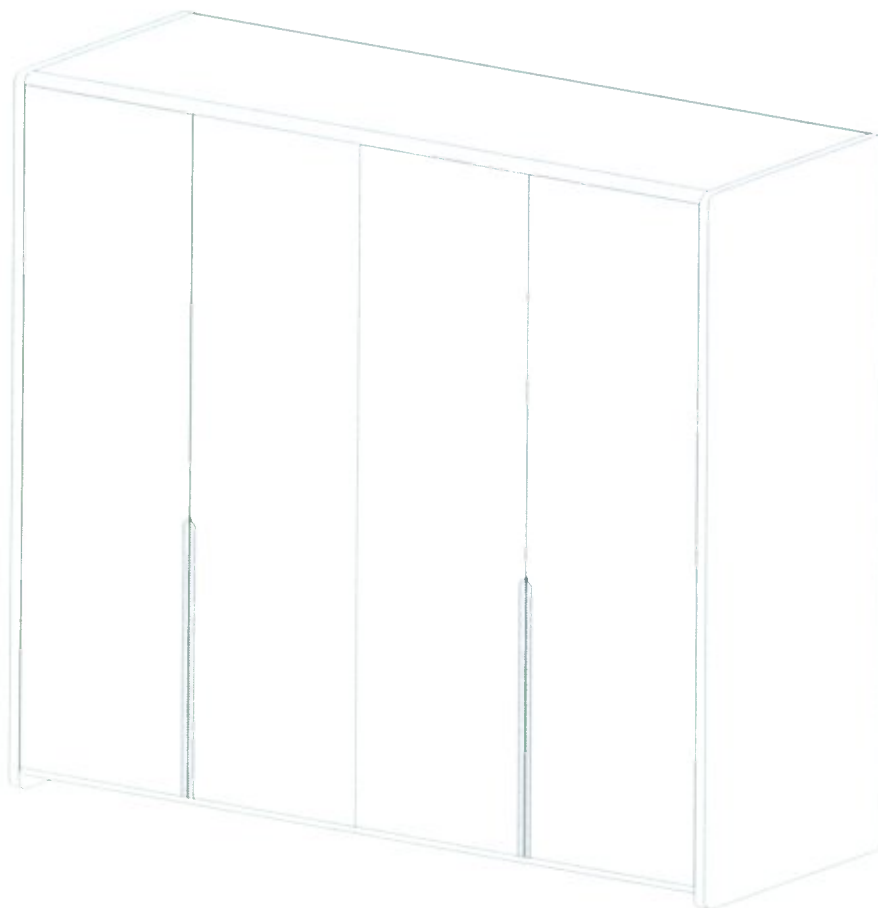

Fig.2b

„ART-MEBEL”
A. Kokot, J. Kuczyński
Spółka Jawna w Białymstoku
SOJOLEWO 44, 15-609 Białystok
tel./fax (085) 741-67-48
NIP 542-10-03-937

WSPÓŁWŁAŚCICIEL
Jan Kuczyński

WSPÓŁWŁAŚCICIEL
Adam Kokot



Fig.3a

„ART-MEBEL”
A. Kokot, J. Kuczyński
Spółka jawna w Białymstoku
SOBOLEWO 44, 15-509 Białystok
tel./fax (025) 741-87-48
NIP 542-10-03-487

WSPÓŁWŁAŚCICIEL
Jan Kuczyński

WSPÓŁWŁAŚCICIEL
Adam Kokot

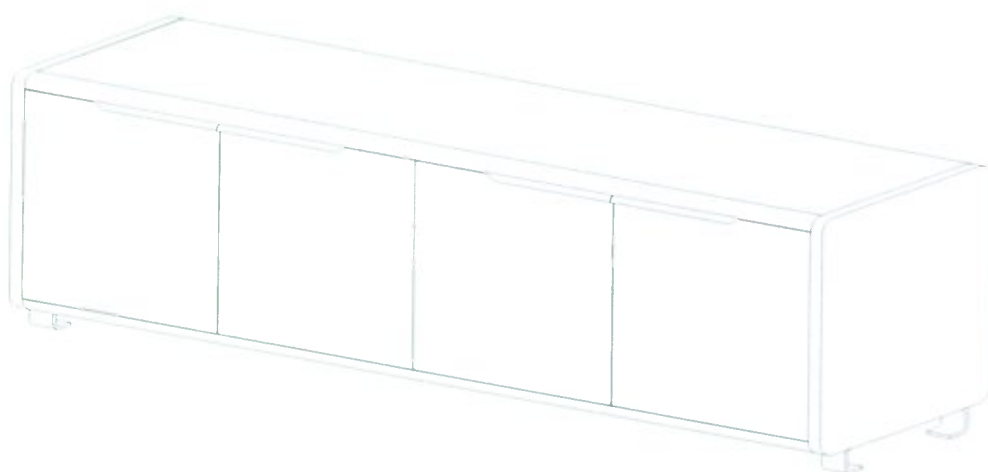

Fig.3b

„ART-MEBEL”
A. Kokot, J. Kuczyński
Spółka Jawna w Białymstoku
SOBOLEWO 44, 15-509 Białystok
tel./fax (805) 741 87-48
NIP: 540-16-03-487

WSPÓLWŁAŚCICIEL
Jan Kuczyński

WSPÓLWŁAŚCICIEL
Adam Kokot

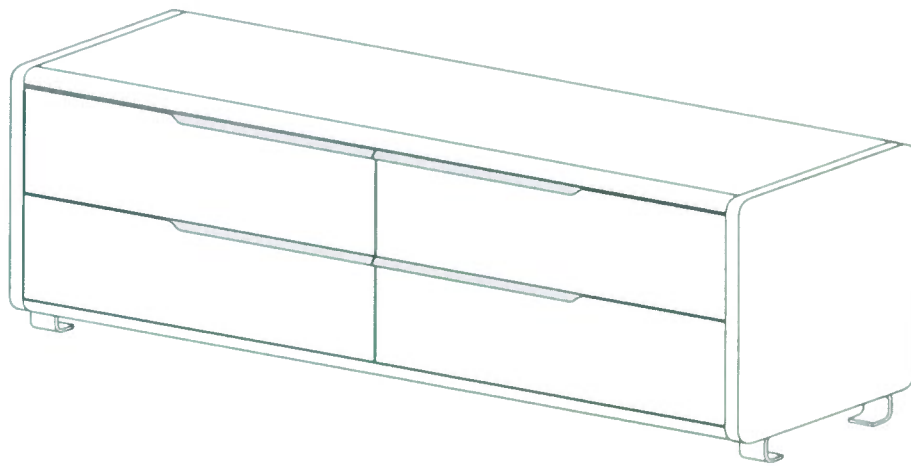

Fig.3c

„ART-MEBEL”
A. Kokot, J. Kuczyński
Spółka Jawna w Białymstoku
SOBOLEWO 44, 15-500 Białystok
tel./fax (085) 741-87-48
NIP 542-10-03-487

WSPÓLWŁAŚCICIEL
Jan Kuczyński

WSPÓLWŁAŚCICIEL
Adam Kokot



Fig.4

„ART-MEBEL”
A. Kokot, J. Kuczynski
Spółka Jawna w Białymstoku
SOBOLEWO 44, 15-509 Białystok
tel./fax (085) 741-87-48
NIP 542-10-03-487

WSPÓŁWŁAŚCICIEL
Jan Kuczynski

WSPÓŁWŁAŚCICIEL
Adam Kokot



Fig.5

„ART-MEBEL”
A. Kokot, J. Kuczyński
Spółka Jawna w Białymstoku
SOBOLEWO 44, 15-509 Białystok
TEL/fax (085) 741-67-48
NIP: 542-10-03-487

WSPÓŁWŁAŚCICIEL

Jan Kuczyński

WSPÓŁWŁAŚCICIEL

Adam Kokot

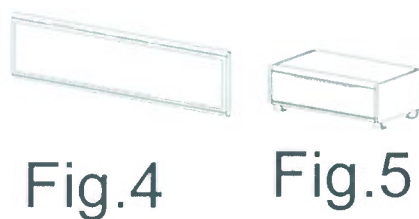
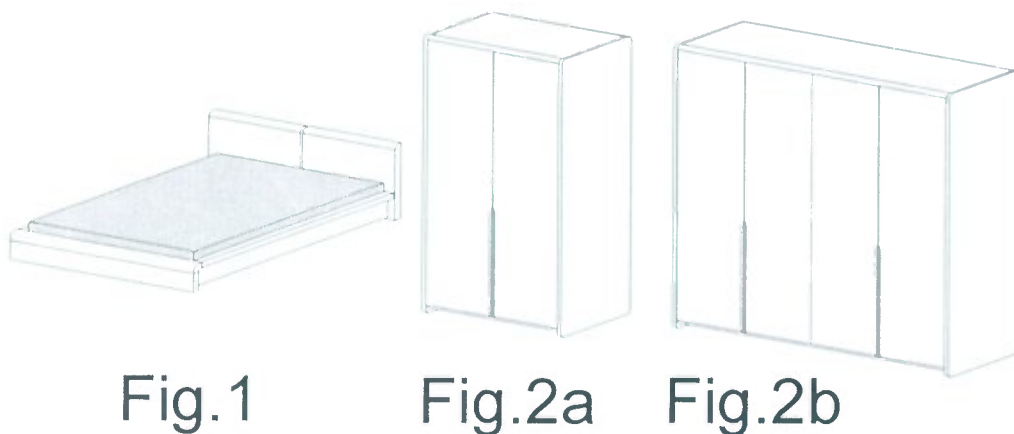

Rysunek zbiorczy

"PARABEL"
A. Kokot, J. Kuczyński
ul. Ślika Jawna w Białymstoku
130LEWIC 44, 15-509 Białystok
TEL 084 (085) 741-87-48
TEL 084 (085) 741-83-487

WSPÓŁWŁAŚCICIEL
Jan Kuczyński

WSPÓŁWŁAŚCICIEL
Adam Kokot

Detail szafki nocnej



"ART-MEBEL"
A. Kokot, J. Kuczyński
Spółka Jawna w Białymstoku
50-900 LEW 44, 15-909 Białystok
tel./fax (085) 741-87-48
NIP 542-10-03-487

WSPÓŁWŁAŚCICIEL
Jan Kuczyński

WSPÓŁWŁAŚCICIEL
Adam Kokot

Detal komody- bok, nóżka

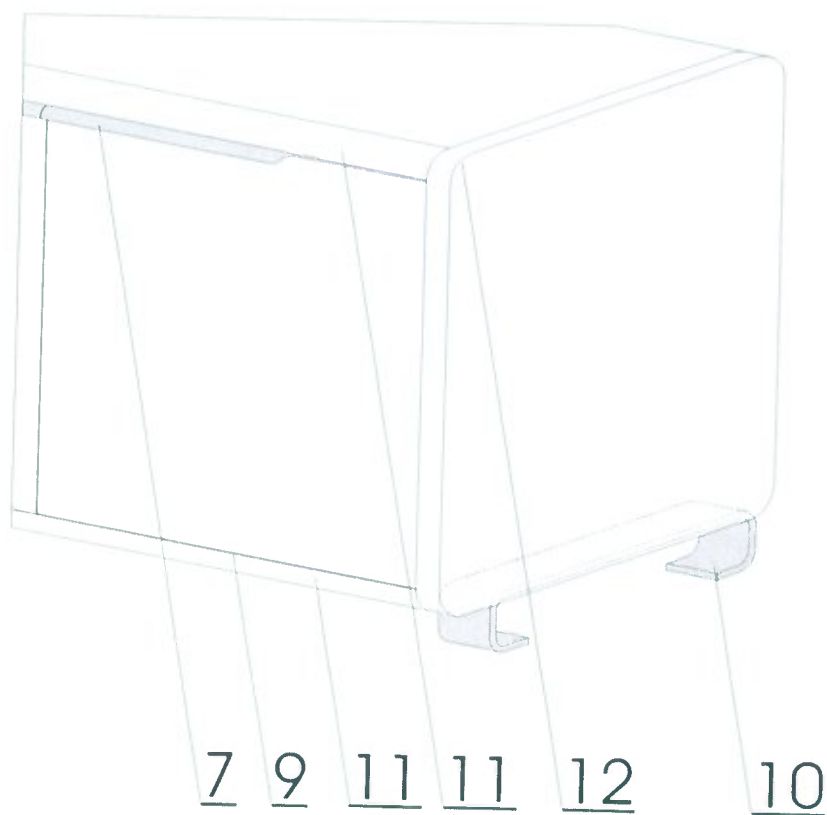

"ART-MEBEL"
A. Kokot, J. Kuczyński
ul. Ławna w Białymstoku
40-010 LEWO 44 15-309 Białystok
tel./fax (005) 741-07-48
NIP 542-10-03-487

WSPÓŁWŁAŚCICIEL
Jan Kuczyński

WSPÓŁWŁAŚCICIEL
Adam Kokot

Detal komody- wieniec górny i uchwyty

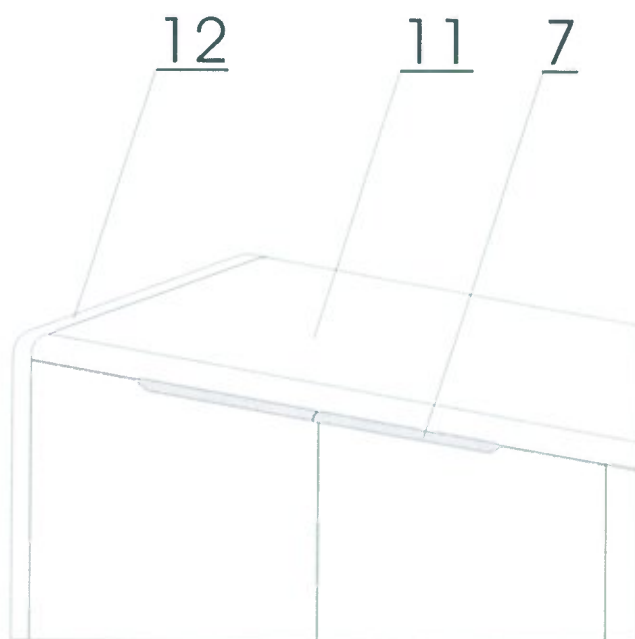

„ART-MEBEL”
A. Kokot, J. Kuczyński
Spółka jawna w Białymstoku
SOBOLEWO 44, 15-509 Białystok
tel./fax (085) 741-87-48
NIP 542-10-03-487

WSPÓŁWŁAŚCICIEL
Jan Kuczyński

WSPÓŁWŁAŚCICIEL
Adam Kokot

Detal szafy - wieniec dolny

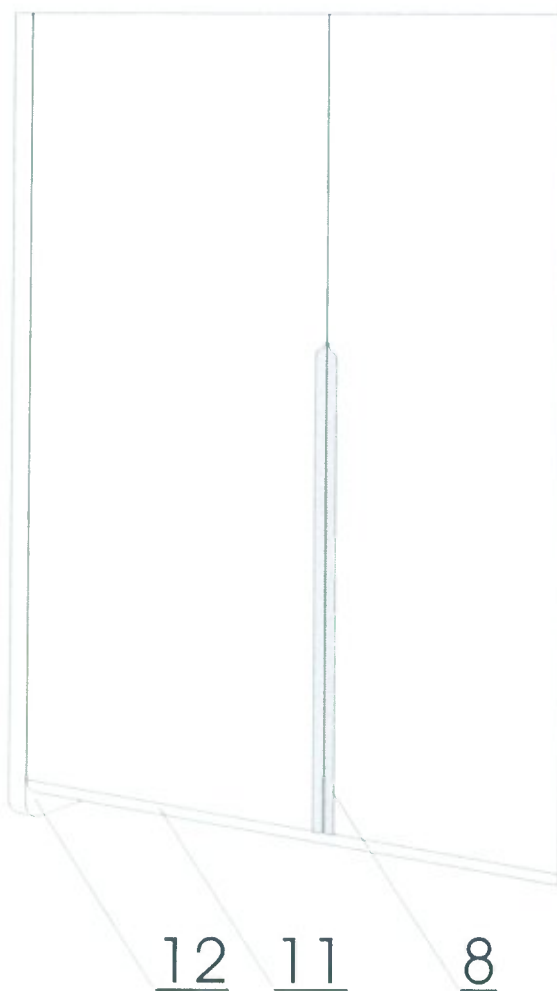

„ART-MEBEL”
A. Kokoń, J. Kuczyński
Spółka Jawna w Białymstoku
SOBÓLEWO 44, 15-509 Białystok
tel./fax (085) 741-87-48
NIP: 542-10-03-487

WSPÓŁWŁAŚCICIEL
Jan Kuczyński

WSPÓŁWŁAŚCICIEL
Adam Kokoń

Detal szczytu łoża

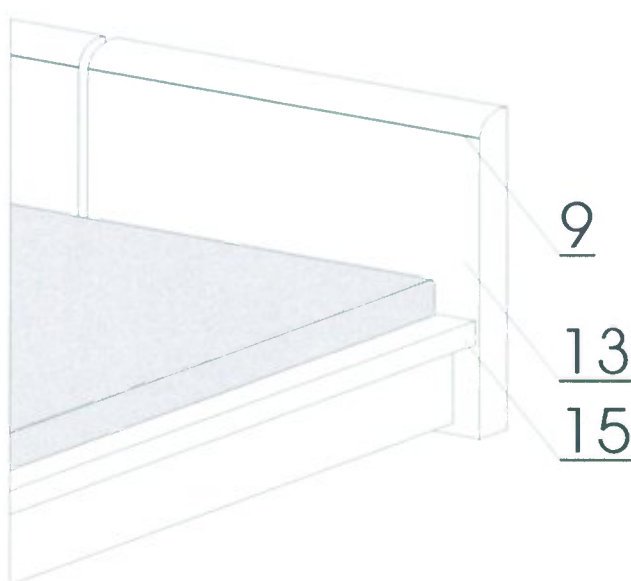

„ART-MEBEL”
A. Kokot, J. Kuczyński
Spółka Jawna w Białymstoku
SOBOLEWO 44, 15-509 Białystok
tel./fax (085) 741-67-48
NIP 542-10-03-487

WSPÓLWŁAŚCICIEL

Jan Kuczyński

WSPÓLWŁAŚCICIEL

Adam Kokot

Detal cargi łoża

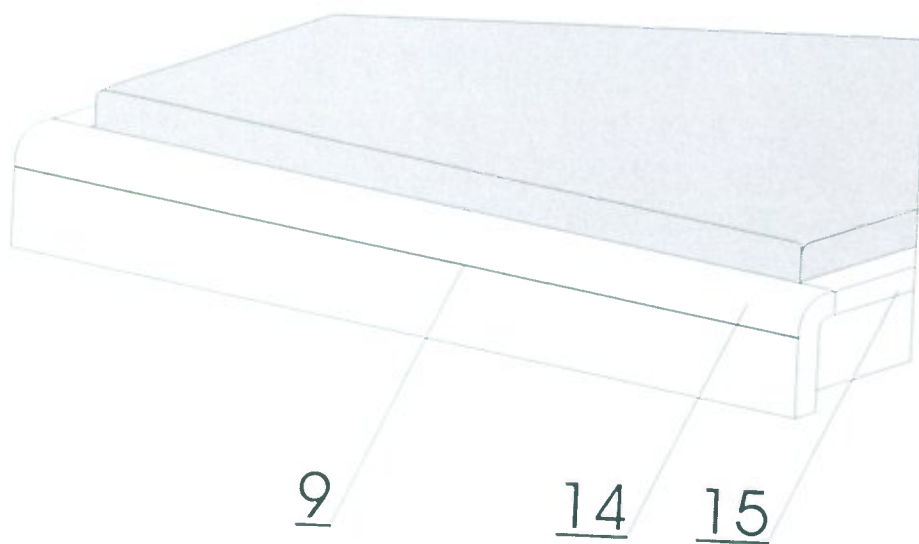

"KOKOT, J. KUCZYŃSKI"
A. Kokot, J. Kuczyński
Spółka jawna w Białymstoku
KOSZCZOWO 44, 15-509 Białystok
tel./fax (085) 741-87-48
NIP 542-10-03-487

WSPÓŁWŁAŚCICIEL
Jan Kuczyński

WSPÓŁWŁAŚCICIEL
Adam Kokot

Detal szafy- wieniec górny

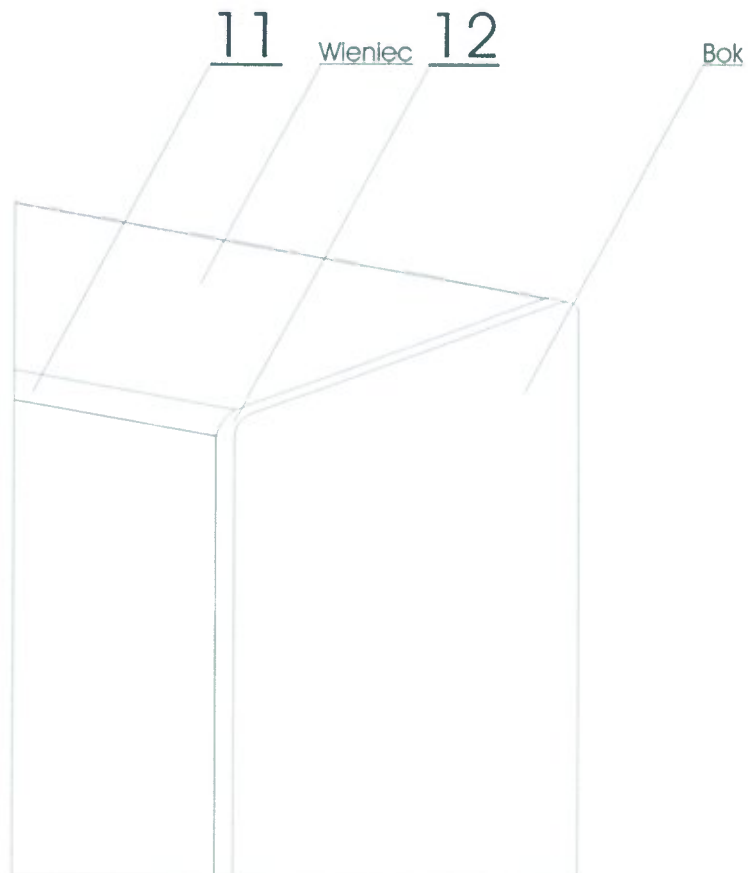

„ART-MEBEL”
A. Kokot, J. Kuczyński
Spółka Jawna w Białymstoku
SOBOLEWO 44, 15-509 Białystok
tel./fax (085) 741-87-48
NIP: 542-10-03-487

WSPÓLWŁAŚCICIEL
Jan Kuczyński

WSPÓLWŁAŚCICIEL
Adam Kokot