

19

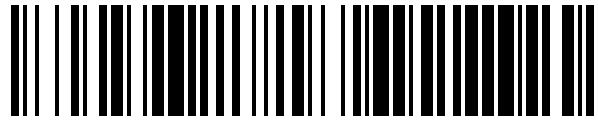

OFICINA ESPAÑOLA DE
PATENTES Y MARCAS

ESPAÑA



11 Número de publicación: **1 122 680**

21 Número de solicitud: 201400448

51 Int. Cl.:

E04C 1/00

(2006.01)

12

SOLICITUD DE MODELO DE UTILIDAD

U

22 Fecha de presentación:

29.05.2014

43 Fecha de publicación de la solicitud:

16.09.2014

71 Solicitantes:

**MONTURIOL JALÓN , Antonio (100.0%)
Av. García Barbón 34 - 6 D
36201 Vigo (Pontevedra) ES**

72 Inventor/es:

MONTURIOL JALÓN , Antonio

54 Título: **Ladrillo caravista**

ES 1 122 680 U

DESCRIPCIÓN

Ladrillo caravista.

Objeto de la invención.

La presente invención consiste en un ladrillo caravista que facilita la ejecución de
5 muros de distinto aparejo con el uso de un único tipo de pieza.

Antecedentes de la invención.

Los ladrillos caravista son paralelepípedos de planta rectangular, normalmente perforados. La planta o cara horizontal se corresponde con lo que se llama tabla del ladrillo. El alzado o cara vertical mayor se llama canto, y su longitud horizontal recibe
10 el nombre de sogá. Por su parte, el perfil o cara vertical menor se llama testa, y su longitud horizontal tizón. La sogá es dos veces el tizón, más una tolerancia que se corresponde con el ancho de la junta de entre dos ladrillos. La altura del ladrillo se llama grueso, y tradicionalmente se correspondía con un tercio de la sogá, aunque esta medida ha quedado en desuso. No obstante, aún se observa en algunos países.

15 Existen en el mercado algunos ladrillos caravista que no tienen esta forma de planta rectangular, pero a estos se les considera como piezas especiales, pues vienen a dar solución a necesidades concretas de obra, como encuentros entre distintos paños, realización de cornisas o dinteles, ejecución de muros de proyección circular, y otros, y no se utilizan en la ejecución normal. Sea como fuere, desde tiempos de los romanos,
20 y aún desde antes, los ladrillos caravista se distinguen por su planta rectangular.

La forma de ejecutar un muro de ladrillos caravista exige ir levantando el muro con una disposición de ladrillos caravista por hiladas, superponiendo hiladas, una tras otra, yendo cada una de ellas trabada con la anterior, para que queden tapadas las juntas existentes entre los distintos ladrillos caravista de la hilada anterior, y conseguir, así,
25 una buena trabazón. En función de cómo se vayan colocando los ladrillos caravista en el muro, si dispuestos transversal o longitudinalmente, la trabazón que se logre entre las distintas hiladas será más o menos fuerte, y el espesor total del muro cambiará.

Cuando se ejecuta el muro dejando visto hacia el exterior el canto o sogá de todos los ladrillos caravista empleados, se forma un aparejo que es conocido como aparejo de
30 sogá. El espesor de este muro se corresponderá con la dimensión del tizón. Y cuando la cara del ladrillo caravista que queda vista es la testa o tizón, entonces el aparejo formado se llama aparejo de tizón. El espesor de este segundo muro se corresponderá con la dimensión de la sogá, o sea, tendrá el doble de espesor que el muro formado con aparejo de sogá. Al muro con aparejo de sogá se le llama también muro de medio
35 pie, y al que tiene aparejo de tizón, muro de un pie.

Para conseguir una mayor resistencia en el muro, el aparejo se puede realizar de forma más compleja, formando una traba aún mayor. Una manera de hacerlo es intercalando hiladas de aparejo de sogá, con otras de aparejo de tizón. En este caso el espesor del muro se corresponde con la dimensión mayor del ladrillo caravista, que es la dimensión de la sogá, a causa de que la mitad de las hiladas se forman con aparejo de tizón. Este aparejo de tizón es el que determina, pues, el ancho del muro. Esto exige que las hiladas que vayan con aparejo de sogá, que es la mitad de ancha que las que van con aparejo de tizón, se realicen con doble ladrillo caravista, haciendo dos hiladas en paralelo. Al final, el muro formado tendrá un ancho de un pie. Este aparejo se conoce con el nombre de aparejo inglés.

Y hay también aparejos más complejos, en los que en cada hilada se intercalan ladrillos caravista colocados de tizón, con ladrillos caravista colocados de sogá, yendo un ladrillo de tizón seguido de dos de sogá, y así sucesivamente. De estos dos ladrillos de sogá, uno quedaría visto por el exterior del muro, y el otro oculto en el interior, al ir paralelos el uno respecto del otro. El muro resultante es un muro de espesor de un pie, y el aparejo realizado se conoce como aparejo flamenco.

Aún es posible realizar aparejos más complejos, con muros de mayor espesor, de pie y medio o de dos pies. Y también existen aparejos compuestos por porciones de ladrillos, o tacos, útiles para levantar muros de paños pequeños.

Pero lo cierto es que la ejecución moderna de fachadas ha derivado hacia muros muy estrechos, ya que se ha tendido a realizar el cerramiento de las edificaciones de forma compuesta, utilizando una suma de materiales. Por la cara exterior, con mucha frecuencia, se mantiene el uso de ladrillos caravista, pero por la cara interior se instalan materiales sintéticos con mejores propiedades aislantes. Esto ha hecho que por economía de espacio o del volumen de construcción, ya no se ejecuten los anchos muros de ladrillo caravista tradicionales, de hasta dos pies, sino que sólo se ejecuten muros estrechos. Así, la casi totalidad de las obras que se hacen en la actualidad se ejecutan con el aparejo de sogá, que es el más estrecho de todos, con un espesor de medio pie. La estética de las edificaciones realizadas con ladrillos caravista se ha simplificado de este modo, a la vez que se ha uniformado.

Para evitar esta uniformidad, hicieron aparición en el mercado algunos ladrillos caravista cuyo canto, en vez de ser liso, presenta una ranura central, como simulando que la sogá no es una sogá, sino dos tizones. Esto permite ejecutar un muro de medio pie con la apariencia de un aparejo de tizón, que hubiese exigido, en su configuración normal, el ancho de un pie.

Descripción de la invención.

El nuevo ladrillo caravista tiene las siguientes características:

- 1- Sus dos caras verticales mayores, o cantos, están fabricadas con calidad suficiente para quedar vistas, de modo que cualquiera de las dos puede quedar instalada en el muro orientada hacia el exterior, quedando por lo tanto vista, pero presentando ambas caras verticales mayores distinta configuración, bien teniendo una de las caras verticales mayores una ranura central vertical y siendo la otra cara vertical mayor lisa, o bien teniendo ranuras verticales las dos, pero teniendo una de ellas un mayor número de ranuras verticales que la otra.
- 2- Las caras horizontales, o tablas, presentan múltiples perforaciones, que tienen la particularidad de que siempre guardan continuidad las de un ladrillo caravista con las de los ladrillos caravista contiguos de la misma hilada, independientemente de la orientación en la que se hayan instalado estos ladrillos caravista contiguos en el muro, y de cual sea, por tanto, la cara vertical mayor de ellos que quede vista.
- 3- Entre las distintas perforaciones que presentan las caras horizontales, o tablas, las que quedan más próximas a las caras verticales mayores serán semejantes las de un lado y las del otro, formando dos juegos de perforaciones intercambiables, de modo que sea cuál sea la orientación del nuevo ladrillo caravista respecto del muro, se podrá formar, cuando convenga, una cámara de ventilación exterior con el juego de perforaciones que quede más hacia afuera, aplicando el tendel de mortero sobre todas las perforaciones menos las correspondientes a este juego.

Con estas características, el nuevo ladrillo caravista permite que se realice un muro que tendrá siempre el espesor de un muro de aparejo de soga, o sea, el más estrecho de los posibles, pero con el resultado de aparejos muy distintos, en función de lo que demande el responsable técnico de la obra. Una única pieza sirve así para realizar múltiples aparejos. Para ello basta con girar cada ladrillo 180° o no girarlo, e ir construyendo el muro que se persigue.

Descripción de los dibujos.

Para complementar la descripción que se está realizando y con objeto de ayudar a una mejor comprensión de las características del invento, se acompañan a la presente memoria descriptiva, como parte integrante de la misma, unos dibujos donde, con carácter ilustrativo y no limitativo, se ha representado lo siguiente:

En las figuras 1 y 2 se muestra en perspectiva el nuevo ladrillo caravista (1), en las dos posiciones posibles en las que será posible colocarlo en el muro, obteniendo en los dos casos un resultado distinto. En la figura 1, vemos que el nuevo ladrillo caravista presenta hacia la parte delantera, de sus dos caras verticales mayores, o cantos, la

que es completamente lisa (2), y en la figura 2 presenta, en cambio, la que cuenta con una ranura vertical (3). Para ello sólo fue necesario girarlo 180° respecto de su eje vertical (indicado el giro con flechas). La disposición de las perforaciones (4) de su cara horizontal (5), o tabla, no varía, ya se encuentre el nuevo ladrillo caravista (1) orientado de un modo o del otro.

En la figura 3 se representa, en una nueva perspectiva, un muro formado con múltiples unidades del nuevo ladrillo caravista (1). La parte izquierda del muro se ha levantado con los ladrillos caravista (1) presentando todos ellos hacia el exterior, de sus dos caras verticales mayores, o cantos, la que es completamente lisa (2). Y por su parte, la parte derecha del muro se ha levantado con los ladrillos caravista (1) presentando todos ellos hacia el exterior, de sus dos caras verticales mayores, la que cuenta con una ranura vertical (3). El resultado de una y otra opción es diferente, de modo que la parte izquierda del muro presenta una formación de muro con aparejo de sogá, y la parte derecha un aparejo de tizón.

En las figuras 4, 5, 6 y 7 se muestran cuatro muros formando cuatro distintos aparejos con el nuevo ladrillo caravista (1). En la figura 4 el aparejo formado es el llamado aparejo de sogá, en la figura 5 el aparejo de tizón, en la figura 6 el conocido como aparejo inglés, y en la figura 7 el aparejo flamenco. Para apreciarlo con mayor detalle, se han oscurecido una parte de los nuevos ladrillos caravista (1) en la parte central de cara muro.

En estas mismas figuras 4, 5, 6 y 7 se puede comprobar que indistintamente del aparejo formado, es posible dejar un juego de perforaciones (4.1) despejado de mortero (6.1), para que por estas perforaciones pueda circular libremente el aire y correr la ventilación, tal como se aprecia en las figuras 6 y 7, y es posible también dejar este juego de perforaciones (4.2) cubierto por el mortero (6.2), condenado en este segundo caso la ventilación, pero formando un tendel de mortero (6.2) mayor, tal como vemos en las figuras 4 y 5.

En estas figuras 4, 5, 6 y 7 se apreciará que con la utilización de un único tipo de ladrillo caravista hemos podido formar diversos tipos de aparejo, de forma compatible, además, con un muro con cámaras de ventilación, o sin ella, sea cual sea el aparejo.

En las figuras 8, 9 y 10 vemos en planta tres hiladas de muro realizadas con el nuevo ladrillo caravista (1), pero donde en cada una de ellas se ha utilizado una versión distinta de este nuevo ladrillo caravista (1). La diferencia estriba en que la cara horizontal (5), o tabla, de cada uno de ellos, cuenta con perforaciones distintas (4.3, 4.4 y 4.5). Ahora bien, con cualquiera de estas distintas perforaciones se mantiene la continuidad de las perforaciones a lo largo de cada hilada, sea cual sea la orientación

que se le dé al ladrillo caravista (1), ya sea con su cara vertical mayor lisa (2) hacia abajo, tal como vemos, o ya sea la que esté hacia abajo su cara vertical mayor con una ranura vertical (3).

5 En la figura 11 se muestra el nuevo ladrillo caravista (1) con sus distintas caras verticales mayores, en este caso presentando una cara vertical mayor una ranura vertical (3), y la otra cara vertical mayor presentando dos ranuras verticales (7). De este modo es posible formar otros aparejos distintos, tal como vemos por último en la figura 12.

10 Los materiales, forma, tamaño y disposición de los elementos serán susceptibles de variación, siempre y cuando ello no suponga una alteración en la esencia del invento.

Los términos en que se ha redactado esta memoria deberán ser tomados siempre en sentido amplio y no limitativo.

REIVINDICACIONES

1ª Ladrillo de caravista caracterizado por tener sus dos caras verticales mayores, o cantos, fabricadas con calidad suficiente para quedar vistas, de modo que cualquiera de las dos puede instalarse en el muro orientada hacia el exterior, quedando vista, pero presentando ambas caras verticales mayores distinta configuración, bien teniendo una de las caras verticales mayores una ranura central vertical y siendo la otra cara vertical mayor lisa, o bien teniendo ranuras verticales las dos, pero teniendo una de ellas un mayor número de ranuras verticales que la otra, y tener sus caras horizontales, o tablas, múltiples perforaciones, que guardan continuidad las de un ladrillo caravista con las de los ladrillos caravista contiguos de la misma hilada, independientemente de la orientación en la que se hayan instalado estos ladrillos caravista contiguos en el muro respecto del primero, y de cual sea, por tanto, la cara vertical mayor de ellos que quede, en cada caso, vista; de entre todas las distintas perforaciones, las que quedan más próximas a las caras verticales mayores serán semejantes las de un lado y las del otro, formando dos juegos de perforaciones intercambiables, de modo que sea cuál sea la orientación del nuevo ladrillo caravista respecto del muro, se podrá formar, cuando convenga, una cámara de ventilación exterior con el juego de perforaciones que quede más hacia afuera, aplicando el tendel de mortero sobre todas las perforaciones menos sobre las correspondientes a este juego, sin que por ello quede perjudicada la formación del tendel.

FIGURA 1



FIGURA 2



FIGURA 3

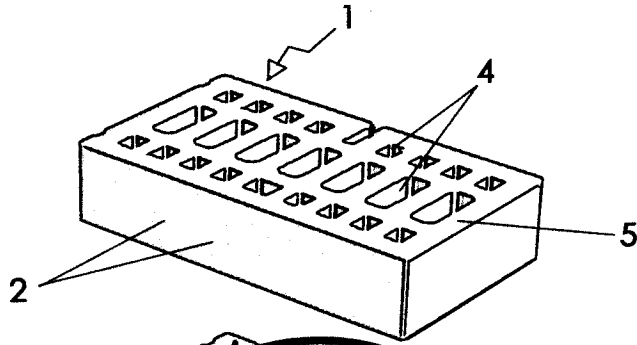

FIGURA 4

FIGURA 5

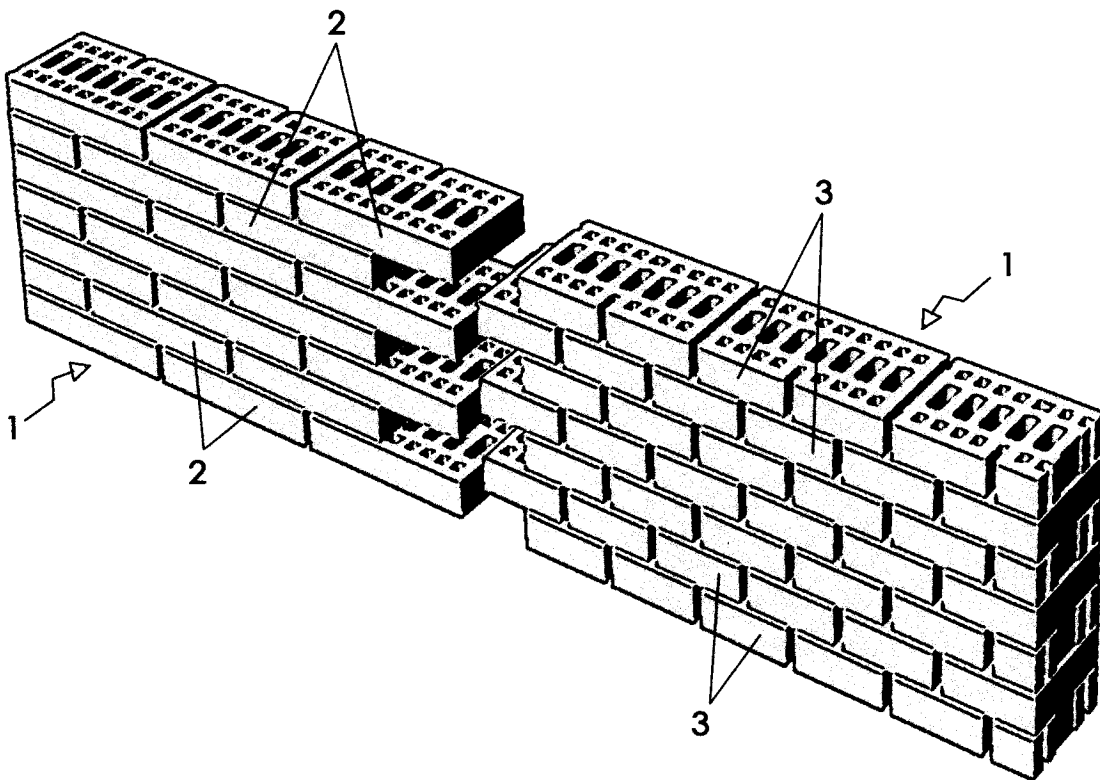
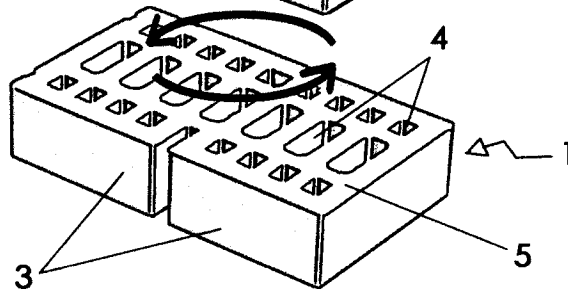
FIGURA 6

FIGURA 7

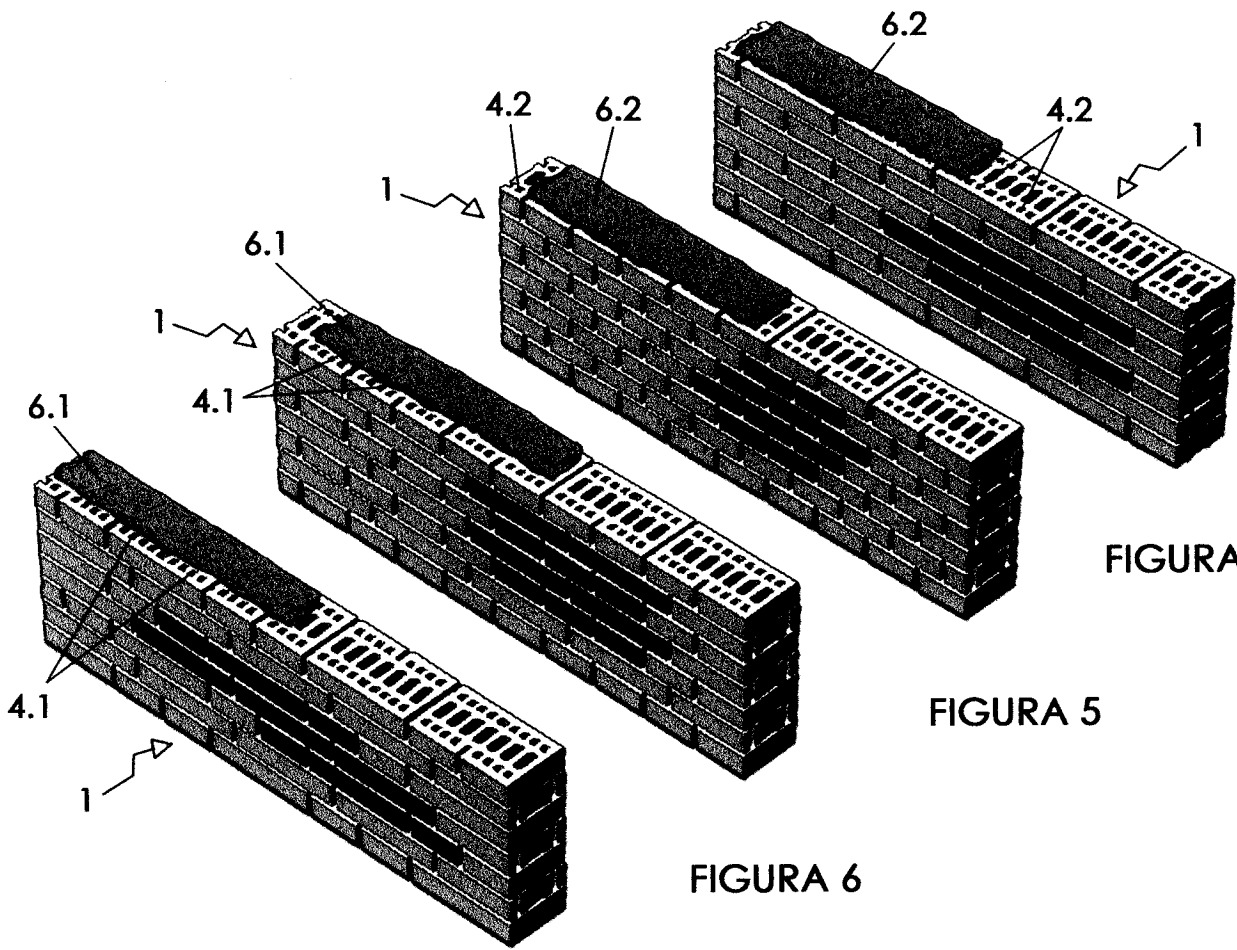

FIGURA 8



FIGURA 9

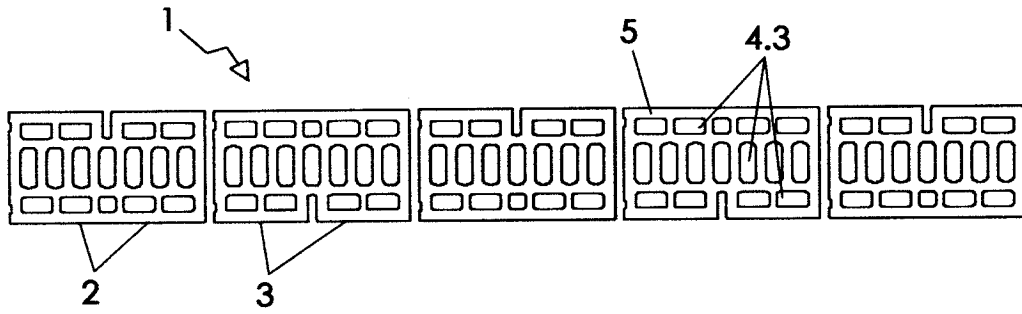

FIGURA 10

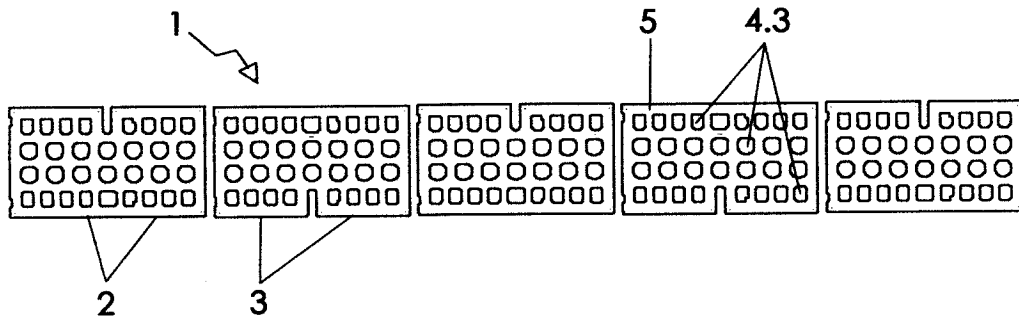

FIGURA 11

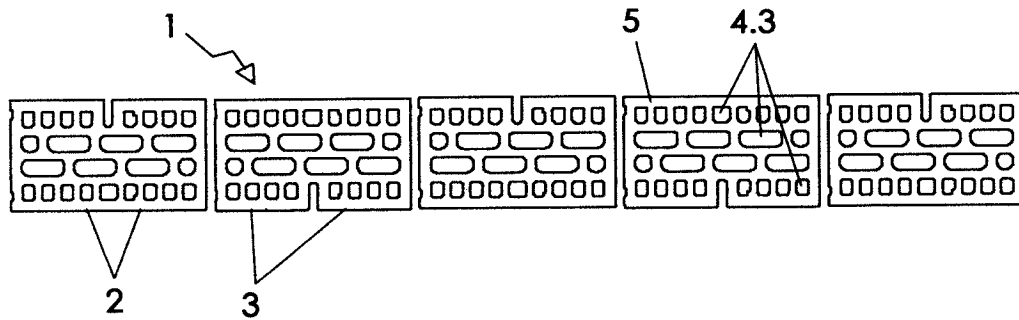
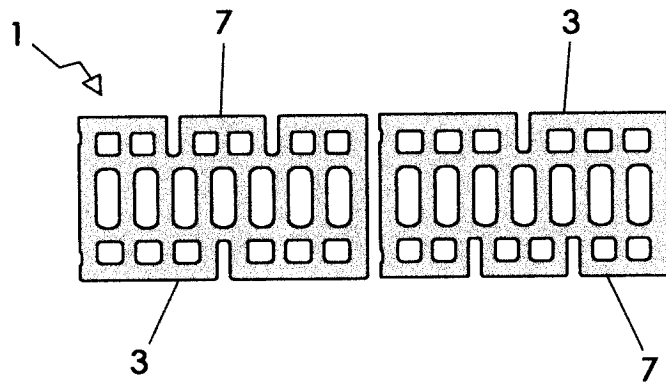
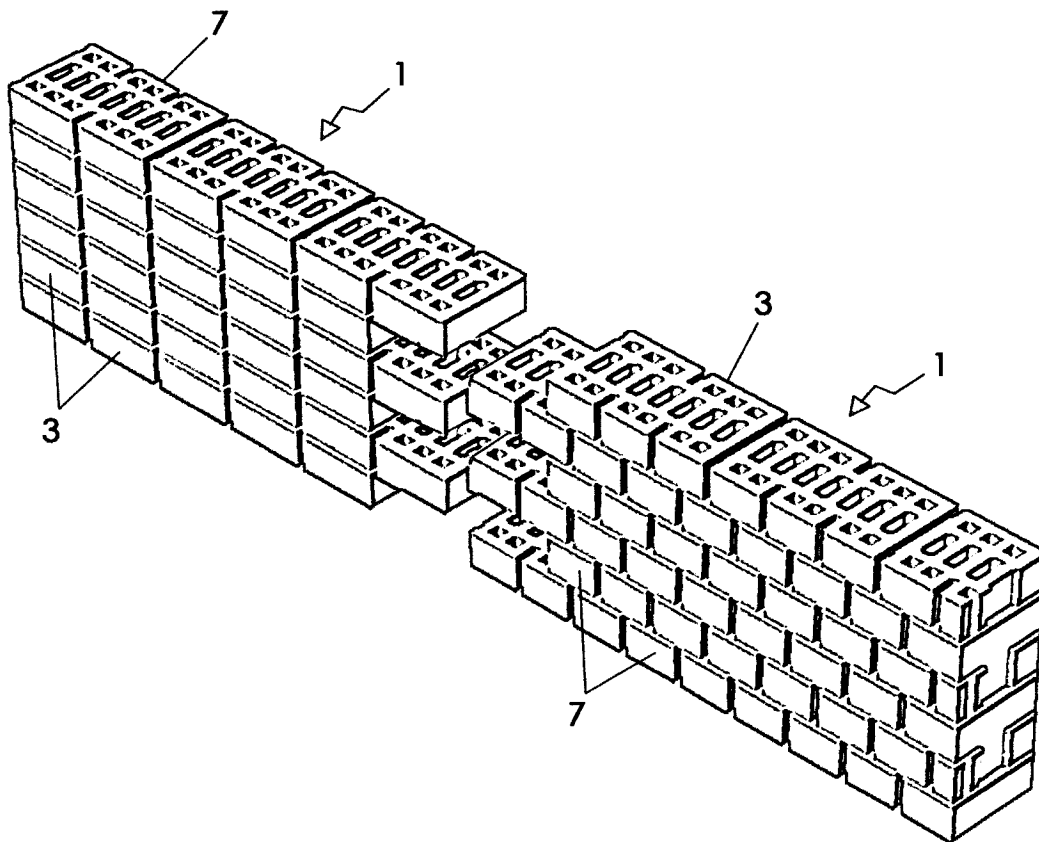

FIGURA 12