



(12) 实用新型专利

(10) 授权公告号 CN 214422981 U

(45) 授权公告日 2021.10.19

(21) 申请号 202022233717.4

(22) 申请日 2020.10.09

(73) 专利权人 章成鹏

地址 246121 安徽省安庆市怀宁县工业园
三期安庆得发纺织有限公司

(72) 发明人 章成鹏

(51) Int. Cl.

D06H 7/00 (2006.01)

B26D 7/02 (2006.01)

B26D 7/08 (2006.01)

B26D 7/26 (2006.01)

B26D 7/20 (2006.01)

权利要求书1页 说明书4页 附图3页

(54) 实用新型名称

一种用于服装纺织用的工作台

(57) 摘要

本实用新型涉及纺织技术领域,且公开了一种用于服装纺织用的工作台,包括切割台,所述切割台的底部并位于靠近左前侧的位置固定连接固定支腿,所述切割台的顶部靠近左前侧的位置固定连接支撑架,所述支撑架的顶部固定连接顶板,所述顶板的底部开设有横向定位滑槽。该用于服装纺织用的工作台,平整环在与布匹接触到贴合的过程中,平整环的靠外侧向前侧移动,对布匹表面进行拉平,从而防止布匹表面存在褶皱导致切割平整度降低,从而提高了后续切割的平整度,通过横向移动杆、横向移动电机、移动座、纵向移动杆和纵向移动电机之间的配合,保证了切割过程切割装置移动的稳定性,从而提高了切割的精准度。

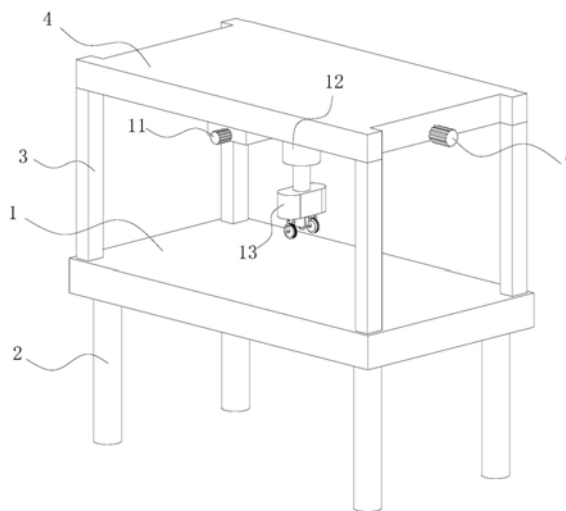

1. 一种用于服装纺织用的工作台,包括切割台(1),其特征在于:所述切割台(1)的底部并位于靠近左前侧的位置固定连接有固定支腿(2),所述切割台(1)的顶部靠近左前侧的位置固定连接有支撑架(3),所述支撑架(3)的顶部固定连接有顶板(4),所述顶板(4)的底部开设有横向定位滑槽(5),所述横向定位滑槽(5)的左侧内壁通过轴承转动连接有横向移动杆(6),所述顶板(4)的右侧壁并位于正对横向移动杆(6)的位置固定连接有横向移动电机(7),所述横向移动电机(7)的输出端贯穿顶板(4)与横向移动杆(6)的右端固定连接,所述横向定位滑槽(5)的内部活动卡接有移动座(8),所述横向移动杆(6)贯穿移动座(8),所述移动座(8)的底部开设有纵向定位滑槽(9),所述移动座(8)的底部通过纵向定位滑槽(9)活动卡接有液压柱(12),所述纵向定位滑槽(9)的前侧内壁通过轴承转动连接有纵向移动杆(10),所述纵向移动杆(10)贯穿液压柱(12),所述移动座(8)的前侧壁并位于正对纵向移动杆(10)的位置固定连接有纵向移动电机(11),所述纵向移动电机(11)的输出端贯穿移动座(8)并与纵向移动杆(10)固定连接,所述液压柱(12)的底端固定连接有切割装置(13)。

2. 根据权利要求1所述的一种用于服装纺织用的工作台,其特征在于:所述切割装置(13)包括安装座(131)、刀座(132)、切割刀片(133)、伸缩定位杆(134)、支撑弹簧(135)、按压辊(136)和平整环(137),所述安装座(131)与液压柱(12)的底端固定连接,所述刀座(132)与安装座(131)的底部并位于中间的位置固定连接,所述切割刀片(133)通过轴承与刀座(132)的底部转动连接,所述伸缩定位杆(134)与安装座(131)的底部并位于中间偏前的位置活动插接,所述支撑弹簧(135)套接在伸缩定位杆(134)的外侧,所述支撑弹簧(135)的靠上端与安装座(131)的底部固定连接,所述支撑弹簧(135)的靠下端与伸缩定位杆(134)的外壁固定连接,所述按压辊(136)通过轴承与伸缩定位杆(134)的靠下端转动连接,所述平整环(137)与按压辊(136)的外壁固定连接。

3. 根据权利要求1所述的一种用于服装纺织用的工作台,其特征在于:所述横向定位滑槽(5)与纵向定位滑槽(9)的截面形状均为倒置的凸形。

4. 根据权利要求1所述的一种用于服装纺织用的工作台,其特征在于:所述横向移动杆(6)和纵向移动杆(10)的外壁均开设有螺纹环。

5. 根据权利要求2所述的一种用于服装纺织用的工作台,其特征在于:所述按压辊(136)的高度低于切割刀片(133)的高度。

6. 根据权利要求2所述的一种用于服装纺织用的工作台,其特征在于:所述平整环(137)由橡胶为原料制成。

7. 根据权利要求2所述的一种用于服装纺织用的工作台,其特征在于:所述平整环(137)的形状呈开口向左的喇叭形。

一种用于服装纺织用的工作台

技术领域

[0001] 本实用新型涉及纺织技术领域,具体为一种用于服装纺织用的工作台。

背景技术

[0002] 服装生产纺织过程中需要对布匹进行剪裁切割,一般的切割方式是通过剪刀直接进行剪裁或是将布匹平铺后通过刀片进行切割,在切割剪裁的过程中,切割的精准度差,并且在切割的过程中由于纺织品具有一定的伸缩性能,导致切割处布匹平整度差,影响切割的效果。

实用新型内容

[0003] (一)解决的技术问题

[0004] 针对现有技术的不足,本实用新型提供了一种用于服装纺织用的工作台,解决了切割精度差和切割处的布匹容易在切割过程中出现拉伸导致切割处平整度差的问题。

[0005] (二)技术方案

[0006] 为实现上述的目的,本实用新型提供如下技术方案:一种用于服装纺织用的工作台,包括切割台,所述切割台的底部并位于靠近左前侧的位置固定连接有固定支腿,所述切割台的顶部靠近左前侧的位置固定连接有支撑架,所述支撑架的顶部固定连接有顶板,所述顶板的底部开设有横向定位滑槽,所述横向定位滑槽的左侧内壁通过轴承转动连接有横向移动杆,所述顶板的右侧壁并位于正对横向移动杆的位置固定连接有横向移动电机,所述横向移动电机的输出端贯穿顶板与横向移动杆的右端固定连接,所述横向定位滑槽的内部活动卡接有移动座,所述横向移动杆贯穿移动座,所述移动座的底部开设有纵向定位滑槽,所述移动座的底部通过纵向定位滑槽活动卡接有液压柱,所述纵向定位滑槽的前侧内壁通过轴承转动连接有纵向移动杆,所述纵向移动杆贯穿液压柱,所述移动座的前侧壁并位于正对纵向移动杆的位置固定连接有纵向移动电机,所述纵向移动电机的输出端贯穿移动座并与纵向移动杆固定连接,所述液压柱的底端固定连接有切割装置。

[0007] 优选的,所述切割装置包括安装座、刀座、切割刀片、伸缩定位杆、支撑弹簧、按压辊和平整环,所述安装座与液压柱的底端固定连接,所述刀座与安装座的底部并位于中间的位置固定连接,所述切割刀片通过轴承与刀座的底部转动连接,所述伸缩定位杆与安装座的底部并位于中间偏前的位置活动插接,所述支撑弹簧套接在伸缩定位杆的外侧,所述支撑弹簧的靠上端与安装座的底部固定连接,所述支撑弹簧的靠下端与伸缩定位杆的外壁固定连接,所述按压辊通过轴承与伸缩定位杆的靠下端转动连接,所述平整环与按压辊的外壁固定连接。

[0008] 优选的,所述横向定位滑槽与纵向定位滑槽的截面形状均为倒置的凸形,倒凸形设计提高了连接的强度,并且提高了滑动时的稳定性。

[0009] 优选的,所述横向移动杆和纵向移动杆的外壁均开设有螺纹环,移动座顶端与横向移动杆接触的位置开设有螺纹槽,液压柱顶端与纵向移动杆接触的位置开设有螺纹槽,

通过当横向移动杆和纵向移动杆转动时通过螺纹槽与螺纹环的配合带动移动座和液压柱进行移动。

[0010] 优选的,所述按压辊的高度低于切割刀片的高度,从而先通过按压辊对布匹进行按压固定和拉平后再使切割刀片与布匹接触对布匹进行切割。

[0011] 优选的,所述平整环由橡胶为原料制成,平整环与布匹接触时对布匹进行固定,保证固定稳定性的同时不会损伤布匹。

[0012] 优选的,所述平整环的形状呈开口向左的喇叭形,喇叭形设计使平整环靠外侧与布匹接触时会先前侧进行滑动对布匹进行拉平,从而提高了后续切割时的平整度。

[0013] 与现有技术相比,本实用新型提供了一种用于服装纺织用的工作台,具备以下有益效果:

[0014] 1、该用于服装纺织用的工作台,设置安装座、刀座、切割刀片、伸缩定位杆、支撑弹簧、按压辊和平整环,安装座向下移动进行切割时带动伸缩定位杆向下移动,伸缩定位杆带动按压辊向下移动,使平整环向下移动与布匹贴合,平整环在与布匹接触到贴合的过程中,平整环的靠外侧向前侧移动,对布匹表面进行拉平,按压辊带动平整环与布匹表面贴合后伸缩定位杆压缩支撑弹簧,通过支撑弹簧的弹力对布匹进行按压,而后安装座通过刀座带动切割刀片与布匹表面接触,从而对布匹进行切割,在切割的过程中通过平整环对布匹表面进行拉平,从而防止布匹表面存在褶皱导致切割平整度降低,从而提高了后续切割的平整度。

[0015] 2、该用于服装纺织用的工作台,通过横向移动杆、横向移动电机、移动座、纵向移动杆和纵向移动电机之间的配合,横向移动电机带动横向移动杆进行转动从而带动移动座进行左右移动,纵向移动电机带动纵向移动杆进行转动,纵向移动杆带动液压柱进行移动,从而带动切割装置进行位置调整,并且保证了切割过程切割装置移动的稳定性和切割精度。

附图说明

[0016] 图1为本实用新型结构示意图;

[0017] 图2为本实用新型下侧结构示意图;

[0018] 图3为本实用新型切割装置结构示意图。

[0019] 其中:1、切割台;2、固定支腿;3、支撑架;4、顶板;5、横向定位滑槽;6、横向移动杆;7、横向移动电机;8、移动座;9、纵向定位滑槽;10、纵向移动杆;11、纵向移动电机;12、液压柱;13、切割装置;131、安装座;132、刀座;133、切割刀片;134、伸缩定位杆;135、支撑弹簧;136、按压辊;137、平整环。

具体实施方式

[0020] 下面将结合本实用新型实施例中的附图,对本实用新型实施例中的技术方案进行清楚、完整地描述,显然,所描述的实施例仅仅是本实用新型一部分实施例,而不是全部的实施例。基于本实用新型中的实施例,本领域普通技术人员在没有做出创造性劳动前提下所获得的所有其他实施例,都属于本实用新型保护的范围。

[0021] 请参阅图1-3,本实用新型提供一种用于服装纺织用的工作台,包括切割台 1,切

割台1的底部并位于靠近左前侧的位置固定连接固定支腿2,切割台1 的顶部靠近左前侧的位置固定连接支撑架3,支撑架3的顶部固定连接顶板 4,顶板4的底部开设有横向定位滑槽5,横向定位滑槽5的左侧内壁通过轴承转动连接横向移动杆6,顶板4的右侧壁并位于正对横向移动杆6的位置固定连接横向移动电机7,横向移动电机7的输出端贯穿顶板4与横向移动杆6的右端固定连接,横向定位滑槽5的内部活动卡接移动座8,横向移动杆6贯穿移动座8,移动座8的底部开设有纵向定位滑槽9,横向定位滑槽5与纵向定位滑槽9的截面形状均为倒置的凸形,倒凸形设计提高了连接的强度,并且提高了滑动时的稳定性,移动座8的底部通过纵向定位滑槽9活动卡接液压柱12,纵向定位滑槽9的前侧内壁通过轴承转动连接纵向移动杆10,纵向移动杆10 贯穿液压柱12,横向移动杆6和纵向移动杆10的外壁均开设有螺纹环,移动座 8顶端与横向移动杆6接触的位置开设有螺纹槽,液压柱12顶端与纵向移动杆10接触的位置开设有螺纹槽,通过当横向移动杆6和纵向移动杆10转动时通过螺纹槽与螺纹环的配合带动移动座8和液压柱12进行移动,移动座8的前侧壁并位于正对纵向移动杆10的位置固定连接纵向移动电机11,纵向移动电机 11的输出端贯穿移动座8并与纵向移动杆10固定连接,通过横向移动杆6、横向移动电机7、移动座8、纵向移动杆10和纵向移动电机11之间的配合,横向移动电机7带动横向移动杆6进行转动从而带动移动座8进行左右移动,纵向移动电机11带动纵向移动杆10进行转动,纵向移动杆10带动液压柱12进行移动,从而带动切割装置13进行位置调整,并且保证了切割过程切割装置13 移动的稳定性,从而提高了切割精准度,液压柱12的底端固定连接切割装置 13。

[0022] 切割装置13包括安装座131、刀座132、切割刀片133、伸缩定位杆134、支撑弹簧135、按压辊136和平整环137,安装座131与液压柱12的底端固定连接,刀座132与安装座131的底部并位于中间的位置固定连接,切割刀片133 通过轴承与刀座132的底部转动连接,伸缩定位杆134与安装座131的底部并位于中间偏前的位置活动插接,支撑弹簧135套接在伸缩定位杆134的外侧,支撑弹簧135的靠上端与安装座131的底部固定连接,支撑弹簧135的靠下端与伸缩定位杆134的外壁固定连接,按压辊136通过轴承与伸缩定位杆134的靠下端转动连接,按压辊136的高度低于切割刀片133的高度,从而先通过按压辊136对布匹进行按压固定和拉平后再使切割刀片133与布匹接触对布匹进行切割,平整环137与按压辊136的外壁固定连接,平整环137由橡胶为原料制成,平整环137与布匹接触时对布匹进行固定,保证固定稳定性的同时不会损伤布匹,平整环137的形状呈开口向左的喇叭形,喇叭形设计使平整环137 靠外侧与布匹接触时会先外侧进行滑动对布匹进行拉平,从而提高了后续切割时的平整度,设置安装座131、刀座132、切割刀片133、伸缩定位杆134、支撑弹簧135、按压辊136和平整环137,安装座131向下移动进行切割时带动伸缩定位杆134向下移动,伸缩定位杆134带动按压辊136向下移动,使平整环 137向下移动与布匹贴合,平整环137在与布匹接触到贴合的过程中,平整环 137的靠外侧向前侧移动,对布匹表面进行拉平,按压辊136带动平整环137与布匹表面贴合后伸缩定位杆134压缩支撑弹簧135,通过支撑弹簧135的弹力对布匹进行按压,而后安装座131通过刀座132带动切割刀片133与布匹表面接触,从而对布匹进行切割,在切割的过程中通过平整环137对布匹表面进行拉平,从而防止布匹表面存在褶皱导致切割平整度降低,从而提高了后续切割的平整度。

[0023] 在使用时,将需要进行切割的布匹平铺在切割台1的表面,通过木板将布匹的靠外侧进行按压,启动纵向移动电机11,纵向移动电机11带动纵向移动杆 10进行转动,纵向移

动杆10带动液压柱12进行移动,从而调整切割的位置,调整完成后,控制液压柱12向下伸长,液压柱12带动安装座131向下移动,安装座131向下移动进行切割时带动伸缩定位杆134向下移动,伸缩定位杆134 带动按压辊136向下移动,使平整环137向下移动与布匹贴合,平整环137在与布匹接触到贴合的过程中,平整环137的靠外侧向前侧移动,对布匹表面进行拉平,按压辊136带动平整环137与布匹表面贴合后伸缩定位杆134压缩支撑弹簧135,通过支撑弹簧135的弹力对布匹进行按压,而后安装座131通过刀座132带动切割刀片133与布匹表面接触,而后启动横向移动电机7,横向移动电机7带动横向移动杆6进行转动从而带动移动座8进行左右移动,从而通过移动座8和液压柱12带动切割装置13进行移动对布匹进行切割。

[0024] 尽管已经示出和描述了本实用新型的实施例,对于本领域的普通技术人员而言,可以理解在不脱离本实用新型的原理和精神的情况下可以对这些实施例进行多种变化、修改、替换和变型,本实用新型的范围由所附权利要求及其等同物限定。



图1



图2

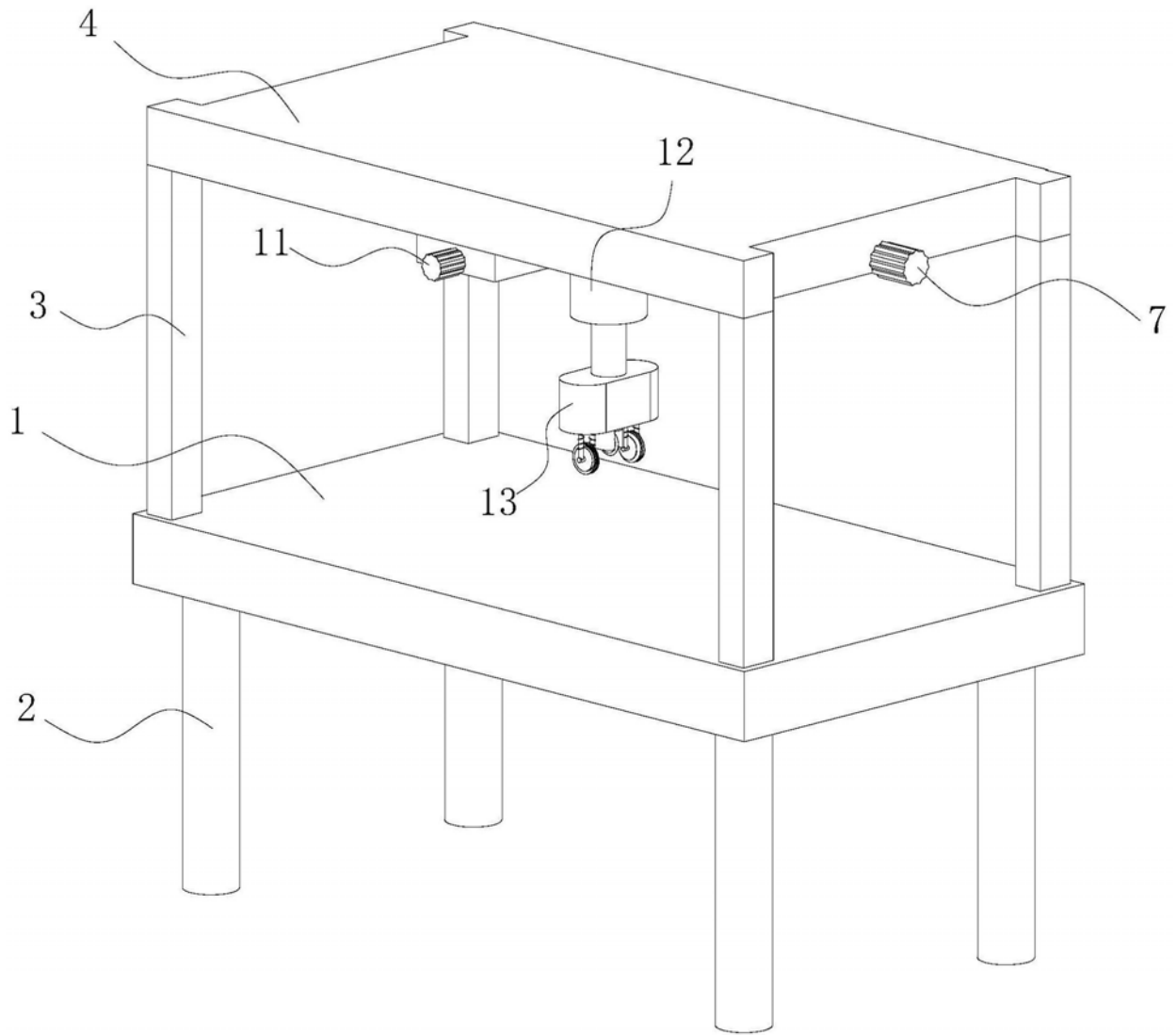
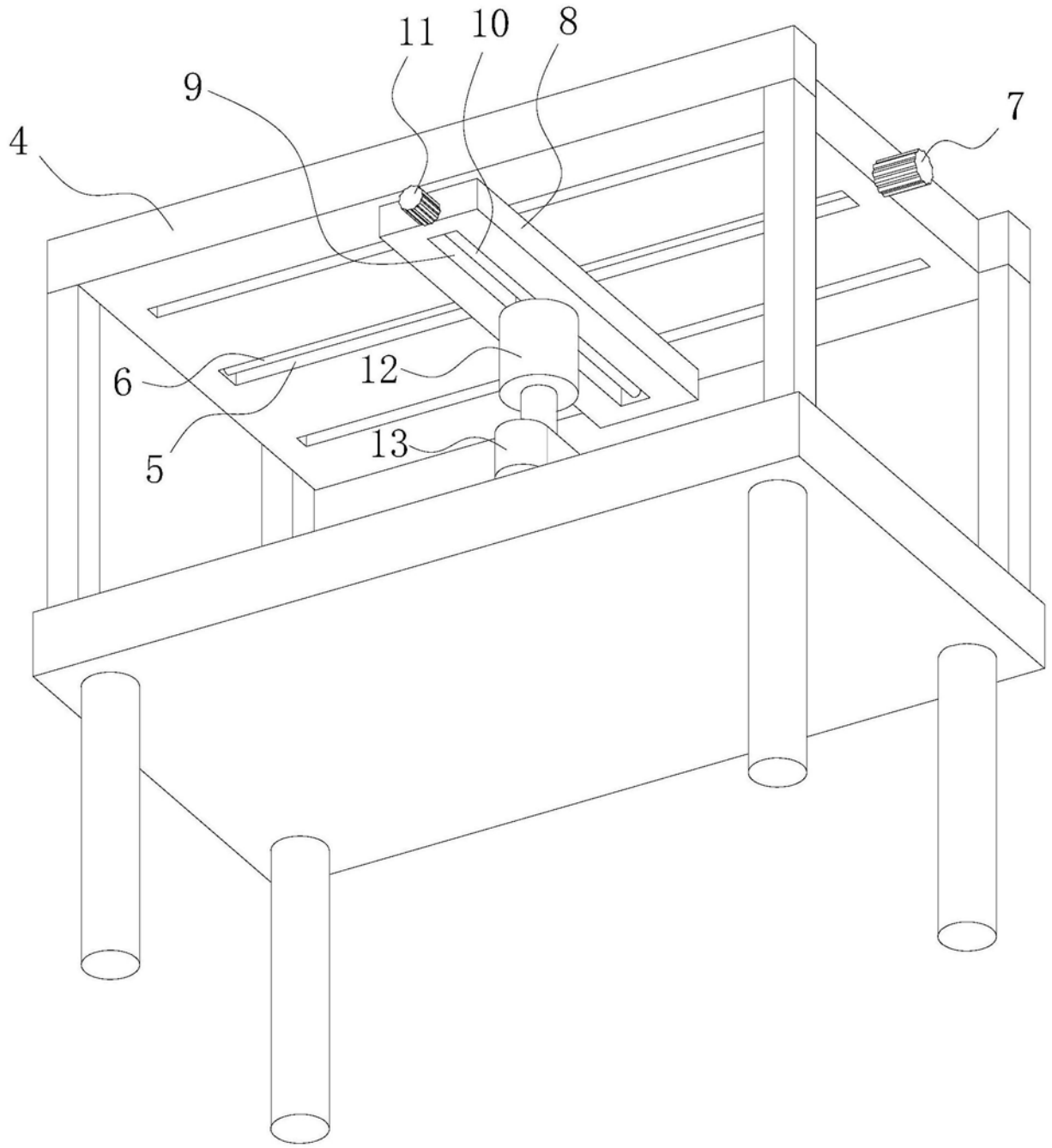
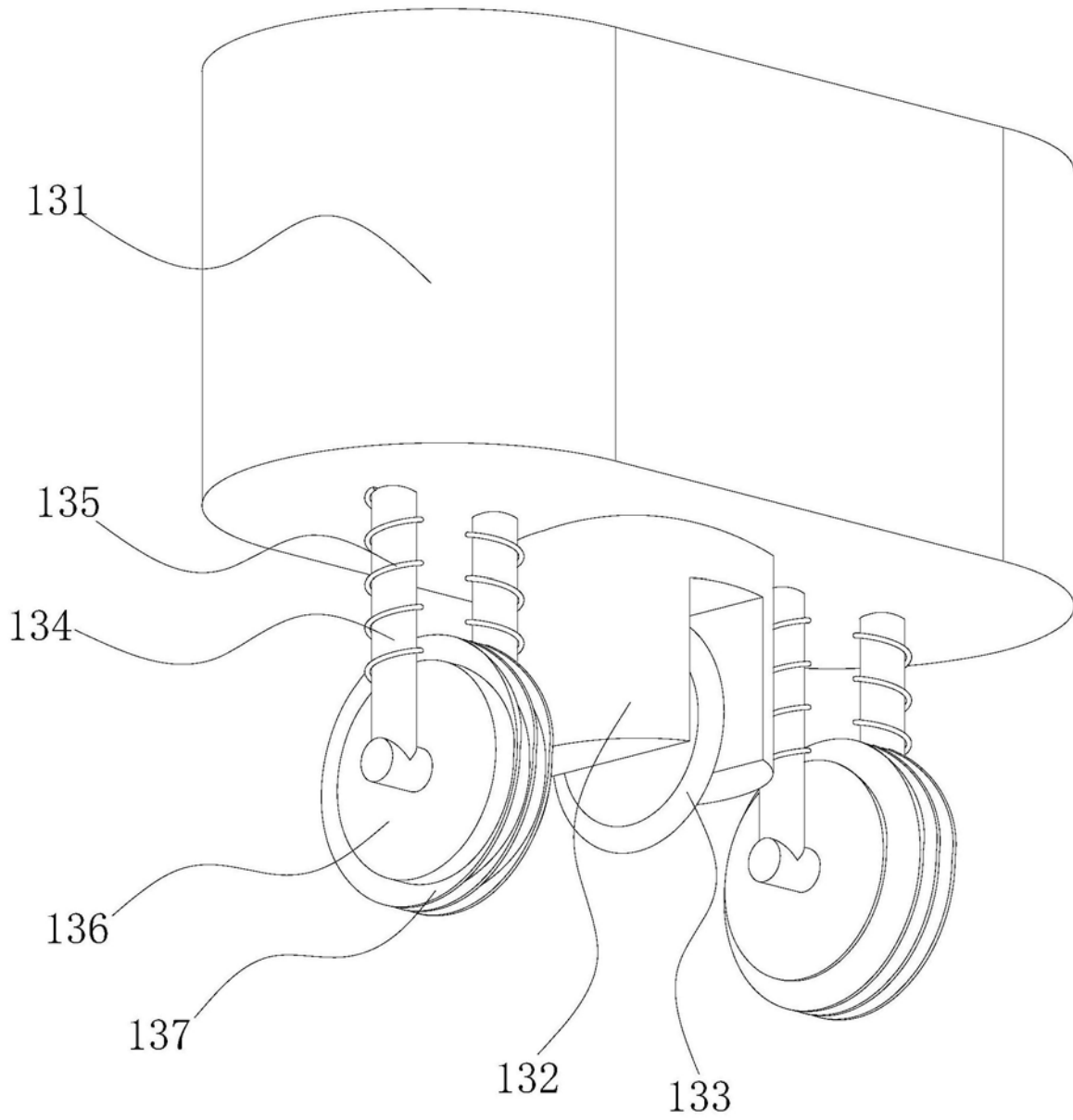

图3