



República Federativa do Brasil  
Ministério do Desenvolvimento, Indústria  
e do Comércio Exterior  
Instituto Nacional da Propriedade Industrial.

(21) **PI1000447-5 A2**

(22) Data de Depósito: 23/02/2010  
(43) Data da Publicação: 18/10/2011  
(RPI 2128)



(51) *Int.Cl.:*  
G09F 3/10  
B31D 1/02

(54) **Título:** DISPOSIÇÃO EM ETIQUETA E MÉTODO DE FABRICAR ETIQUETA

(73) **Titular(es):** Giuseppe Jeffrey Arippol

(72) **Inventor(es):** Giuseppe Jeffrey Arippol

(57) **Resumo:** DISPOSIÇÃO EM ETIQUETA E MÉTODO DE FABRICAR ETIQUETA. O presente resumo refere-se a uma patente de invenção para etiqueta e método de fabricação da mesma, pertencentes ao campo dos artigos auto-adesivos; dita etiqueta recebeu disposição para atender a demandas dos usuários no sentido de prover em conjunto meio que contenha amplas informações sobre o produto e um meio de lacre; dita etiqueta (1) sendo auto-adesiva e compreendida: por bula, livreto ou similar (10) disposta sobre a face anterior de região (6) do corpo (2) e a qual tem impressas amplas informações sobre um produto; e um dispositivo de lacre de tipo fitilho (20) incorporado em região (7) do corpo (2) adjacente à região (6) que contém a bula ou similar (10) em posição tal que quanto a etiqueta é aplicada na embalagem dito dispositivo de fitilho (20) fica disposto sobre e ao longo da linha de fechamento entre o corpo e a tampa da embalagem e sendo apresentado ainda um método de fabricação da etiqueta em máquina de fabricação contínua.

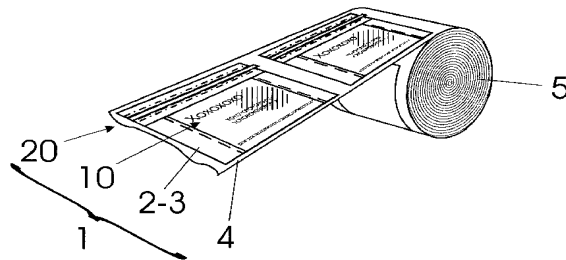



“DISPOSIÇÃO EM ETIQUETA E MÉTODO DE FABRICAR ETIQUETA”

O presente relatório descritivo refere-se a uma patente de invenção para etiqueta e método de fabricação da mesma, pertencentes ao campo dos artigos auto-adesivos; dita etiqueta recebeu disposição para atender a demandas dos usuários e o método foi desenvolvido para obtê-la de modo simples e com baixo custo.

Muitas embalagens acondicionam produtos que exigem extensas explicações sobre o modo de usá-los e outras informações. Exigem também um fechamento lacrado, ou seja, que, uma vez aberta, isso fique consignado de modo irreversível.

Para atender isso, já existem muitos recursos. Dentre os lacres existe o de tipo denominado fitilho, constituído por uma fita incorporada em todo o perímetro de um invólucro, que acondiciona o produto ou a embalagem de um produto e dotado de uma extremidade de pega, que pode ser puxada pelo usuário, romper todo o perímetro do invólucro para o acesso ao seu conteúdo.

No campo dos artigos auto-adesivos, já são conhecidas etiquetas auto-adesivas que são coladas em uma embalagem e que têm montadas bulas, livretos ou outros que têm impressas instruções de uso e outras relacionadas com o produto.

Ocorre que em certas aplicações é desejável que ambos os recursos estejam presentes numa embalagem, ou seja, meios para uma ampla explicação sobre o produto e seu uso e um meio de lacre.

O objetivo objeto da presente patente de invenção,  
5 é prover uma disposição em etiqueta auto-adesiva aplicada em embalagens, que visa dotá-la de recurso para uma ampla explicação sobre o produto, seu uso e outras informações e de um meio de lacre, para atender demandas de usuários.

Outro objetivo é prover uma etiqueta que além a-  
10 tender à demanda acima não seja por isso de construção ou fabricação com níveis de complexidade que a torne desinteressante.

Outro objetivo é prover uma etiqueta de baixo cus-  
to de aquisição e uso.

Outro objetivo é prover um método vantajoso de  
15 obtenção da etiqueta.

Tendo em vista, portanto, os aspectos e objetivos acima referidos e visando atendê-los, foi desenvolvida a disposição em etiqueta e método de fabricação de etiqueta, objetos da presente patente de invenção, dita etiqueta sendo uma etiqueta auto-adesiva, tendo montada uma  
20 bula ou similar e junto desta incorporando um dispositivo de lacre de tipo fitilho.

Essa construção da etiqueta incorpora em si todas as vantagens dos artigos auto-adesivos, como: baixo custo, facilidades de aplicação automática e em larga escala em embalagens de produtos diversos e outras. Além disso, a presente etiqueta incorpora a bula ou similar e o fitilho, capazes de atender a contento a necessidades específicas de muitos usuários de dotar as embalagens de seus produtos de recursos para prestar amplas explicações sobre o produto, seu uso, cuidados e outros e de meio de lacre para preservar a inviolabilidade da embalagem até que ela chegue às mãos do usuário final do produto.

Os desenhos anexos mostram a disposição em etiqueta e método de fabricação de etiqueta, objetos da presente patente, nos quais:

a fig. 1 mostra algumas etiquetas na forma como são fornecidas ao usuário, coladas de modo a poderem ser descoladas de um liner;

a fig. 2 mostra uma etiqueta isoladamente frontalmente, já destacada do liner;

a fig. 3 mostra um corte transversal da etiqueta indicado na figura anterior;

as figs. 4, 5, 6 mostram a etiqueta e a indicação de uso: aplicada numa embalagem; tendo o fitilho sendo rompido e tendo o in-

vólucro rompido para acesso à bula; e

a fig. 7 mostra o esquema do método de fabricação da etiqueta, no qual são vistas as várias etapas sucessivas de fabricação da etiqueta, sendo que em cada etapa é mostrado, na parte superior, um detalhe esquemático do perfil longitudinal no qual são vistas indicações dos equipamentos que realizam a etapa e da fita processada e na parte inferior da maior parte das etapas é mostrada uma seção transversal esquemática da fita formada.

De conformidade com o quanto ilustram as figuras acima relacionadas, a etiqueta 1, objeto da presente patente de invenção , destina-se a ser aplicada em embalagem 100 (fig. 4) de um produto qualquer que necessite amplas explicações sobre o mesmo, seu modo de uso e outros de interesse do usuário e que seja desejável que dita embalagem seja lacrada para garantir a sua inviolabilidade até o momento de uso; dita etiqueta é de tipo auto-adesiva compreendida, essencialmente (fig. 1): por corpo de etiqueta 2; por camada de adesivo sensível a pressão 3 aderida na face posterior do corpo 2; por liner 4, no qual fica colada de modo a poder ser descolada uma pluralidade de etiquetas 1; dito conjunto formado por estas e pelo liner 4 formando uma fita de etiquetas que é fornecida preferencialmente em forma de bobina 5.

Na presente disposição e isso constituindo o objeto

principal da patente (figs. 1 a 3), a presente etiqueta 1 prevê, em conjunto: uma bula, livreto ou similares 10, disposto sobre a face anterior de uma região 6 do corpo 2 e a qual tem impressas amplas explicações sobre um produto; e um dispositivo de lacre de tipo fitilho 20 incorporado em região 7 do corpo 2 adjacente à região 6 que contém a bula ou similar 10 e de forma que quanto a etiqueta é aplicada na embalagem fica disposto sobre e ao longo da linha de fechamento entre o corpo e a tampa da embalagem de modo que estes só podem ser abertos mediante o rompimento do fitilho.

Detalhando (figs. 2, 3), o corpo de etiqueta 2 é de papel, plástico ou outros em forma preferencialmente retangular, tem uma região 6 sobre cuja face anterior fica disposto o conjunto da bula ou similar 10 e uma região 7 prolongada daquela, disposta preferencialmente na direção correspondente à direção longitudinal ao liner e no centro da qual se incorpora o dispositivo de fitilho 20. A face posterior de dito corpo 2 tem aplicada a camada de adesivo sensível à pressão 3, estendida pelas regiões 6 e 7 do corpo 2.

O conjunto da bula 10 é compreendido, essencialmente: pela bula propriamente dita 10 que fica apoiada sobre a face anterior da região 6 do corpo 2 da etiqueta; por um invólucro 11 formado por filme plástico transparente auto-adesivo (filme plástico transparente + adesivo), que fica sobreposto e aderido na primeira página ou capa da bula ou similar

10 e que se prolonga para além de bordas opostas desta e seus trechos prolongados para além das bordas ficam aderidos na face anterior de dita região 6 do corpo 2 da etiqueta; dito conjunto da bula 10 é compreendido ainda por um par de linhas de rupturas transversais 12, praticadas no invólucro 11, situadas adjacentes às bordas transversais opostas da bula ou similar 10 e destinadas a serem rompidas para abertura do invólucro 11 e acesso à bula ou similar 10.

O dispositivo de fitilho 20 é compreendido, essencialmente: por uma fita de filme plástico 21, constitutiva do fitilho propriamente dito, colada central e longitudinalmente na camada de adesivo 3 da face posterior da região 7 do corpo 2 da etiqueta e dotada de uma extremidade projetada para fora de uma das bordas do corpo 2, a qual constitui extremidade de pega 22 para rompimento do fitilho; dito dispositivo de fitilho 20 é compreendido ainda: por uma camada de impressão em forma de faixa 23, aplicada sobre a fita 21 constitutiva do fitilho e sobre faixas opostas 3'' da camada de adesivo 3 adjacentes ao fitilho 21 e próxima à borda livre longitudinal da região 7 do corpo 2, tal que entre dita borda e uma das fixas 3'' forma-se uma faixa de colagem 7' da região 7 cuja camada de adesivo 3 não é recoberta com a impressão 23; dita impressão 23 tem função de inibir o adesivo nas faixas 3'' (mata-adesivo) e tais faixas matadas atuam como faixas de tolerância adjacentes ao fitilho para efeito de aplicação na embala-

gem, ou seja, a linha de fechamento entre a tampa e corpo da embalagem após a aplicação da etiqueta sobre a embalagem pode estar em qualquer posição dentro da faixa compreendida pelo fitilho 21 e faixas 3'' adjacentes a este; dito dispositivo de fitilho 20 é compreendido ainda por um par de linhas de ruptura longitudinais 24 adjacentes às bordas opostas do fitilho 21 e 5 destinadas a serem rompidas quando este é puxado pelo usuário a partir da extremidade de pega 22.

A etiqueta 1 com a construção acima é aplicada através de equipamentos de tipo etiquetador (não ilustrado), formado essencialmente: por desbobinador que recebe uma bobina de etiquetas; por lâmina 10 destacadora, na qual fica dobrada e passa a fita de etiquetas, de modo que cada etiqueta é descolada do liner e transferida para a embalagem receptora; e por um eixo rebobinador do liner vazio e de tração de toda a fita de etiquetas para desenrolá-la desde o desbobinador e passá-la pela lâmina 15 destacadora, conforme conhecido na arte.

Assim, quando a etiqueta 1 está aplicada numa embalagem 100 (fig. 4), a faixa de colagem 7' da região 7 do corpo 2, adjacente ao fitilho 21, fica colada, por exemplo, na tampa 101; o fitilho 21 fica disposto descolado sobre a linha de fechamento 102 entre a tampa 101 e o 20 corpo 103 da embalagem e a região 6 do corpo 2 da dita etiqueta 1, a qual contém a bula ou similar 10, fica disposta colada sobre o corpo 103 ou vi-

ce-versa, dependendo das características da embalagem, a faixa aderente 7' pode ficar colada no corpo 103, o fitilho 21 ficar sobre a linha de fechamento 102 e a região 6 contendo a bula pode ficar colada na tampa 101.

Para abertura da embalagem, o fitilho 21 é rompido nas linhas de picotes 24 puxando-o a partir da extremidade 22 (fig. 5).

Para acesso à bula ou similar 10, o invólucro 11 que a contém é rompido nas linhas de picote 12 (fig. 6).

Numa possibilidade preferida de realização, o método de fabricação da etiqueta acima compreende, essencialmente: a previsão de máquina de tipo contínua, na qual a bobina de fita de material fica montada num eixo de desbobinamento (movido) previsto na entrada da máquina, dito material passa por estações de processamento sucessivas, em cada uma das quais são realizadas etapas de processamento e a fita de material é tracionada e a fita de etiqueta acabada é enrolada em eixo rebobinador (motor) previsto na saída da máquina; previsão de bobina de fita de material autocolante que irá constituir o corpo da etiqueta e compreendida por fita de filme de plástico ou de papel ou outros 2', camada de adesivo sensível a pressão posterior 3' e liner 4'; previsão de bobina fita de filme plástico 21' que irá constituir o fitilho; previsão de bobina de filme plástico transparente auto-adesivo 11' que irá constituir o invólucro 11; previsão de tinta para impressão 23' mata-adesivo e sobre o fitilho e outros e pelas etapas de:

1)- Desbobinar as fitas de material autocolante 2'-3-'4' que irá constituir os corpos das etiquetas; o fitilho 21' e o filme plástico transparente auto-adesivo 11' que irá constituir os invólucros em desbobinadores próprios, tal que a fita de material autocolante 2'-3'-4' fica com o  
5 liner 4' disposto superiormente;

2)- Delaminar (descolar) a fita de material autocolante 2'-3-'4' , separando o liner 4' da fita que irá constituir o corpo 2'-3' a qual fica com o adesivo 3' voltado para cima;

3)- Laminar (colar) o fitilho 21' sobre a camada de  
10 adesivo 3' da fita 2', formando uma fita composta pela fita 2'-3' e pelo fitilho 21', este colado longitudinalmente e próximo à borda livre longitudinal da região da fita 2' que irá constituir a região 7 do corpo das etiquetas que irão se formar e tal que entre o fitilho 21' e a borda longitudinal defina-se uma faixa de colagem 7' livre do fitilho 21';

15 4)- Imprimir sobre o fitilho 21' e regiões 3'' da camada de adesivo 3' adjacentes ao mesmo uma camada de impressão em forma de faixa de impressão longitudinal 23', que recobre o fitilho 21' e as faixas 3'' do adesivo adjacente ao mesmo, dita faixa de impressão longitudinal 23' atua como mata-adesivo, formando-se assim um fita compreendida:  
20 por fita 2'-3' que irá constituir os corpos das etiquetas que serão formadas e em cuja camada posterior de adesivo 3' formam-se, na região que fica em

correspondência às áreas 7 das etiquetas que se formarão: faixa de colagem 7', ou seja, faixa não coberta pela impressão e disposta adjacente à borda; faixa de adesivo 3" matada com a faixa de impressão 23'; fitilho 21' recoberto pela faixa de impressão 23'; e segunda faixa de adesivo 3" matada com a faixa de impressão 23'; e na região que fica em correspondência à área 6 das etiquetas que se formarão, forma-se larga faixa de adesivo livre 6', ou seja, não recoberta com a faixa de impressão 23';

5) - Laminar o liner 4 na fita formada;

6) - Virar a fita formada de modo que a fita 2' que irá constituir os corpos das etiquetas que se formarão fica disposta superiormente e a camada de adesivo 3', tendo incorporados: o fitilho 21', faixas de adesivo 3" matadas pela faixa de impressão 23' e faixa de colagem lateral 7', fiquem voltados para baixo e alimentados sobre a região longitudinal da fita 2', correspondente às regiões 6 das etiquetas a serem formadas, as bulas ou similares 10 espaçadas regularmente umas em relação às outras;

7) - Laminar (colar) sobre as bulas ou similares 10 e sobre as faixas da fita 2' entre as mesmas uma fita de material plástico transparente auto-adesiva 11' que irá constituir os invólucros 11 das bulas ou similares 10;

8) - Corte:

8.1) - Cortar linhas de picote longitudinais 24' na

fita 2' que irá constitui os corpos das etiquetas, adjacentes ao fitilho 21';

8.2)- Cortar linhas de picote transversais 12' no filme 11' adjacentes às bordas transversais opostas das bulas ou similares 10;

5 8.3)- Cortar a fita 2' que irá constituir os corpos das etiquetas, sem cortar o liner 4' e extrair o esqueleto 8 para definir os contornos das etiquetas e a extremidade de pega do fitilho; e

8.4)- Refilar; e

10 9)- Bobinar a fita de etiquetas obtida compreendida: por uma sucessão de etiquetas 1 espaçadas regularmente coladas de modo a poderem ser descoladas sobre o liner 4 e formadas conforme descrição acima correspondente às figuras 1 a 3.

15 Dentro da construção básica, acima descrita, a etiqueta e método, objetos do presente patente, podem apresentar modificações relativas a materiais, dimensões, detalhes construtivos e/ou de configuração funcional e/ou ornamental e/ou de etapas e parâmetros de processo, sem que fuja do âmbito da proteção solicitada.

#### NOMENCLATURA USADA NESTE RELATÓRIO

- etiqueta 1;
- embalagem 100;
- 20 - corpo de etiqueta 2;

- camada de adesivo sensível a pressão 3;
- liner 4;
- bobina 5;
- bula, livreto ou similares 10;
- 5 - região 6 do corpo 2;
- dispositivo de lacre de tipo fitilho 20;
- região 7 do corpo 2;
- invólucro 11;
- linhas de rupturas transversais 12;
- 10 - fita de filme plástico 21;
- extremidade de pega 22;
- camada de impressão em forma de faixa 23;
- faixas opostas da camada de adesivo 3”;
- faixa de colagem 7’;
- 15 - linhas de ruptura longitudinais 24;
- tampa 101;
- linha de fechamento 102;
- corpo 103.

## Reivindicações

- 1)- “DISPOSIÇÃO EM ETIQUETA”, compreendida: por corpo de etiqueta (2); por camada de adesivo sensível a pressão posterior (3) formando etiqueta auto-adesiva; por liner (4), no qual fica colada de modo a poder ser descolada uma pluralidade de etiquetas (1); dito conjunto formado por estas e pelo liner (4) formando uma fita de etiquetas que é fornecida preferencialmente em forma de bobina (5), **caracterizada** por prever, em conjunto: uma bula, livreto ou similar (10) disposta sobre a face anterior de região (6) do corpo (2) e a qual tem impressas informações sobre um produto; e um dispositivo de lacre de tipo fitilho (20) incorporado em região (7) do corpo (2) adjacente à região (6) que contém a bula ou similar (10) em posição tal que quanto a etiqueta é aplicada na embalagem dito dispositivo de fitilho (20) fica disposto sobre e ao longo da linha de fechamento entre o corpo e a tampa da embalagem.
- 2)- “DISPOSIÇÃO EM ETIQUETA”, de acordo com a reivindicação 1, **caracterizada** pelo corpo de etiqueta (2) ter região (6) sobre cuja face anterior fica disposto o conjunto da bula ou similar (10) e região (7) prolongada daquela, disposta preferencialmente na direção correspondente à direção longitudinal ao liner e no centro da qual se incorpora o dispositivo de fitilho (20) e a face posterior de dito corpo (2) tem aplicada a camada de adesivo sensível à pressão (3), estendida pelas regiões (6) e (7) do corpo (2) e na região

(7) formando-se uma faixa de colagem (7)' intercalada entre a borda longitudinal livre da região (7) e o dispositivo de fitilho (20).

3)- “DISPOSIÇÃO EM ETIQUETA”, de acordo com a reivindicação 1, **caracterizada**, pelo conjunto da bula (10) ser compreendido, essencialmente:  
5 pela bula ou similar propriamente dita (10) que fica apoiada sobre a face anterior da região (6) do corpo (2) da etiqueta; por invólucro (11) formado por filme plástico transparente auto-adesivo (filme plástico transparente + adesivo), que fica sobreposto e aderido na primeira página ou capa da bula ou similar (10) e em faixas da face anterior da região (6) do corpo (2) adjacentes à bula ou similar (10); dito conjunto da bula (10) é compreendido ainda  
10 por um par de linhas de rupturas transversais (12), praticadas no invólucro (11) e situadas adjacentes às bordas transversais opostas da bula ou similar (10).

4)- “DISPOSIÇÃO EM ETIQUETA”, de acordo com a reivindicação 1, **caracterizada** pelo dispositivo de fitilho (20) ser compreendido, essencialmente: por fita de filme plástico, constitutiva do fitilho propriamente dito  
15 (21), colada central e longitudinalmente na camada de adesivo posterior (3) da região (7) do corpo (2) da etiqueta e dotada de uma extremidade projetada para fora de uma das bordas do corpo (2), a qual constitui extremidade de pega (22) para rompimento do fitilho; dito dispositivo de fitilho (20) é  
20 compreendido ainda: por camada de impressão em forma de faixa (23), apli-

cada sobre o fitilho (21) e sobre faixas opostas (3)'' da camada de adesivo (3) adjacentes ao fitilho (21) e próxima à borda livre longitudinal da região (7) do corpo (2), tal que entre dita borda e uma das faixas (3)'' forma-se a faixa de colagem (7)' da região (7) cuja camada de adesivo (3) não é matada com a impressão (23); dito dispositivo de fitilho (20) é compreendido ainda por um par de linhas de ruptura longitudinais (24) adjacentes às bordas opostas do fitilho (21).

5- "MÉTODO DE FABRICAR ETIQUETA", destinado a fabricação das etiquetas conforme reivindicações 1 a 4, realizado em máquina de tipo contínua **caracterizado** pelas etapas de:

1)- Desbobinar a fita de material autocolante (2)''-(3)''-(4)'', que irá constituir os corpos das etiquetas; a fita de fitilho (21)' e a fita de filme auto-adesivo (11)' que irá constituir os invólucros em desbobinadores próprios, tal que a fita de material autocolante (2)''-(3)''-(4)'' fica com o liner (4)' disposto superiormente;

2)- Delaminar (descolar) a fita de material autocolante (2)''-(3)''-(4)'', separando o liner (4)' da fita que irá constituir os corpos das etiquetas (2)''-(3)'' a qual fica com o adesivo (3)'' voltado para cima;

3)- Laminar (colar) o fitilho (21)' sobre a camada de adesivo (3)'' da fita (2)'', formando uma fita composta pela fita (2)'' e pelo fitilho (21)', este colado longitudinalmente e próximo à borda livre longitu-

dinal da região da fita (2)' que irá constituir as regiões (7) dos corpos (2) das etiquetas a serem formadas e tal que entre o fitilho (21)' e a borda longitudinal defina-se uma faixa de colagem (7)' livre do fitilho (21)';

4)- Imprimir sobre o fitilho (21)' e regiões (3)" da  
5 camada de adesivo (3)' adjacentes ao mesmo uma camada de impressão em forma de faixa longitudinal (23)', que recobre o fitilho (21)' e as faixas de adesivo (3)" adjacentes ao mesmo, dita faixa de impressão (23') atua como mata-adesivo formando-se assim um fita compreendida: por fita (2)'-(3)' que irá constituir os corpos das etiquetas e em cuja camada posterior de adesivo (3)' formam-se, na região que fica em correspondência às áreas (7) das  
10 etiquetas que se formarão: faixa de colagem (7)' não coberta pela faixa de impressão (23)'; faixa de adesivo (3)" matada pela faixa de impressão (23)'; fitilho (21)' recoberto pela faixa de impressão (23)'; e segunda faixa de adesivo (3)" matada pela faixa de impressão (23)'; e na região que fica em correspondência à área (6) das etiquetas que se formarão, forma-se larga faixa  
15 de adesivo livre (6)', não recoberta com a faixa de impressão (23)';

5)- Laminar o liner (4) na fita formada;

6)- Virar a fita formada de modo que a fita (2)' que  
irá constituir os corpos das etiquetas fica disposta superiormente e a camada  
20 de adesivo (3)' com o fitilho (21)', faixas de matadas (3)", impressão (23)' , faixa de colagem (7)' fiquem voltados para baixo e alimentar sobre a região

longitudinal da fita (2)', correspondente às regiões (6) das etiquetas a serem formadas, as bulas ou similares (10) espaçadas regularmente umas em relação às outras;

7)- Laminar (colar) sobre as bulas ou similares (10)

5 e sobre as faixas da fita (2)' entre as mesmas uma fita de material plástico transparente auto-adesiva (11)' que irá constituir os invólucros (11) das bulas ou similares (10);

8)- Corte:

10 8.1)- Cortar linhas de picote longitudinais (24)' na fita (2)' que irá constituir os corpos das etiquetas, adjacentes ao fitilho (21)';

8.2)- Cortar linhas de picote transversais (12)' no filme (11)' adjacentes às bordas transversais opostas das bulas ou similares (10);

15 8.3)- Cortar a fita (2)' que irá constituir os corpos das etiquetas, sem cortar o liner (4)' e extrair o esqueleto (8) para definir os contornos das etiquetas e a extremidade de pega (22) do fitilho; e

8.4)- Refilar; e

20 9)- Bobinar a fita de etiquetas obtida compreendida: por um sucessão de etiquetas (1) espaçadas regularmente coladas de modo a poderem ser descoladas sobre o liner (4) e formadas, cada uma, es-

sencialmente: por corpo de etiqueta (2) dotado de camada de adesivo posterior (3); por bula ou similar (10) disposta sobre região (6) do corpo (2); por invólucro (11) colado sobre a bula ou similar (10) e sobre faixas da região (6) do corpo (2) adjacentes a lados opostos transversais da bula ou similar (10); e por dispositivo de fitilho (20) incorporado em área (7) do corpo (2) adjacente ao conjunto bula ou similar e invólucro (10)-(11), disposta no sentido longitudinal ao liner (4) e o qual é compreendido essencialmente por fitilho propriamente dito (21) que fica com uma extremidade de pega (22) projetada para fora de uma das bordas transversais do corpo (2) e faixas de adesivo (3)” matadas com faixa de impressão (23) e adjacentes aos fitilho (21) e faixa de colagem (7)’ situada entre uma das faixas de adesivo matado (3)” e a borda do corpo de etiqueta (2).

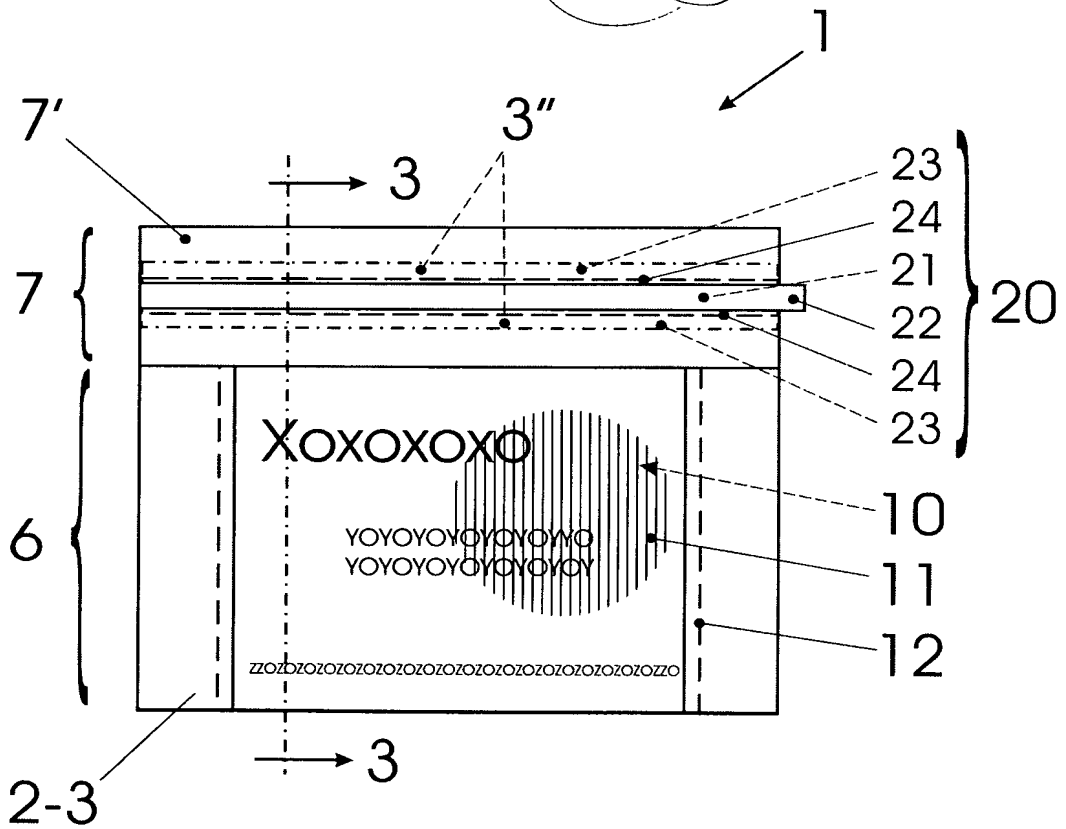
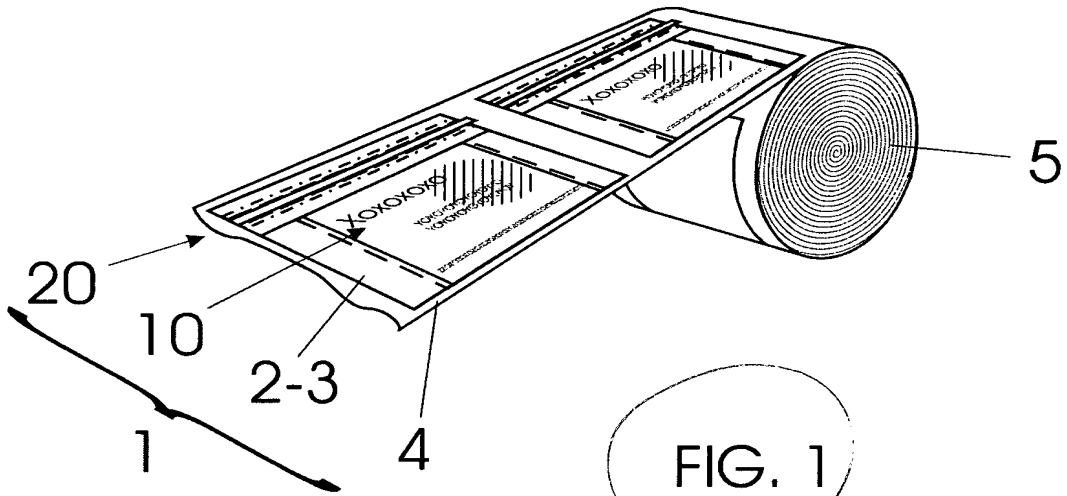

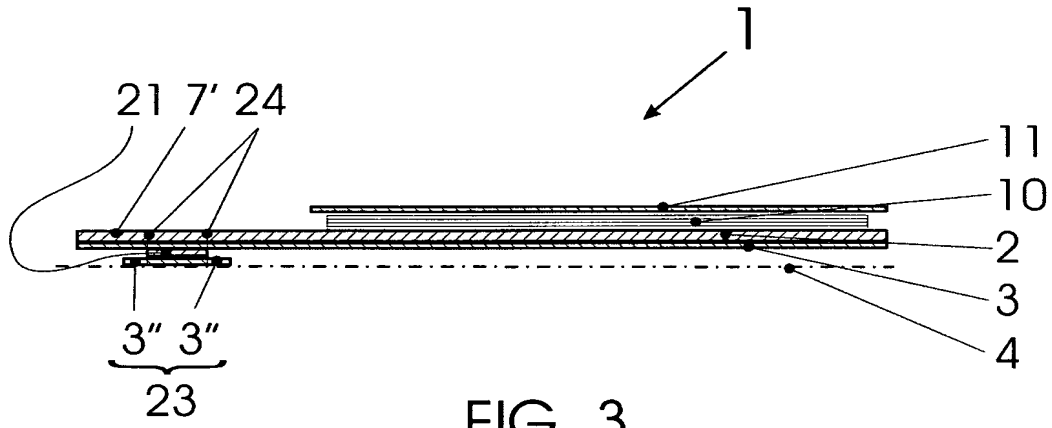

FIG. 3

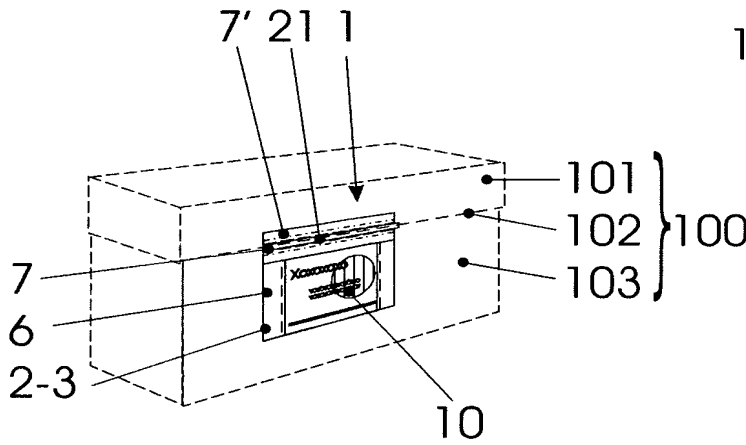

FIG. 4

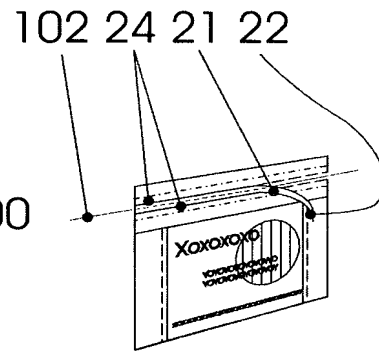

FIG. 5

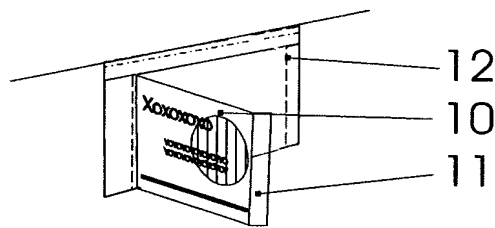
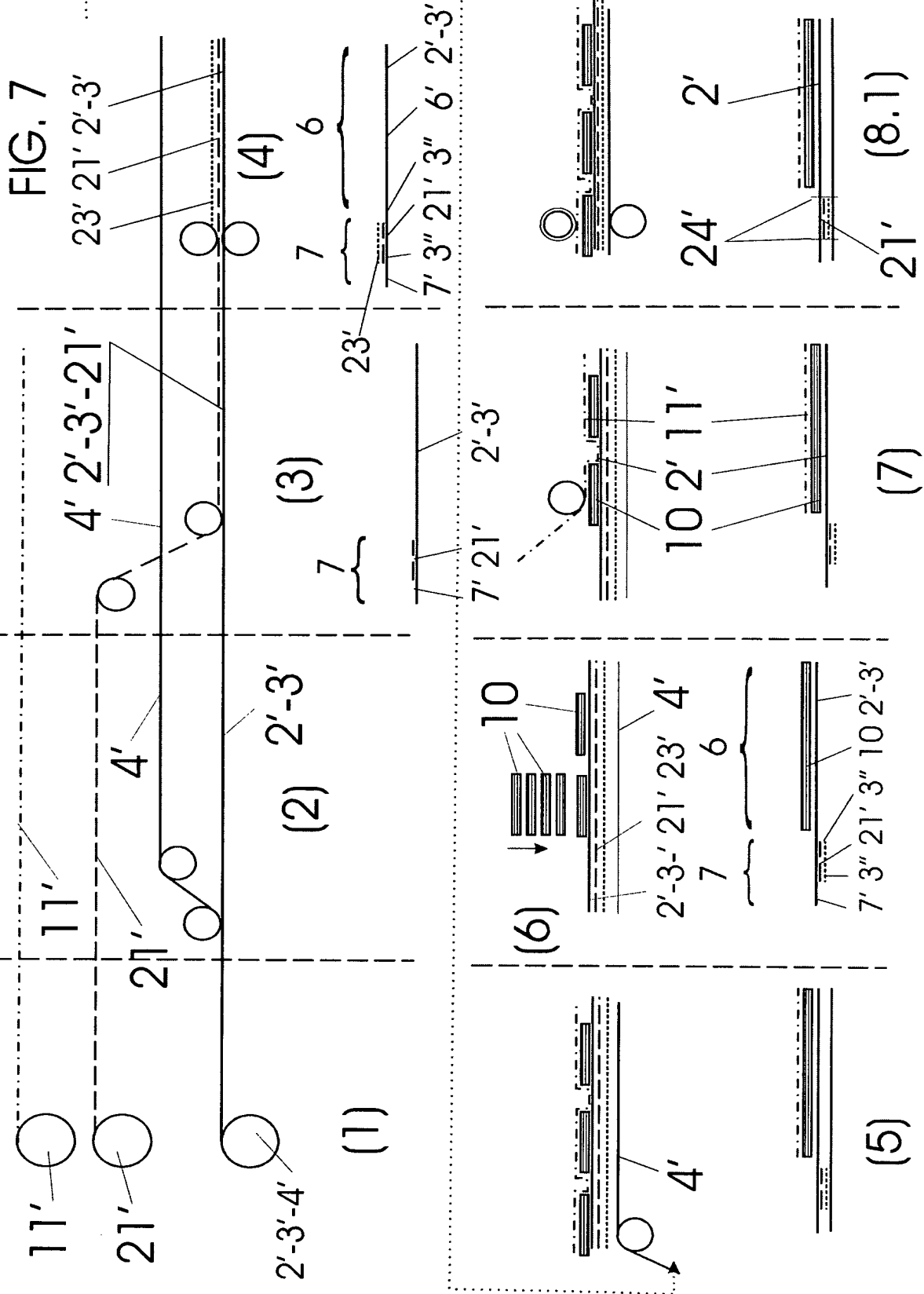
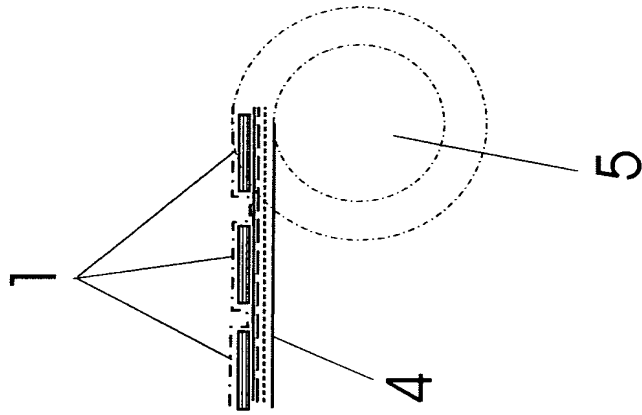
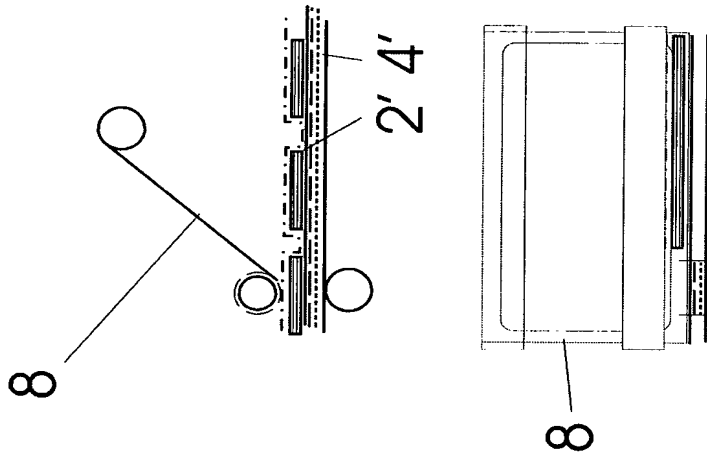

FIG. 6





(9)



(8.3)

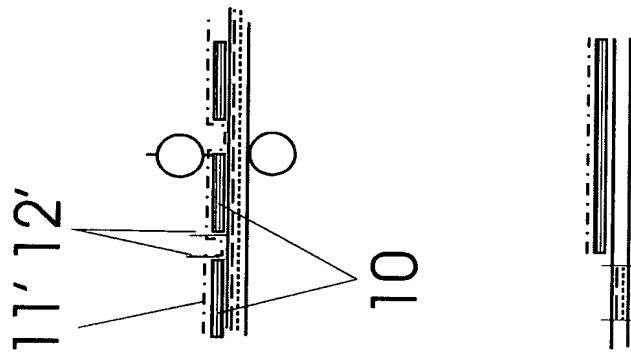

(8.2)

### Resumo

#### “DISPOSIÇÃO EM ETIQUETA E MÉTODO DE FABRICAR ETIQUETA”

O presente resumo refere-se a uma patente de invenção para etiqueta e método de fabricação da mesma, pertencentes ao campo dos artigos auto-adesivos; dita etiqueta recebeu disposição para atender a demandas dos usuários no sentido de prover em conjunto meio que contenha amplas informações sobre o produto e um meio de lacre; dita etiqueta (1) sendo auto-adesiva e compreendida: por bula, livreto ou similar (10) disposta sobre a face anterior de região (6) do corpo (2) e a qual tem impressas amplas informações sobre um produto; e um dispositivo de lacre de tipo fitilho (20) incorporado em região (7) do corpo (2) adjacente à região (6) que contém a bula ou similar (10) em posição tal que quando a etiqueta é aplicada na embalagem dito dispositivo de fitilho (20) fica disposto sobre e ao longo da linha de fechamento entre o corpo e a tampa da embalagem e sendo apresentado ainda um método de fabricação da etiqueta em máquina de fabricação contínua.