



УКРАЇНА

(19) **UA** (11) **129089** (13) **C2**
(51) МПК (2024.01)
E04H 3/10 (2006.01)
E02B 17/00
E04H 3/22 (2006.01)
E04H 4/00

НАЦІОНАЛЬНИЙ ОРГАН
ІНТЕЛЕКТУАЛЬНОЇ ВЛАСНОСТІ
ДЕРЖАВНА ОРГАНІЗАЦІЯ
"УКРАЇНСЬКИЙ НАЦІОНАЛЬНИЙ
ОФІС ІНТЕЛЕКТУАЛЬНОЇ
ВЛАСНОСТІ ТА ІННОВАЦІЙ"

(12) ОПИС ДО ПАТЕНТУ НА ВІНАХІД

<p>(21) Номер заявки: a 2021 04297</p> <p>(22) Дата подання заявки: 23.12.2019</p> <p>(24) Дата, з якої є чинними права інтелектуальної власності: 09.01.2025</p> <p>(31) Номер попередньої заявки відповідно до Паризької конвенції: 16/538,273, 62/785,086</p> <p>(32) Дата подання попередньої заявки відповідно до Паризької конвенції: 12.08.2019, 26.12.2018</p> <p>(33) Код держави-учасниці Паризької конвенції, до якої подано попередню заявку: US, US</p> <p>(41) Публікація відомостей про заявку: 22.09.2021, Бюл. № 38</p> <p>(46) Публікація відомостей про державну реєстрацію: 08.01.2025, Бюл. № 2</p> <p>(86) Номер та дата подання міжнародної заявки, поданої відповідно до Договору РСТ: PCT/US2019/068419, 23.12.2019</p> <p>(72) Винахідник(и): Фішманн Фернандо Бенхамін (US)</p> <p>(73) Володілець (володільці): КРИСТАЛ ЛАГУНС ТЕКНОЛЕДЖІЗ, ІНК., 2 Alhambra Plaza, Penthouse 1B, Coral Gables, FL 33134, United States of America (US)</p> <p>(74) Представник: Петошевіч Діна Анатоліївна, реєстр. №284</p>	<p>(56) Перелік документів, взятих до уваги експертизою: US 2015166361 A1, 18.06.2015 US 2016177586 A1, 23.06.2016 US 7036449 B2, 02.05.2006 US 7717569 B2, 18.05.2010 US 6317901 B1, 20.11.2001 US 2011108490 A1, 12.05.2011 US 2012024796 A1, 02.02.2012 US 1657598 A, 31.01.1928 US 3990250 A, 09.11.1976 Public access lagoons [Інтернет-публікація], URL: https://web.archive.org/web/20180727155828/ https://crystal-lagoons.com/public-access-lagoons (збережено за допомогою Internet Archive Wayback Machine 27.07.2018) US 2020074579 A1, 05.03.2020 Public access lagoons: - Discover the new meeting point of the 21st century - The new era of entertainment [Інтернет-публікація], URL: https://web.archive.org/web/20180727155828/ https://crystal-lagoons.com/public-access-lagoons (збережено за допомогою Internet Archive Wayback machine 27.07.2018)_ Build Swimming Pool Underground around Hut (Full)" [online] [video]. Primitive Builder, 04 October 2018. URL: https://www.youtube.com/watch?v=DRSqB3qqK44 CN 1367300 A, 04.09.2002 "Ppgstudios Alovera Beach" [online] [video]. PPGStudios, 15 November 2017. URL: https://vimeo.com/242895047</p>
---	--

(54) МІСЬКИЙ МАЙДАНЧИК ДЛЯ ВИСТУПІВ, ПРИЗНАЧЕНИЙ ДЛЯ ЗАБЕЗПЕЧЕННЯ РОЗВАЖАЛЬНОЇ ПРОГРАМИ ДЛЯ ГЛЯДАЧІВ НА СТИЛІЗОВАНОМУ ПІД ПЛЯЖ ОБ'ЄКТІ

(57) Реферат:

Міський майданчик для виступів на обладнаному пляжі із забезпеченням розважальної програми для глядачів містить поверхню для виступів, що включає базову точку, яка розташована в її центрі, першу зону для глядачів, розташовану ближче до поверхні для виступів і покриту піщаним матеріалом і другу зону для глядачів, розташовану далі від

UA 129089 C2

майданчику для виступів. Перша зона для глядачів має кут підйому не більше 10° відносно поверхні для виступів. Друга зона для глядачів має кут підйому щонайменше 30° відносно області для виступів та охоплює точку з опорним кутом огляду щонайменше у межах 90° з базової точки. Рукотворна прозора лагуна, що проходить від сторони поверхні для виступів у протилежному напрямку від зони для глядачів і частково оточує поверхню для виступів. Лінія прямої видимості для глядача, який знаходиться у другій зоні для глядачів і з першої зони для глядачів має огляд поверхні для виступів і рукотворної прозорої лагуни для створення міського майданчика й об'єкта для виступів, які стилізовані під пляж.

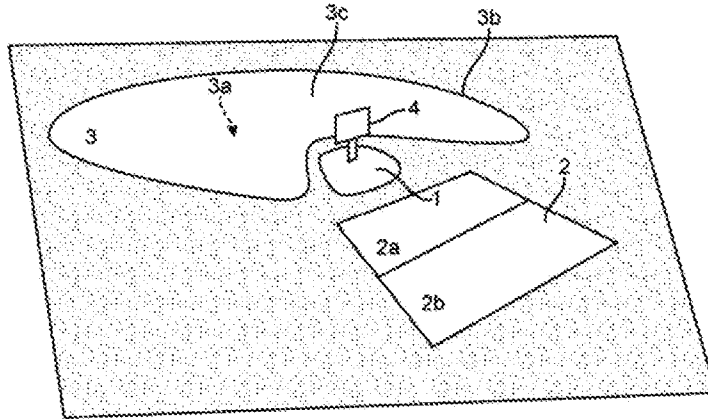

Fig. 1

Ця заявка була подана 23 грудня 2019 р. як міжнародна патентна заявка РСТ, яка претендує на пріоритет заявки на патент США № 16/538 273, що подана 12 серпня 2019 р. та попередньої заявки США № 62/785,086, що подана 26 грудня 2018 р., і які включені в цей документ шляхом посилання в повному обсязі.

5 Тільки для подання в США, ця заявка є частковим продовженням заявки на патент США № 16/538,273 що подана 12 серпня 2019 р., та яка претендує на пріоритет за попередньою заявкою США № 62/785,086, що подана 26 грудня 2018 р., і які включені в цей документ шляхом посилання. В межах доречного, пріоритет заявлено щодо згаданих заявок.

ГАЛУЗЬ ТЕХНІКИ

10 Цей винахід належить до міського майданчика для виступів, який виконаний для забезпечення розважальної програми для глядачів, що присутні у місці для показу виступу, шляхом створення стилізованого під пляж об'єкта з лагуною в тропічному стилі, яка оточує місце для показу вистави та яка дозволяє забезпечити гнучкість і розширення сфери використання та переліку дій, які можуть бути здійснені на такому майданчику для виступів, у порівнянні з традиційними майданчиками.

15 РІВЕНЬ ТЕХНІКИ

Музичний ринок постійно змінюється, наприклад, декілька років тому музика була доступна тільки за допомогою радіо або фізичних копій CD-дисків, у той час як досягнення в галузі технологій призвели до сучасних тенденцій завантаження цифрової музики і піратства, що значно знизило можливості щодо продажу музики.

20 Таким чином, з огляду на ці нові тенденції на музичному ринку, при легкості завантаження в цифровому форматі та високому рівні піратства, артисти перейшли до зростаючого ринку живих виступів і концертів, створивши високий попит на майданчики, які забезпечують можливість проведення цих типів заходів. Загалом, майданчики для проведення широкомасштабних заходів розрізняються за типом, розміром і плануванням, і можуть бути класифіковані або як закриті, або як відкриті майданчики.

Однак, враховуючи дане значне зростання попиту на живі виступи, велика частина цих виступів проводиться в місцях і на майданчиках, які не підготовлені для цих варіантів використання.

30 Наприклад, проведення живих виступів здійснюється на таких майданчиках, як великі стадіони, де сцена розташовується по центру плоскої зони стадіону і, отже, велика кількість глядачів виявляються або занадто далеко від сцени без належної чутності або належного огляду для глядачів, або в плоских областях без нахилу, що дає погану видимість, або на трибунах з виглядом збоку, що також небажано для перегляду живого шоу. Крім того, стадіони не вважаються затишним або красивим навколишнім середовищем, і вони сприймаються як великі штучні споруди, які є менш привабливими для молоді.

Інший приклад проведення широкомасштабних виступів на майданчиках, що не підготовлені для таких варіантів використання, відноситься до таких майданчиків, як парки, які не призначені для цих цілей і не мають необхідної інфраструктури для заходів цих типів, що створює, крім іншого, такі проблеми як погана видимість і чутність, а також обмежена зона для розміщення глядачів. З огляду на використання великих плоских зон, глядачі, що знаходяться далі від сцени, можуть не мати належного кута видимості, щоб її побачити.

45 Використання та реалізація майданчиків з новими та інноваційними конфігураціями, таких як амфітеатри, дозволяють запропонувати більш широкий діапазон можливостей відвідувачам, однак вони також несуть у собі додаткові труднощі. Використання амфітеатрів, зазвичай, завжди було обмежене проведенням заходів, фестивалів або кінопоказів, не маючи іншого застосування за відсутності подібних заходів. Таким чином, за відсутності проведення заходів на такому майданчику як амфітеатр, має місце значна втрата простору, який міг би бути використаний для інших цілей. Крім того, естетичні конфігурації та особливості конструкції амфітеатрів, зазвичай, сфокусовані на сцені або екрані, не приділяючи особливу увагу навколишньому простору майданчика. Як було згадано вище, у той час як більшість людей відвідують виступ з конкретною метою подивитися або купити, вони отримують більше задоволення, відкриваючи для себе щось нове, що часто робить основний захід тільки приводом для справжньої мети, яка полягає в спілкуванні й обміні досвідом з членами родини та друзями в привабливій атмосфері.

55 Не існує конфігурацій майданчика, які вирішили б вищезазначені проблеми та які могли б забезпечити обстановку міського пляжу в тропічному стилі на додаток до інфраструктури, підходящої для широкомасштабних заходів. Відомо, що для більшості людей привабливим досвідом вважається проведення часу поблизу водойми, такої як річка, озеро, басейн, пляж або тощо, ще більш привабливим є, якщо водойма являє собою або нагадує тропічну лагуну, таку як

лагуни на території Карибського басейну, що відомі своїми спокійними бірюзовими водами, але вони, зазвичай, розташовані далеко від міських зон і недоступні для значної частини населення.

Брак майданчиків, які пропонують простір для проведення виступів, що розташовані в безпосередній близькості до водойм зі спокійними та чистими бірюзовими водами у поєднанні з тим фактом, що такі водойми зазвичай знаходяться далеко від міських районів і, отже, не можуть залучати велику кількість відвідувачів на постійній основі, позбавляє глядачів можливості насолодитися показом розважальної програми в тематичній обстановці набережної.

Відсутні будь-які майданчики для виступів, на яких може зібратися велика кількість людей для того, щоб одночасно насолодитися показом виступу та обстановкою набережної, такої як ідилічне та міське пляжне середовище з прозорою бірюзовою водною гладдю як художнє оформлення, яке може перевести виступ на більш високий рівень.

КОРОТКИЙ ВИКЛАД СУТІ ВИНАХОДУ

Цей винахід усуває зазначені вище технічні обмеження шляхом забезпечення міського майданчика для виступів, що розташований у безпосередній близькості до рукотворної прозорої лагуни, шляхом створення міського стилізованого під пляж об'єкта з лагуною в тропічному стилі, яка оточує місце для показу розважальної програми та яка може бути використана цілий рік для багатьох дій, таких як надання пляжного відпочинку, забезпечення можливості займатися водними видами спорту, забезпечення можливості прогулянок по набережній і забезпечення способу життя, що передбачає ресторани та бари поруч із лагуною, забезпечення проведення змагань у межах або за межами лагуни, забезпечення простору для інших розслаблюючих або спортивних дій, а також місця для зустрічей друзів і членів родини, крім іншого.

Відповідно до одного аспекту винаходу, представлений міський майданчик для виступів, який спрямований на забезпечення розважальної програми для глядачів на міському стилізованому під пляж об'єкті. Майданчик містить: область для виступів, що виконана з можливістю забезпечення глядачам оптимального огляду із зони для глядачів, при цьому область для виступів має передню сторону та задню сторону, причому область для виступів включає базову точку, яка розташована по суті в її центрі, та причому область для виступів може містити засіб показу. Зона для глядачів, яка містить місця для сидіння та стояння та проходить від передньої сторони області для виступів, причому зона для глядачів містить першу зону для глядачів, розташовану ближче до області для виступів і по суті покриту піщаним матеріалом, нагадуючи пляж у тропічному стилі, та другу зону для глядачів, розташовану далі від області для виступів, причому як перша, так і друга зони для глядачів виконані з можливістю розміщення на різній висоті, причому перша зона для глядачів має кут підйому не більше 10° відносно області для виступів, і причому друга зона для глядачів має кут підйому щонайменше 30° відносно області для виступів, друга зона для глядачів охоплює точку з опорним кутом огляду щонайменше у межах 90° з базової точки, яка визначає оптимальні кордони другої зони для глядачів. Рукотворна прозора лагуна, що проходить від сторони області для виступів по суті у протилежному напрямку від зони для глядачів, при цьому рукотворна прозора лагуна має дно, край і поверхню, що виконані такими, що нагадують частину моря в тропічному кліматі, причому край рукотворної прозорої лагуни щонайменше частково оточує область для виступів з її задньої сторони. Конфігурація зазначених вище елементів є такою, що лінія прямої видимості для глядача, який знаходиться у другій зоні для глядачів і з першої зони для глядачів має огляд області для виступів і рукотворної прозорої лагуни для створення міського майданчика й об'єкта для виступів, які стилізовані під пляж.

Ці та інші варіанти винаходу стануть очевидні фахівцям у цій області після більш докладного опису винаходу. Переваги та особливості, які характеризують винахід, конкретно вказані в формулі винаходу, що додається та формує частину опису. Однак для кращого розуміння винаходу слід посилатися на креслення і на супровідний описовий матеріал, в якому проілюстрований і описаний кращий варіант здійснення винаходу.

ОПИС КРЕСЛЕНЬ

Посилаючись на креслення, на яких подібними числовими позиціями позначені подібні частини на декількох виглядах:

на фігурі 1 показаний кутовий вигляд з висоти пташиного польоту варіанта реалізації винаходу, в якому представлено розташування прозорої лагуни (3), що оточує область для виступів (1), а зона (2) для глядачів містить першу зону (2a) для глядачів та другу зону (2b) для глядачів. Прозора лагуна (3) має дно лагуни (3a), поверхню лагуни (3b) та край лагуни (3c). У цьому варіанті реалізації область для виступів (1) містить засіб показу (4), такий як екран.

На фігурі 2 показаний кутовий вигляд з висоти пташиного польоту варіанта реалізації винаходу, в якому представлено розташування прозорої лагуни (3) між областю для виступів (1) і зоною (2) для глядачів. Зона (2) для глядачів містить першу зону (2a) для глядачів і другу зону

(2b) для глядачів. Прозора лагуна (3) має дно лагуни (3a), поверхню лагуни (3b) і край лагуни (3c). У цьому варіанті реалізації область для виступів (1) містить засіб показу (4), такий як екран.

5 На фігурі 3 показаний кутовий вигляд з висоти пташиного польоту варіанта реалізації винаходу, в якому представлено розташування прозорої лагуни (3) перед зоною (2) для глядачів, а область для виступів (1) являє собою острів або плавучу конструкцію, розташовану в межах лагуни (3). Зона для глядачів (2) містить першу зону (2a) для глядачів і другу зону (2b) для глядачів. Прозора лагуна (3) має дно лагуни (3a), поверхню лагуни (3b) та край лагуни (3c). У цьому варіанті реалізації область для виступів (1) містить засіб показу (4), такий як екран.

10 На фігурі 4 показаний кутовий вигляд з висоти пташиного польоту варіанта реалізації винаходу, в якому представлено розташування прозорої лагуни (3) перед зоною (2) для глядачів, а між ними розташований традиційний плавальний басейн (6), який доповнює зону для глядачів. У цьому варіанті реалізації область для виступів (1) являє собою острів або плавучу конструкцію, розташовану в межах лагуни (3). Зона (2) для глядачів містить першу зону (2a) для глядачів і другу зону (2b) для глядачів. Прозора лагуна (3) має дно лагуни (3a), область лагуни (3b) та край лагуни (3c). У цьому варіанті реалізації область для виступів (1) містить засіб показу (6), такий як екран.

На фігурі 5 показаний схематичний вигляд збоку варіанта реалізації винаходу, в якому область для виступів (1) містить засіб показу (4), такий як екран, і потім щонайменше частково оточена першою зоною (2a) для глядачів і потім другою зоною (2b) для глядачів.

20 На фігурі 6 показаний вигляд зверху варіанта реалізації винаходу, в якому область для виступів (1) розташована поруч із прозорою лагуною (3) й оточена зоною (2) для глядачів з примикаючою першою зоною (2a) для глядачів, яка містить пісок, і більш віддаленою другою зоною для глядачів (2b) з травою та озелененими зонами.

25 На фігурі 7 показаний кутовий вигляд зверху варіанта реалізації винаходу, в якому область для виступів (1) розташована по периметру прозорої лагуни (3), при цьому перша зона (2a) для глядачів розташована перед областю для виступів (1), а друга зона (2b) для глядачів розташована безпосередньо за першою зоною для глядачів (2a), причому обидві зони для глядачів забезпечують огляд області для виступів (1) і прозорої лагуни (3).

30 На фігурі 8 показаний кутовий вигляд зверху варіанта реалізації винаходу, в якому планування за фігурою 5 захищене куполом (5) для того, щоб забезпечити можливість використання такої зони в різні пори року, не тільки забезпечуючи можливість її використання для заходів незалежно від погодних умов, але також забезпечуючи можливість використання зони пляжу під час відсутності заходів.

35 На фігурі 9 показаний вигляд зверху майданчика для виступів, включаючи прозору лагуна (3) й область для виступів (1), на якому базова точка (1c), що розташована в області для виступів, утворює опорний кут α для огляду з першої зони (2a) для глядачів і другої зони (2b) для глядачів в області для виступів (1).

На фігурі 10 показаний вигляд збоку варіанта реалізації винаходу, на якому видні різні висоти першої зони (2a) для глядачів і другої зони (2b) для глядачів.

40 На фігурі 11 показаний варіант реалізації винаходу та його конфігурація під час його використання під час заходу (11A) та під час відсутності заходів (11B).

ДОКЛАДНИЙ ОПИС ВИНАХОДУ

45 Цей винахід відноситься до інноваційного міського майданчика для виступів, показаного на фігурі 05, який виконаний для забезпечення розважальної програми для глядачів, що присутні на показі розважальної програми, шляхом створення красивого стилізованого під пляж об'єкта з лагуною в тропічному стилі, яка оточує місце для показу виступу та яка дозволяє забезпечити гнучкість і розширення сфери використання та переліку дій, які можуть бути здійснені на такому міському майданчику для виступів, у порівнянні з традиційними майданчиками.

50 Однією з цілей цього винаходу є представлення красивого об'єкта для проведення таких заходів, як живі виступи та шоу, створення концепції "музики на пляжі" завдяки наявності красивої прозорої лагуни в тропічному стилі як художнє оформлення майданчика для виступів і наявності ідеальної міської пляжної локації з різними варіантами використання та цілями, такими як забезпечення пляжного відпочинку, забезпечення можливості займатися водними видами спорту, забезпечення можливості прогулянок по набережній і забезпечення способу життя з ресторанами та барами поруч з лагуною, проведення змагань у межах або за межами лагуни, забезпечення місця для інших розслаблюючих або спортивних дій і місця для зустрічей членів родини та друзів, крім іншого. Таким чином, створена нова концепція та конфігурація для відпочинку і виступів шляхом забезпечення естетично привабливих виглядів, шляхом забезпечення піщаних пляжних зон, шляхом забезпечення конструкції зони для глядачів і

60 конфігурації, яка забезпечує належний огляд для глядачів, що знаходяться далеко від області

для виступів.

Отже, у цьому винаході розкрита інноваційна і нова концепція, що не існує на сучасному ринку, у відношенні наявності "музики на пляжі", яка забезпечує гарну міську обстановку в пляжному стилі з художнім оформленням у вигляді прозорої лагуни, в якій присутні піщані пляжі як частина області для огляду, та яка має особливу конструкцію трибун, яка дозволяє людям, що знаходяться далеко, належним чином дивитися виступ і забезпечує належну акустику.

Конфігурація цього винаходу забезпечує можливість багатоцільового та цілорічного використання інноваційного майданчика для виступів шляхом створення об'єкта, стилізованого під набережну, який може бути використаний як пляж або зона відпочинку під час "мертвого" сезону, коли не проводяться ніякі особливі заходи, підвищуючи гнучкість такого майданчика. Як приклад, майданчик для виступів може бути використаний як рукотворна міська пляжна зона протягом дня і може бути сумісний із заходами, що проводяться в тому ж місці ввечері, забезпечуючи можливість економічної підтримки майданчика навіть за відсутності заходів, що проводяться. Це є фактором, який є дуже важливим і змінює розвиток ситуації на цьому ринку, оскільки якщо майданчики для виступів побудовані з індивідуальними конфігураціями, то вони не можуть бути використані для інших цілей за відсутності шоу або заходів, тоді як завдяки даному винаходу забезпечується ефективне використання подібних місць у будь-який час, а не тільки під час шоу або заходів.

Важливою перевагою цього винаходу є те, що він дозволяє забезпечити майданчик для виступів на об'єкті, стилізованому під набережну, такому як міський пляжний об'єкт, який забезпечує можливість показу виступів з красивим навколишнім ландшафтом, а також здійснення рекреаційної, культурної, спортивної, освітньої та комерційної діяльності навколо нього, максимально підвищуючи використання майданчика навіть за відсутності виступів або заходів, що в цілому не може бути досягнуто на закритих майданчиках для виступів, таких як закриті амфітеатри, спортивні арени або стадіони.

У цьому винаході розкритий майданчик для виступів для забезпечення глядачам розважальної програми на об'єкті, стилізованому під набережну в тропічному стилі. Міський майданчик для виступів містить область для виступів, де відбувається або транслюється основна частина шоу або заходу, та який може містити засіб показу, що розташований для оптимального огляду глядачами із зони для глядачів, причому зона для глядачів забезпечує можливість огляду рукотворної прозорої лагуни в тропічному стилі, яка являє собою художнє оформлення області для виступів з красивим ландшафтом і об'єктом, стилізованою під пляж.

Для забезпечення порівняння між існуючими місцями, що використовуються як майданчики та об'єкти для виступів, представлена наступна таблиця:

Таблиця 1

Особливість	Існуючі місця, що використовуються для заходів, такі як стадіони та парки	Цей винахід
Конструктивне виконання	Місця, початкова конструкція яких не передбачає проведення широкомасштабних заходів	Майданчик на відкритому повітрі, призначений як для проведення заходів, так і для повсякденного використання такого місця, наприклад, амфітеатри
Огляд для глядача	Поганий, відсутність зон для глядачів з оглядом на різній висоті за відсутності підходящих кутів огляду та близькості до сцени	Гарний, з підходящими кутами огляду та близькістю до сцени, включає зону для глядачів на різних висотах
Використання зона для глядачів	Використовується тільки під час запланованих заходів	Забезпечує можливість постійного використання, доповнюючи його використанням рекреаційного характеру або використанням пляжу

Таблиця 1

Можливість закриття майданчика	Не типово для відкритих місць	Може включати куполи, які забезпечують можливість цілорічного використання, як і раніше забезпечуючи об'єкт, стилізований під пляж або набережну
Об'єкт, стилізований під піщаний пляж	Ні	Так, оскільки це є частиною конструктивного планування
Огляд об'єкта для глядачів	В основному сцена та решта зони для глядачів	В основному сцена та художнє оформлення у вигляді рукотворної прозорої лагуни для забезпечення об'єкта, стилізованого під набережну
Включає вигляд на набережну	Ні	Так
Має інфраструктуру для проведення широкомасштабних заходів, таку як достатня кількість вбиралень	Відкриті місця, такі як парки, не мають належної інфраструктури	Так, оскільки це є частиною конструктивного виконання
Прибуток	Нерегулярний	Постійний

Міський майданчик для виступів згідно з винаходом містить область для виступів, яка може містити засіб показу, що розташований для оптимального огляду глядачами із зони для глядачів, причому зона для глядачів забезпечує можливість огляду рукотворної прозорої лагуни в тропічному стилі, яка є художнім оформленням області для виступів з красивим ландшафтом. Зона для глядачів виконана таким чином, що місця для сидіння або стояння вирівняні та розташовані таким чином, щоб забезпечити в основному незагороджений огляд області для виступів і, переважно, засоби показу, за умови його наявності, незалежно від місця розташування глядача в межах майданчика, а також забезпечує гарну чутність для прослуховування шоу або виступу.

У варіантах реалізації згідно з винаходом використовується майданчик для виступів, такий як амфітеатр, який має зону для глядачів, що розташована під кутом і піднімається над областю для виступів і художнім оформленням у вигляді рукотворної прозорої лагуни. Рукотворна прозора лагуна має дно, край і поверхню, виконані такими, що нагадують частину моря в тропічному кліматі, причому край рукотворної прозорої лагуни щонайменше частково оточує область для виступів.

Край лагуни може мати різні конфігурації, такі як вертикальні стіни, зони мілини та/або край для заходу по типу пляжного, який нагадує пляж у тропічному стилі.

У переважному варіанті реалізації винаходу край рукотворної лагуни, який є повністю безперервним і/або який частково оточує область для виступів, являє собою край по типу пляжного, на якому є пісок і який зовні нагадує пляж у тропічному стилі.

Область для виступів згідно з винаходом являє собою зону, в якій, зазвичай, відбувається головне шоу або захід, запланований для проведення на майданчику для виступів. Область для виступів може містити засіб показу, який розташований і розміщений для оптимального огляду глядачами із зони для глядачів.

Майданчик для виступів, згідно з винаходом, переважно, відноситься до схожих на амфітеатр конструкцій, а також конфігурацій і сцен усіх типів, які можуть бути адаптовані до будь-якого проектування та очікуваної місткості, які можуть мати більш правильну форму або більш гнучкими та багатоцільовими, причому місткість майданчика для виступів буде в основному залежати від бажаної щільності та діапазонів, наприклад, від груп родин і друзів, що розташувалися на підстилках для пікніка, до глядачів, що розсажені рядами у межах амфітеатру.

Засіб показу згідно з винаходом може являти собою будь-який засіб, що забезпечує можливість показу розважальної програми, шоу та/або виступів, і, переважно, вибраний з групи, яка включає в себе систему мовлення, екран, відео-дисплеї, крім іншого. Екран або сцени можуть також використовуватися для потокової передачі живих або записаних подій або загальних мультимедіа, а зона сцени може використовуватися для трансляції або проведення

змагань з кіберспорту, концертів, вистав, шоу, дій, серед іншого.

Для оптимального огляду глядачами згідно з винаходом необхідне досягнення певного кута огляду із зони для глядачів на область для виступів і, додатково, на засіб показу, тим самим забезпечуючи можливість незагородженого огляду області для виступів і, переважно, засоби показу незалежно від конкретного місця розташування глядача у межах майданчика для виступів.

У цілому область для виступів розташована поблизу рукотворної прозорої лагуни та може мати різні форми та розміри. У деяких варіантах реалізації винаходу щонайменше частина області для виступів оточена рукотворною прозорою лагуною в конфігурації, яка забезпечує можливість розміщення області для виступів у межах лагуни та відокремлення від неї краєм лагуни.

В інших варіантах реалізації винаходу область для виступів повністю оточена рукотворною прозорою лагуною, будучи розташованою у вигляді острова в межах лагуни або у вигляді плавучої області для виступів.

В інших варіантах реалізації винаходу область для виступів розташована поблизу рукотворної прозорої лагуни та по суті не прикріплена до неї. У варіанті реалізації винаходу область для виступів розміщена в такому положенні, яке забезпечує можливість включення засобу показу таким чином, щоб він був розташований і розміщений для оптимального огляду глядачами із зони для глядачів.

Область для виступів може мати множину форм і конфігурацій, такі як круглу, квадратну, прямокутну, трапецієподібну, овальну або будь-яку іншу форму, і має передню сторону та задню сторону, а також включає базову точку, розміщену по суті у центрі засобу для розважальної програми. Базова точка згідно з винаходом являє собою точку, на основі якої обчислюють кут огляду, що досягається із зони для глядачів. У переважному варіанті реалізації зона для глядачів простягається на область, яка охоплює щонайменше точку в межах кута огляду, який становить щонайменше приблизно 30° і, більш переважно, щонайменше приблизно 60° , з базової точки 1С.

Зона для глядачів згідно з винаходом являє собою зону, яка дозволяє розмістити глядачів, присутніх на показі розважальної програми та виконана щонайменше з місцям для сидіння або стояння. Вона переважно розміщена в області, яка проходить від передньої сторони області для виступів. У деяких варіантах реалізації щонайменше частина рукотворної прозорої лагуни розташована між щонайменше частиною передньої сторони області для виступів і зоною для глядачів, однак у будь-якому випадку рукотворна прозора лагуна не перешкоджає огляду області для виступів глядачами із зони для глядачів.

Перша зона для глядачів, що використовується в цьому документі, являє собою зону, яка розміщена ближче до області для виступів, тоді як друга зона для глядачів являє собою зону, яка розміщена далі від області для виступів і, переважно, виконана з можливістю зміни її конфігурації відповідно до її використання, при цьому конфігурація, переважно, позначає, крім іншого, засоби посадки, план посадки та кількість присутніх.

Зона для глядачів містить першу зону для глядачів, яка, переважно, являє собою плоску зону, та другу зону для глядачів, при цьому як перша, так і друга зони для глядачів виконані з можливістю розміщення на різній висоті, причому найвища точка першої зони для глядачів має кут підйому не більше 10° відносно області для виступів, і причому друга зона для глядачів має кут підйому щонайменше 10° , переважно 30° , відносно області для виступів, що сприяє забезпеченню можливості незагородженого огляду області для виступів і, отже, засоби для розважальної програми із зони для глядачів. Як відмітна ознака, конфігурація зони для глядачів забезпечує глядачам можливість отримання незагородженого огляду не тільки області для виступів і засобу для розважальної програми, але також із рукотворної прозорої лагуни, що забезпечує можливість створення навколишньої обстановки з одночасним впливом на людину через декілька каналів сприйняття, що є тим фактором, який посилює відчуття глядачів.

Обидві зони для глядачів можуть містити засоби посадки, які вибрані з групи, що містить: платформи для стояння аудиторії, платформи для сидіння аудиторії, стільці та їхні комбінації. Друга зона для глядачів, як було описано вище, може змінювати конфігурацію розсадження, планування та кількість присутніх, а також містить платформи для сидіння, й у варіанті реалізації винаходу забезпечує максимальну середню щільність, що становить 4 глядача на m^2 .

Дуже інноваційним чином зона для глядачів згідно з винаходом має засіб розміщення глядачів, які присутні на показі розважальної програми, але як відмітна ознака вона також може мати альтернативні застосування за відсутності показу культурної програми або заходів. В іншому варіанті здійснення винаходу друга зона для глядачів може містити високі конструкції та будівлі, що дозволяють мати вид на область для виступів.

Наприклад, у першій і другій зонах для глядачів можуть розміщуватися люди, що бажають засмагати, відпочивати або сидіти на території рукотворної прозорої лагуни.

Зокрема, перша зона для глядачів згідно з винаходом яка, загалом, є плоскою зоною, що врівняна з областю для виступів, може включати пісок і використовується як піщана пляжна зона в періоди відсутності заходів, а під час періодів проведення заходів вона може, наприклад, крім іншого, являти собою зону VIP-посадки. Переважно, перша зона для глядачів по суті покрита піщаним матеріалом таким чином, що лінія прямої видимості для глядача, який знаходиться в другій зоні для глядачів, являє одночасний вигляд на зону для глядачів, засіб показу і рукотворну прозору лагуни для створення об'єкта, стилізованого під набережну.

Переважно, глядачі в першій зоні для глядачів будуть сидіти на піску, що являє собою цілковито інше відчуття, ніж перебування на твердих поверхнях або навіть сидіння на траві, що забезпечує глядачам виступу цілковито нові відчуття.

У деяких варіантах реалізації винаходу як перша, так і друга зони для глядачів можуть бути виконані в цілому у плоскому положенні, що забезпечує більшу поверхню для розміщення людей, які бажають позасмагати, відпочити або сісти на території рукотворної прозорої лагуни.

Відповідно до винаходу, рукотворна прозора лагуна являє собою велике водоймище з прозорими водами, при цьому колірний тон і забарвлення води знаходяться в діапазоні від бірюзового до смарагдового, і ці колірні тони природним чином утворюються в тропічній обстановці (тобто поблизу тропіків), і має глибину в діапазоні від приблизно 0,5 м і до приблизно 6 м або більше. Такі рукотворні прозорі лагуни мають дно в світлому кольорі, у цілому із світлозабарвленого піску, при цьому їхня різниця у глибині створює різні колірні тони в межах однієї і тієї самої водойми з більш прозорою водою на менших глибинах і більш інтенсивно забарвленою водою на великих глибинах. Ці лагуни в тропічному стилі являють собою типовий ландшафт території Карибського басейну, який є міжнародно впізнаваним і загальновідомим.

Майданчик для виступів згідно з винаходом в основному може знаходитися на відкритому повітрі або може бути повністю або частково покритий куполами або конструкціями, які забезпечують можливість цілорічного використання та здійснення діяльності в місцях розташування з вираженою сезонністю, що забезпечує можливість створення зимових заходів всередині купола. Такі куполи можуть бути виконані з елементів конструкції або бути надувними, і можуть бути розташовані або виконані з можливістю завершення цілісності лагуни в тропічному стилі або її частини. У такому випадку майданчик для виступів додатково містить зовнішню конструкцію, яка покрита куполом з такою формою, яка по суті покриває область для виступів і щонайменше частину зони для глядачів.

Переважно, майданчик для виступів розміщений у міських зонах, до яких можуть з легкістю дістатися глядачі, які відносяться до типу об'єкта та місця розташування, які мають приєднання та доступ до автомобільних доріг, і які оточені зонами з населенням щонайменше 200000 людей у радіусі 30 миль.

Загальна кількість місць для сидіння на майданчику для виступів, переважно, може становити від 10 до 10000 людей залежно від загальної зони, що відведена під простір майданчика та місце області для виступів.

У варіанті реалізації винаходу об'єкти, що оточують лагуни у тропічному стилі, штучним чином прикрашені предметами морської тематики, включаючи використання синіх і білих кольорів з ідеями маяків і пляжних кіосків.

Лагуна також може бути освітлена за допомогою системи освітлення для забезпечення можливості її використання у темний час доби та забезпечення ефективного огляду у темний час доби. Система освітлення містить зовнішні системи освітлення та/або підводні системи.

У лагуні також можуть розміщуватися хвилі для активного відпочинку, такі як хвилі для серфінгу або естетично привабливі хвилі, які можуть генерувати рух води.

У варіанті реалізації винаходу міський майданчик для виступів може включати і/або бути оточений місцями для відпочинку та розваг, приклади яких включають у себе ресторани, бари, кіоски, магазини, кафе, ресторани, пляжні центри, місця для прогулянки, готелі, розважальні об'єкти, об'єкти з віртуальною реальністю й ефектом повного занурення, і подібні об'єкти й елементи інфраструктури.

№	Елемент
1	Область для виступів
1a	Передня сторона області для виступів
1b	Задня сторона області для виступів
1c	Базова точка області для виступів
2	Зона для глядачів

№	Елемент
2a	Перша зона для глядачів
2b	Друга зона для глядачів
3	Рукотворна прозора лагуна
3a	Дно лагуни
3b	Край лагуни
3c	Поверхня лагуни
4	Засіб показу
5	Купол
6	Плавальний басейн

Інші компоненти, що втілюють принципи цього винаходу, можуть бути сконфігуровані відповідно до суті та цілей цього винаходу. Структура, описана в цьому документі, представлена лише як один із прикладів втілення, яке включає та практикує принципи цього винаходу. Інші модифікації та зміни добре відомі фахівцям у цій області і включені в обсяг формули винаходу, що додається.

ФОРМУЛА ВИНАХОДУ

1. Міський майданчик для виступів, який призначений для забезпечення розважальної програми для глядачів на міському стилізованому під пляж об'єкті з набережною, причому майданчик містить:
- поверхню для виступів (1), що виконана з можливістю забезпечення глядачам оптимального огляду із зони (2) для глядачів, при цьому поверхня для виступів (1) має передню сторону та задню сторону, причому поверхня для виступів (1) включає базову точку (1c), яка розташована в її центрі, та причому поверхня для виступів може містити засіб показу (4);
- зону (2) для глядачів, яка містить місця для сидіння і стояння та проходить від передньої сторони поверхні для виступів (1), причому зона для глядачів містить першу зону (2a) для глядачів, розташовану ближче до поверхні для виступів (1) і покриту піщаним матеріалом, нагадуючи пляж у тропічному стилі, та другу зону (2b) для глядачів, розташовану далі від поверхні для виступів (1), причому як перша, так і друга зони для глядачів виконані з можливістю розміщення на різній висоті, причому перша зона (2a) для глядачів має кут підйому не більше 10° відносно поверхні для виступів (1), і причому друга зона (2b) для глядачів має кут підйому щонайменше 30° відносно поверхні для виступів (1), друга зона (2b) для глядачів охоплює поверхню, яка покриває точку з опорним кутом огляду щонайменше у межах 90° з базової точки (1c), яка визначає оптимальні кордони другої зони (2b) для глядачів;
- рукотворну прозору лагуну (3), що проходить від сторони поверхні для виступів (1) у протилежному напрямку від зони (2) для глядачів, при цьому рукотворна прозора лагуна (3) має дно (3a), край (3c) і поверхню (3b), що виконані такими, що нагадують частину моря в тропічному кліматі, причому поверхня для виступів (1) повністю оточена рукотворною прозорою лагуною (3), і де поверхня для виступів (1) розташована у вигляді острова в межах рукотворної прозорої лагуни або у вигляді плавучої поверхні для виступів, в якому глибина рукотворної прозорої лагуни (3) становить від 0,5 до 6 м,
- який **відрізняється** тим, що конфігурація зазначених вище елементів є такою, що лінія прямої видимості для глядача, який знаходиться у другій зоні (2b) для глядачів, і з першої зони (2a) для глядачів має огляд поверхні для виступів (1) і рукотворної прозорої лагуни (3) для створення міського майданчика й об'єкта для виступів, які стилізовані під пляж.
2. Майданчик для виступів за п. 1, в якому зона (2) для глядачів проходить від вказаного краю (3c) рукотворної прозорої лагуни (3), що відокремлена від поверхні для виступів (1) таким чином, що щонайменше частина рукотворної прозорої лагуни (3) пролягає між зоною (2) для глядачів і поверхнею для виступів (1).
3. Майданчик для виступів за п. 1, який додатково містить купол (5), який покриває поверхню для виступів (1) і щонайменше частину зони (2) для глядачів.
4. Майданчик для виступів за п. 1, в якому друга зона (2b) для глядачів являє собою зону, яка розміщена далі від поверхні (1) для виступів і виконана з можливістю зміни її конфігурації залежно від її використання, при цьому конфігурація позначає засоби посадки, план посадки та кількість присутніх.
5. Майданчик для виступів за п. 1, в якому друга зона (2b) для глядачів містить платформи для сидіння.
6. Майданчик для виступів за п. 1, в якому друга зона (2b) для глядачів містить засоби посадки у

достатній кількості для того, щоб забезпечити максимальну середню щільність, що становить 4 глядачі на м².

7. Майданчик для виступів за п. 6, в якому засоби посадки вибрані з групи, яка містить: платформи для аудиторії, що сидить, стільці та їх комбінації.

5 8. Майданчик для виступів за п. 1, в якому поверхня (3с) рукотворної прозорої лагуни (3) становить щонайменше приблизно 5000 м².

9. Майданчик для виступів за п. 1, в якому рукотворна прозора лагуна (3) має різні типи країв, вибрані з групи, яка включає: вертикальні стіни, зони мілини та край для заходу по типу пляжного, який нагадує вигляд пляжу в тропічному стилі.

10 10. Майданчик для виступів за п. 1, в якому край (3b) рукотворної прозорої лагуни, який є повністю безперервним і/або частково оточує поверхню для виступів (1), являє собою край по типу пляжного, що містить пісок і зовні нагадує пляж у тропічному стилі.

11. Майданчик для виступів за п. 1, в якому засіб показу є будь-яким засобом, який забезпечує можливість показу розважальної програми, шоу та/або виступів, і вибраний з групи, яка містить систему мовлення, екран і відеодисплеї.

12. Майданчик для виступів за п. 1, в якому опорний кут становить щонайменше 120°.

13. Майданчик для виступів за п. 1, в якому об'єкти, які оточують рукотворну прозору лагуна (3), штучним чином прикрашені предметами пляжної тематики, включаючи використання синіх і білих кольорів.

20 14. Майданчик для виступів за п. 1, в якому рукотворна прозора лагуна (3) також виконана з можливістю освітлення за допомогою системи освітлення для забезпечення можливості використання в темний час доби і забезпечення ефектного огляду в темний час доби.

15. Майданчик для виступів за п. 1, в якому між рукотворною прозорою лагуною (3) та зоною (2) для глядачів розташований традиційний плавальний басейн.

25 16. Майданчик для виступів за п. 1, в якому міський майданчик для виступів включає та/або оточений рекреаційними об'єктами, вибраними з групи, що включає: ресторани, бари, кіоски, магазини, кафе, ресторани, пляжні центри, місця для прогулянки, готелі, розважальні об'єкти, об'єкти з віртуальною реальністю та ефектом повного занурення.

30 17. Майданчик для виступів за п. 1, в якому загальна кількість місць для сидіння на майданчику для виступів становить від 10 до 10000 людей.

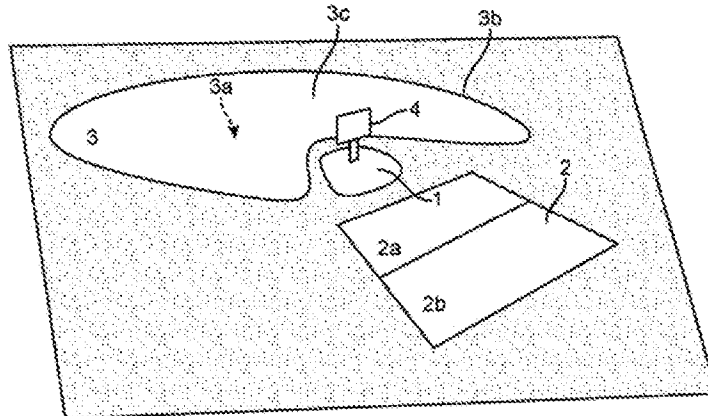

Фіг. 1

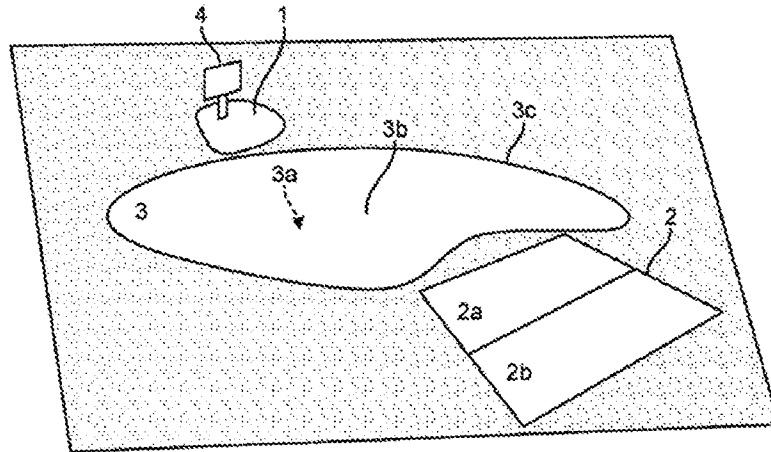

Fig. 2

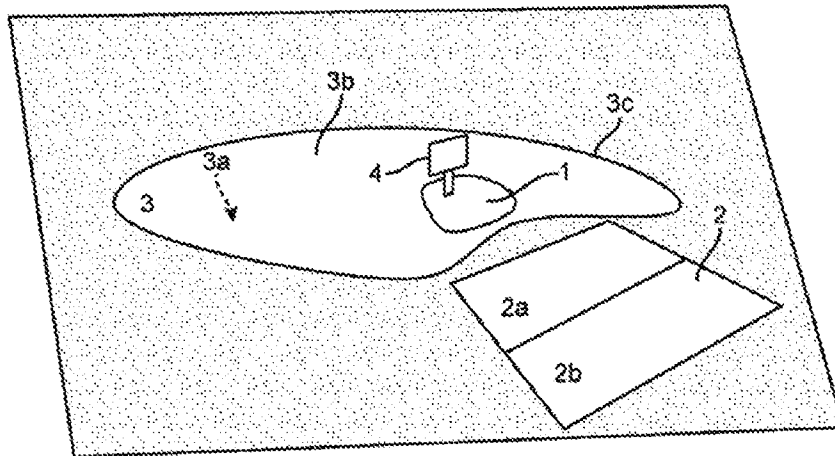

Fig. 3

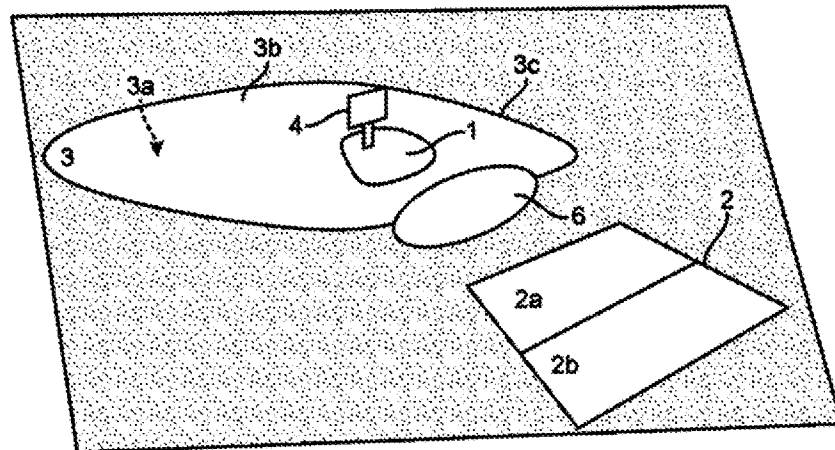

Fig. 4

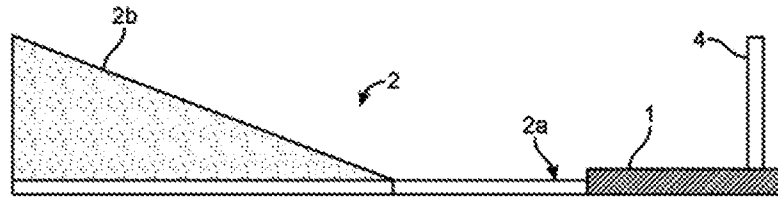

Fig. 5

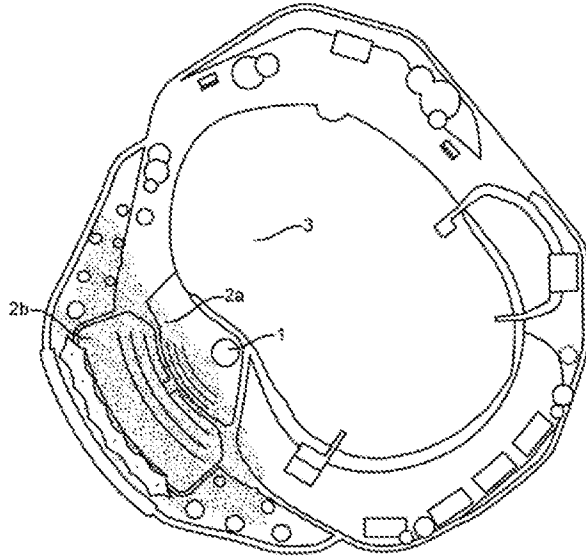

Fig. 6

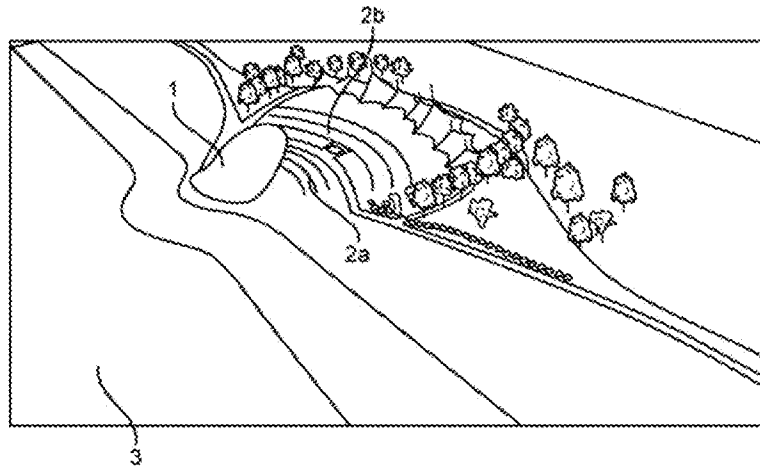

Fig. 7

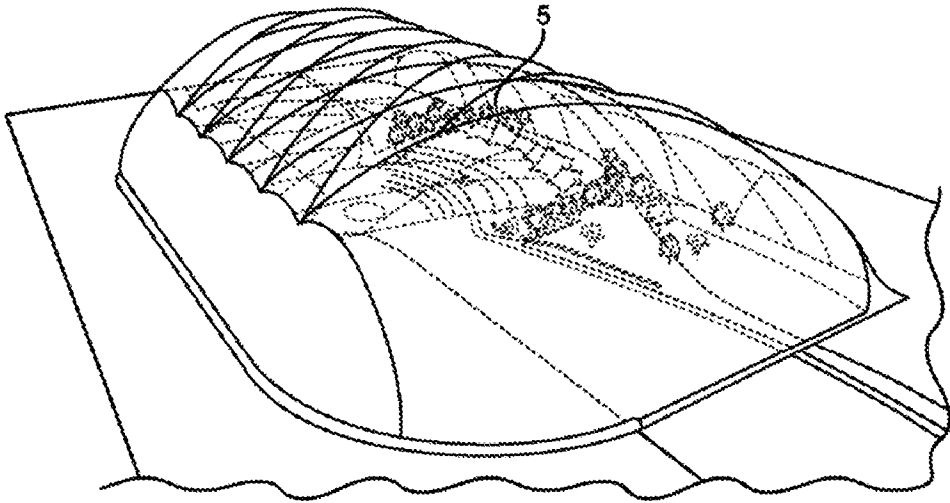

Fig. 8

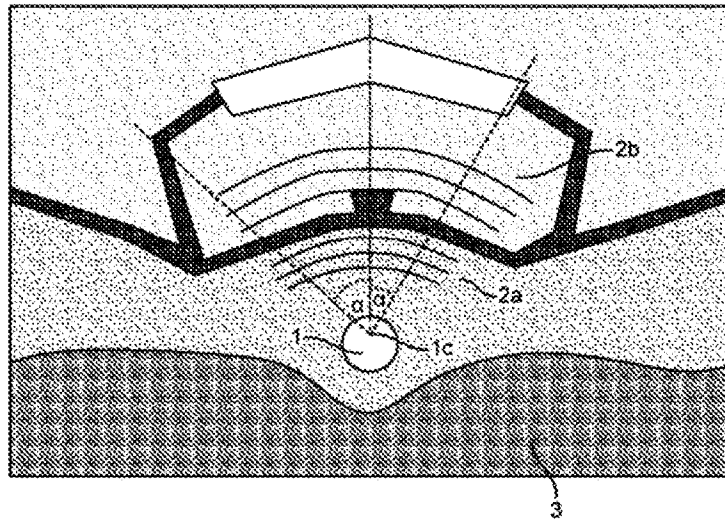

Fig. 9

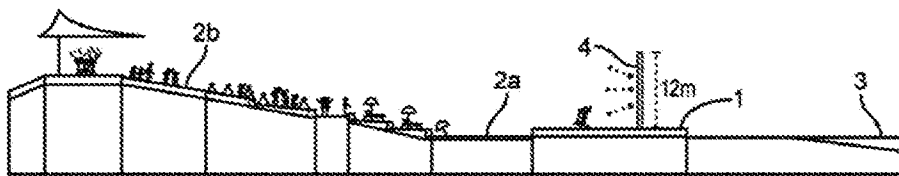

Fig. 10

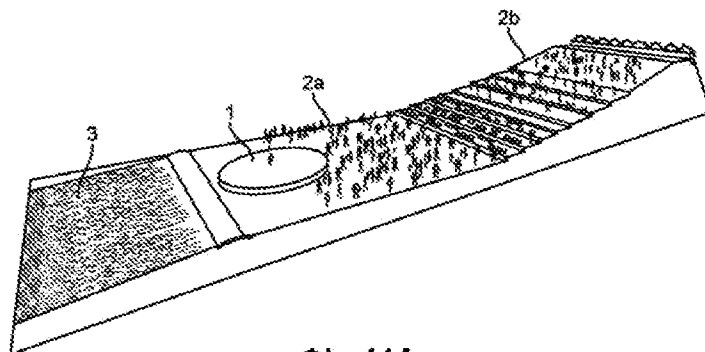
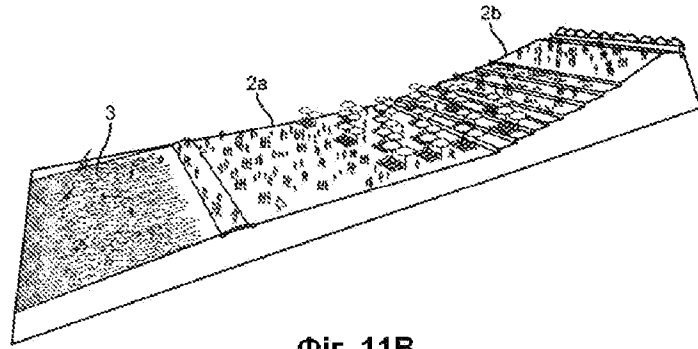

Fig. 11A



Фиг. 11В