

19



OFICINA ESPAÑOLA DE  
PATENTES Y MARCAS

ESPAÑA



11 Número de publicación: **2 915 850**

51 Int. Cl.:

**E04B 2/74** (2006.01)

**E04B 1/61** (2006.01)

**E04H 1/12** (2006.01)

**F16B 5/00** (2006.01)

12

TRADUCCIÓN DE PATENTE EUROPEA

T3

86 Fecha de presentación y número de la solicitud internacional: **22.10.2013 PCT/CH2013/000182**

87 Fecha y número de publicación internacional: **01.05.2014 WO14063263**

96 Fecha de presentación y número de la solicitud europea: **22.10.2013 E 13785337 (0)**

97 Fecha y número de publicación de la concesión europea: **23.03.2022 EP 2912237**

54 Título: **Conjunto de construcción que consiste en unos elementos de pared y unos conectores que deben insertarse entre los mismos para erigir tabiques**

30 Prioridad:

**23.10.2012 CH 20752012**

45 Fecha de publicación y mención en BOPI de la traducción de la patente:

**27.06.2022**

73 Titular/es:

**VITRA AG (100.0%)  
Klünenfeldstrasse 22  
4127 Birsfelden, CH**

72 Inventor/es:

**LÖFFLER, JÜRGEN y  
MEYER, KLAUS**

74 Agente/Representante:

**CURELL SUÑOL, S.L.P.**

ES 2 915 850 T3

Aviso: En el plazo de nueve meses a contar desde la fecha de publicación en el Boletín Europeo de Patentes, de la mención de concesión de la patente europea, cualquier persona podrá oponerse ante la Oficina Europea de Patentes a la patente concedida. La oposición deberá formularse por escrito y estar motivada; sólo se considerará como formulada una vez que se haya realizado el pago de la tasa de oposición (art. 99.1 del Convenio sobre Concesión de Patentes Europeas).

**DESCRIPCIÓN**

Conjunto de construcción que consiste en unos elementos de pared y unos conectores que deben insertarse entre los mismos para erigir tabiques

5

**Campo de aplicación de la invención**

La presente invención se refiere a un conjunto de construcción que comprende unos elementos de pared y unos conectores que deben insertarse entre ellos para producir tabiques dimensionados y configurados de manera diferente.

10

**Estado de la técnica**

Los elementos de pared que se pueden ensamblar para ferias comerciales y tiendas y como tabiques, por ejemplo, en oficinas, son ampliamente conocidos, por ejemplo, por el documento US 4.928.465 A. Asimismo, se conocen equipos para conectar paneles de construcción, por ejemplo, por los documentos DE 909 036 C, WO 98/34032 A1 y US 4.867.320 A.

15

**Objetivo de la invención**

Partiendo del estado de la técnica previamente conocido en este sentido, la invención se basa en el objetivo de crear un sistema de elementos de pared con conectores correspondientes, con el que se puedan erigir tabiques y cabinas de trabajo muy adaptados individualmente bajo los aspectos de la utilización eficiente de material, el montaje productivo y la facilitación del diseño estético.

20

25

**Sumario de la invención**

El conjunto de construcción que comprende unos elementos de pared y unos conectores que deben insertarse entre ellos está diseñado para erigir tabiques. Los elementos de pared se fabrican por prensado de material fibroso y poseen por lo menos un flanco de conexión que está provisto sistemáticamente de unos contornos. Los conectores están diseñados como carriles perfilados, en el que está presente por lo menos una conexión que posee unos contracontornos dispuestos sistemáticamente. Los contornos de los elementos de pared se pueden acoplar por arrastre de forma con los contracontornos de los conectores. Los contornos de los flancos de conexión de los elementos de pared están dispuestos de forma congruente en sus lados frontal y trasero y están configurados como barras elevadas que discurren en una línea vertical con espacios intermedios alternos. Los conectores poseen en dos cantos exteriores opuestos una respectiva conexión con los contracontornos sistemáticos. Los contracontornos están configurados como barras emparejadas elevadas que discurren en una línea vertical con espacios intermedios alternos y estrechan la embocadura lateral de una ranura vertical. Los contornos se elevan desde un labio que se extiende desde el flanco de conexión, acomodándose la anchura del labio en la hendidura de la embocadura de los contracontornos. El dimensionamiento de los contornos permite su inserción a través de los espacios intermedios en el conector.

30

35

40

A continuación, se definen unas formas de realización especiales de la invención. El material fibroso utilizado para producir los elementos de pared es una napa de poliéster compactada o una mezcla de fibras naturales y sintéticas. El conector es un perfil extruido, preferentemente de aluminio.

45

En los elementos de pared que sirven para montarse dentro de un tabique, todos los cantos exteriores verticales están configurados como flancos de conexión con los contornos sistemáticos, extendiéndose una pared entre los flancos de conexión.

50

Un tipo separado de elementos de pared está destinado al acabado exterior de los tabiques y está configurado solo en un canto exterior como flanco de conexión con los contornos sistemáticos, conectándose una sección de ala a un flanco de conexión y terminando lateralmente de forma libre. El material fibroso utilizado se puede teñir.

55

El conjunto de construcción comprende en los elementos de pared por lo menos:

- a) un primer elemento de pared con una extensión recta con respecto al plano vertical;
- b) un segundo elemento de pared con una primera curvatura con respecto al plano vertical;
- c) un tercer elemento de pared con una segunda curvatura con respecto al plano vertical; y
- d) un cuarto elemento de pared, en principio de tres alas, con tres flancos de conexión, terminando los primeros a terceros elementos de pared con un canto superior.

60

65

El cuarto elemento de pared comprende tres elementos parciales ensamblados que resultan de la bisección vertical

teórica del espesor de los elementos de pared restantes y terminan en la parte superior con un canto parcial. En sus tres alas hay un respectivo flanco de acabado completo con los contornos a ambos lados y una sección de pared completa que se extiende hacia el centro del elemento. A lo largo de la sección de pared hay un canto superior completo contorneado y, en el centro del elemento, se origina un espacio libre en principio de forma triangular.

Los cantos superiores en los primeros a terceros elementos de pared y el canto superior ensamblado a partir de dos cantos parciales en el cuarto elemento de pared son generados durante el proceso de prensado sin mecanización posterior.

En el cuarto elemento de pared, un ala que se forma por el flanco de conexión correspondiente y la sección de pared que continúa desde allí, abarca junto con una respectiva ala adyacente un primer ángulo de igual dimensión, mientras que las dos alas adyacentes abarcan juntas un segundo ángulo de dimensiones diferentes.

Los primeros y terceros elementos de pared y el elemento parcial contienen unos medios de rigidización que actúan en particular en el plano horizontal. Los medios de rigidización se generan mediante prensado de compactación del material con el resultado de que forman ranuras que discurren lineal y horizontalmente a través de la pared o pared parcial. Los medios de rigidización de los primeros a terceros elementos de pared están dispuestos en el lado frontal y en el lado trasero de forma congruente uno con otro y en la misma rejilla que los contornos. Por el contrario, los medios de rigidización del elemento parcial solo están previstos en un lado y en la misma rejilla que los contornos parciales.

Con los elementos de pared y los conectores se pueden erigir:

- a) tabiques rectos, curvados uno o varias veces; y/o
- b) cabinas individuales; y/o
- c) cabinas unidas; y
- d) combinadores de tabiques y cabinas.

En los conectores, se pueden disponer unos adaptadores fijables que sirven para sostener unas superficies de soporte y/o unos asientos.

Un adaptador comprende una parte de base con un primer contorno de gancho y una contrapieza separada con un segundo contorno de gancho. En estado montado, la parte de base y la contrapieza están unidas una con otra, estando destinados su primer contorno de gancho y su segundo contorno de gancho a encajarse en el espacio intermedio del conector.

El conjunto de construcción comprende además unos montantes que se colocan delante de los elementos de pared, a partir de los que debe erigirse el tabique, preferentemente en el interior del tabique, presentando el montante individual:

- a) una pieza tubular perfilada con un lado trasero y un lado frontal que están unidos entre sí por medio de una barra central;
- b) en el lado trasero una rejilla de hendiduras de doble hilera, estando a la misma altura cada una de las dos hendiduras de un par;
- c) en la barra central un canal de atornillamiento que atraviesa el montante y que puede utilizarse para fijar un conjunto de suelo; y
- d) un conjunto de suelo comprende un elemento de suelo que puede nivelarse en altura sobre un perno y una parte de unión en forma de paralelepípedo que se enchufa en el extremo inferior del montante, estando destinada una parte roscada del perno a encajarse en el canal de atornillamiento.

El adaptador puede conectarse con un puntal de puente y, entre dos puntales de puente, puede introducirse un puntal longitudinal, de modo que se origine un bastidor que sirve para sostener unas superficies de soporte y/o unos asientos. Los dos contornos de gancho de un adaptador están destinados a encajarse en las dos hendiduras de un par seleccionado para la altura deseada de la rendija de hendiduras del montante y, en estado montado, están enganchados en ellas en forma de garras. Los adaptadores acoplados en los montantes sirven para sujetar unas superficies de soporte, pudiendo utilizarse estas superficies de soporte como superficies de trabajo y/o bandejas o para la fijación de unidades de armario.

**Breve descripción de los dibujos adjuntos**

Muestran:

- 5 la figura 1A, un primer elemento de pared en vista en perspectiva;  
la figura 1B, el detalle ampliado X1 de la figura 1A;  
la figura 1C, el elemento de pared según la figura 1A, en vista en planta ampliada;  
10 la figura 1D, el detalle ampliado X2 de la figura 1C;  
la figura 2A, un segundo elemento de pared, en vista en perspectiva;  
15 la figura 2B, el detalle ampliado X3 de la figura 2A;  
la figura 2C, el elemento de pared según la figura 2A, en vista en planta ampliada;  
la figura 3A, un tercer elemento de pared en vista en perspectiva;  
20 la figura 3B, el detalle ampliado X4 de la figura 3A;  
la figura 3C, el elemento de pared según la figura 3A, en vista en planta ampliada;  
25 la figura 4A, un cuarto elemento de pared en vista en perspectiva;  
la figura 4B, el detalle ampliado X5 de la figura 4A en perspectiva modificada;  
la figura 4C, el cuarto elemento de pared según la figura 4A en vista en planta ampliada;  
30 la figura 4D, un elemento parcial de la figura 4A en vista en planta;  
la figura 4E, el detalle ampliado X6 de la figura 4D;  
35 la figura 5A, un elemento lateral en vista en perspectiva;  
la figura 5B, el detalle ampliado X7 de la figura 5A en perspectiva modificada;  
la figura 5C, el elemento lateral según la figura 5A en vista en planta ampliada;  
40 la figura 6A, un conector de la primera variante en vista en perspectiva;  
la figura 6B, el detalle ampliado X8 de la figura 6A;  
45 la figura 6C, el conector según la figura 6A en vista en planta ampliada;  
la figura 6D, un conector de la segunda variante en vista en perspectiva;  
la figura 6E, el detalle ampliado X9 de la figura 6D;  
50 la figura 6F, el conector según la figura 6D en vista en planta ampliada;  
la figura 7A, dos terceros elementos de pared según la figura 3A, aproximados a un conector según la figura 6A, en vista en perspectiva;  
55 la figura 7B, el detalle ampliado X10 de la figura 7A en perspectiva modificada;  
la figura 7C, la construcción según la figura 7A en vista en planta ampliada;  
60 la figura 8A, dos primeros elementos de pared según la figura 1A, acoplados en el conector según la figura 6A, en vista en sección en perspectiva;  
la figura 8B, la construcción según la figura 8A en vista en planta ampliada;  
65 la figura 8C, una vista en planta ampliada de la construcción completada según la figura 8A;

- la figura 9A, un primer elemento de pared según la figura 1A, acoplado en el conector de primera variante según la figura 6A, con el grupo de construcción de cubierta de la primera variante aproximado al conector, en vista explosionada parcial en perspectiva, como detalle;
- 5 la figura 9B, la construcción según la figura 9A con los elementos de pared acoplados a ambos lados en el conector y el grupo de construcción de cubierta montado, en vista en perspectiva modificada;
- la figura 9C, la construcción según la figura 9A, con un grupo de construcción de cubierta montado, en vista en perspectiva;
- 10 la figura 9D, la construcción según la figura 9A, con el elemento lateral aproximado al conector según la figura 5A, en vista en perspectiva modificada;
- la figura 9E, la construcción según la figura 9D con el elemento lateral acoplado en el conector y el grupo de construcción de cubierta montado en vista en perspectiva;
- 15 la figura 9F, un primer elemento de pared según la figura 1A, acoplado en el conector de la segunda variante según la figura 6D, con el grupo de construcción de cubierta de la segunda variante aproximado al conector, en vista explosionada parcial en perspectiva, como detalle;
- 20 la figura 9G, la construcción según la figura 9F, con el grupo de construcción de cubierta montado en vista en perspectiva;
- la figura 10A, un primer elemento de pared según la figura 1A, acoplado en el conector según la figura 6A, con el grupo de construcción de pie de la primera variante aproximado al conector, en vista explosionada parcial en perspectiva, como detalle;
- 25 la figura 10B, la construcción según la figura 10A, con el grupo de construcción de pie montado en vista en perspectiva;
- 30 la figura 10C, un primer elemento de pared según la figura 1A, acoplado en el conector según la figura 6D, con el grupo de construcción de pie de la segunda variante aproximado al conector, en vista explosionada parcial en perspectiva, como detalle;
- 35 la figura 10D, la construcción según la figura 10C, con el grupo de construcción de pie montado en vista en perspectiva;
- la figura 11A, un adaptador de la primera variante en configuración como soporte de tablero en vista explosionada en perspectiva;
- 40 la figura 11B, el adaptador según la figura 11A, ensamblado, en vista en perspectiva modificada;
- la figura 11C, un adaptador de la segunda variante en configuración como soporte de tablero en vista explosionada en perspectiva;
- 45 la figura 11D, el adaptador según la figura 11C, ensamblado, en vista en perspectiva modificada;
- las figuras 12A a 12J: el desarrollo del montaje del adaptador de la primera y la segunda variante según las figuras 11A y 11C para sujetar una superficie de soporte en una construcción con dos primeros elementos de pared según la figura 1A acoplados en el conector de la primera y la segunda variante de acuerdo con las figuras 6A y 6D, en representaciones de principio;
- 50 la figura 12A, la parte de base y la contrapieza del adaptador de la primera variante según la figura 11A, aproximadas por separado al conector de la primera variante según la figura 6A, en vista en planta;
- 55 la figura 12B, la construcción según la figura 12A en vista en perspectiva;
- la figura 12C, la construcción con unos primeros elementos de pared acoplados a ambos lados en el conector de la primera variante según la figura 6A, una parte de base enganchada en el conector, una contrapieza aproximada y una superficie de soporte, en vista en perspectiva;
- 60 la figura 12D, la parte de base y la contrapieza del adaptador de la segunda variante según la figura 11C, aproximadas por separado al conector de la segunda variante según la figura 6D, en vista en planta;
- 65 la figura 12E, la construcción según la figura 12D en vista en perspectiva;

## ES 2 915 850 T3

- la figura 12F, la construcción según la figura 12B, con el adaptador montado en el conector, en vista lateral;
- la figura 12G, la construcción según la figura 12C con el adaptador montado en el conector, sin superficie de soporte, en vista en perspectiva;
- 5 la figura 12H, la construcción según la figura 12G, en sección horizontal en la línea A-A, en vista en planta;
- la figura 12J, la construcción según la figura 12G, en sección horizontal sobre la línea A-A, en vista en perspectiva;
- 10 la figura 13A, un adaptador de la tercera variante en configuración como soporte de estante, en vista explosionada en perspectiva;
- la figura 13B, el adaptador según la figura 13A, ensamblado, en vista en planta;
- 15 la figura 13C, un adaptador de la cuarta variante en configuración como soporte de estante en vista explosionada en perspectiva;
- la figura 13D, el adaptador según la figura 13C, ensamblado, en vista en planta;
- 20 la figura 14A, un adaptador de la quinta variante en configuración como soporte de asiento, en vista explosionada en perspectiva;
- la figura 14B, el adaptador según la figura 14A, ensamblado, en vista en perspectiva;
- 25 la figura 14C, el adaptador según la figura 14B, en vista en perspectiva modificada;
- la figura 14D, un adaptador de la sexta variante en la configuración como soporte de asiento, en vista explosionada en perspectiva;
- 30 la figura 14E, el adaptador según la figura 14D, ensamblado, en vista en perspectiva;
- la figura 14F, el adaptador según la figura 14E, en vista en perspectiva modificada;
- 35 la figura 15A, los componentes para construir una cabina de la primera variante en vista explosionada en perspectiva;
- la figura 15B, una cabina erigida de la segunda variante, para uso sentado, en vista en perspectiva;
- 40 la figura 15C, la superficie de soporte con adaptadores montados simbólicamente debajo y receptáculo aproximado de la figura 15B, en vista en perspectiva;
- la figura 15D, la cabina según la figura 15B, modificada para ser una cabina de la tercera variante, para uso de pie, en vista en perspectiva;
- 45 la figura 16A, un asiento con unos adaptadores correspondientes de la quinta variante, en vista explosionada en perspectiva;
- la figura 16B, la construcción según la figura 16A como asiento montado con unos adaptadores montados simbólicamente debajo en vista en perspectiva;
- 50 la figura 16C, la construcción según la figura 16B, en vista en perspectiva modificada;
- la figura 17A, los componentes para construir una cabina de la cuarta variante, en vista explosionada en perspectiva;
- 55 la figura 17B, la cabina erigida de la cuarta variante, de los componentes según la figura 17A, en vista en perspectiva;
- la figura 18A, una cabina erigida de la quinta variante, en vista en planta;
- 60 la figura 18B, la cabina según la figura 18A, con una superficie de soporte incorporada, en vista en perspectiva;
- la figura 19A, una cabina erigida de la sexta variante, en vista en planta;
- 65 la figura 19B, la cabina según la figura 19A, con una superficie de soporte incorporada, en vista en perspectiva;

la figura 20A, una construcción compleja de varias cabinas adyacentes configuradas de forma diferente, en vista en planta;

5 la figura 20B, la construcción según la figura 20A con unas superficies de soporte incorporadas, en vista en perspectiva;

la figura 21A, un montante de la primera variante, con un conjunto de suelo de la primera variante, en vista en perspectiva trasera;

10 la figura 21B, el detalle ampliado X11 de la figura 21A;

la figura 21C, la construcción según la figura 21A, en vista en perspectiva frontal;

15 la figura 21D, la construcción según la figura 21A, con el conjunto de suelo aproximado al extremo inferior del montante, en vista explosionada en perspectiva, como detalle;

la figura 21E, un montante de la segunda variante con un conjunto de suelo de la segunda variante, en vista en perspectiva trasera;

20 la figura 21F, el detalle ampliado X12 de la figura 21D;

la figura 21G, la construcción según la figura 21E, en vista en perspectiva frontal;

25 la figura 21H, el montante según la figura 21A, con unos componentes aproximados del adaptador de la cuarta variante, en vista explosionada en perspectiva, como detalle;

la figura 21J, la construcción según la figura 21H con el acoplamiento del adaptador montado en el montante, en vista en perspectiva;

30 la figura 21K, la construcción según la figura 21J, en vista en planta;

la figura 21L, la construcción según la figura 21J, en sección horizontal sobre la línea B-B, en vista en perspectiva;

35 la figura 22A, una cabina erigida de la séptima variante, en vista en perspectiva;

la figura 22B, un detalle de la cabina según la figura 22A, en vista explosionada parcial en perspectiva;

40 la figura 22C, el detalle ampliado X13 de la figura 22B;

la figura 23A, una cabina erigida de la octava variante, en vista en perspectiva;

45 la figura 23B, un detalle de la cabina según la figura 23A en vista explosionada parcial en perspectiva;

la figura 24, una cabina erigida de la novena variante, utilizable como cocina, en vista en perspectiva; y

la figura 25, una cabina erigida de la décima variante, utilizable como guardarropa, en vista en perspectiva.

## 50 **Ejemplo de realización**

A continuación, con ayuda de los dibujos adjuntos, se realiza la descripción detallada de un ejemplo de realización para el conjunto de construcción según la invención con los diferentes tipos de elementos de pared y los conectores que deben disponerse entre ellos para erigir tabiques de diversos diseños y equipamientos. Asimismo, se describen los componentes adicionales utilizados para los diferentes equipamientos.

La siguiente definición se aplica a toda la descripción adicional. Si los números de referencia están contenidos en una figura con fines de claridad gráfica, pero no se explican en el texto descriptivo directamente asociado, se hace así referencia a su mención en las descripciones de figuras precedentes. En aras de la claridad, se prescinde principalmente de la designación repetida de componentes en las siguientes figuras, siempre que pueda reconocerse gráficamente de forma inequívoca que se trata de componentes "recurrentes".

### **Figuras 1A a 1D**

65 El elemento de pared 1 en su configuración como primer elemento 11 tiene una superficie rectangular en principio plana con un lado frontal F y un lado trasero R opuesto a este. Un flanco de conexión 100 está presente en cada

lado longitudinal exterior que discurre verticalmente. La pared 108 se extiende entre los dos flancos de conexión 100. Ambos flancos de conexión 100 se constituyen idénticamente, de modo que a continuación solo se describe un flanco de conexión 100. Partiendo de la pared 108 el flanco de conexión 100 se ensancha en primer lugar hasta aproximadamente la mitad de su longitud en el lado frontal F y en el lado trasero R con un engrosamiento 107. Lindando con el engrosamiento 107, el flanco de conexión 100 se estrecha de nuevo en el lado frontal F y en el lado trasero R hacia un labio 106 que termina con un extremo libre y forma el canto exterior a lo largo del lado longitudinal del primer elemento 11.

Unos contornos alargados rectangulares 105 sistemáticamente distanciados entre sí en una rejilla se elevan desde el labio 106 por encima de todo el lado longitudinal en el lado frontal F y el lado trasero R. Unos respectivos espacios intermedios 104 permanecen entre los contornos 105 en el lado frontal F y el lado trasero R, presentando los contornos individuales 105 la dimensión de encastre uno con respecto a otro de, por ejemplo, 130 mm. El canto superior 103 discurre en dirección horizontal a lo largo de la pared 108 y a través de los flancos de conexión 100 y es un canto de constricción consolidado que se fabrica con herramientas y no necesita ninguna mecanización posterior adicional. En el canto exterior, en la zona del labio 106 en el canto superior 103, está presente un corte libre escalonado 102. Varios medios de rigidización 109 distanciados paralelamente entre sí discurren en dirección horizontal en la zona de la pared 108 hasta que penetran en los flancos de conexión 100 y terminan casi en los labios 106. En el presente ejemplo, los medios de rigidización 109 son zonas más fuertemente compactadas que aparecen como ranuras.

El primer elemento de pared 11 y los elementos de pared 1 descritos posteriormente como el segundo elemento 12, el tercer elemento 13 (véanse las figuras 2A a 3C) y el elemento lateral 2 (véanse las figuras 5A a 5C) están contruidos de forma casi idéntica y se diferencian solo en su forma o dimensión. Por tanto, el proceso de producción de los elementos de pared 1 y del elemento lateral 2 se describe solo una vez. Solamente el cuarto elemento 14 (véanse las figuras 4A a 4D) se diferencia algo en la fabricación y, por tanto, se explica posteriormente por separado.

Como material de partida se utiliza una napa de poliéster cosida de, por ejemplo, 15 mm de espesor, con una densidad de, por ejemplo, 1,5 kg/m<sup>2</sup> con las dimensiones alargadas y laterales correspondientes, que se proporcionan algo más grandes que las dimensiones del producto acabado como, por ejemplo, el primer elemento de pared 11 de, por ejemplo, 1900 mm de longitud y 780 mm de anchura. La napa de poliéster comprende un 70% de polifibras de alto punto de fusión y 30% de bicofibras o fibras adhesivas. Para el proceso de prensado, un respectivo lado de la napa de poliéster se dispone en las mitades de la herramienta correspondientes, estando el otro lado de la napa de poliéster en las otras mitades de la herramienta. Entre los dos lados de la napa de poliéster distanciados aun uno de otro está introducida una película adhesiva. Durante el proceso de prensado, las dos mitades de la herramienta chocan complementariamente a temperatura elevada (aproximadamente 190°C), de modo que los dos lados de la napa de poliéster se compacten aplicando presión a, por ejemplo, 12 mm de espesor en la zona de la pared 108 y, debido a la película adhesiva, se unen uno con otro en cierto modo. Durante el proceso de prensado, el canto superior 103 – proporcionado aquí, por ejemplo, como semicírculo – se acaba utilizando las dos mitades de la herramienta y la técnica de constricción. En este caso, la napa de poliéster se compacta adicionalmente a lo largo del canto superior 103, con lo que aumenta la estabilidad y se mejora la usabilidad. Dado que el canto superior 103 puede verse como único canto en las construcciones mostradas posteriormente, el acabado elegante recalca el efecto óptico y también transmite una impresión general de alta calidad.

Las secciones presentes restantes en el primer elemento de pared 11, como los contornos 105, los labios 106, los engrosamientos 107 y los medios de rigidización 109 se crean durante el proceso de prensado por zonas complementarias a ellas en las respectivas mitades de la herramienta. En este caso, los medios de rigidización 109 y los labios 106 se comprimen al máximo, ya que aquí el espesor del material de la napa de poliéster es el más pequeño, mientras que los engrosamientos 107 se comprimen al mínimo, ya que el espesor del material es aquí el más grueso. Después del proceso de prensado, las dos mitades de la herramienta se mueven de nuevo por separado y se retira el exceso de material de la napa de poliéster prensada en sus dos cantos longitudinales y en su canto inferior, que está opuesto al canto superior 103, por ejemplo, mediante corte por chorro de agua, de modo que el primer elemento de pared 11 obtenga las dimensiones deseadas de, por ejemplo, 1900 mm de largo y 780 mm de ancho. El corte libre 102 del canto superior 103 se materializa preferentemente por una herramienta de fresado o de corte.

#### **Figuras 2A a 2C**

El segundo elemento de pared 12 tiene de nuevo una superficie rectangular que, sin embargo, está acodada en un ángulo de, por ejemplo, 150°. El lado cóncavo se define como lado frontal F; por el contrario, el lado convexo se define como lado trasero R. Las zonas restantes, como los flancos de conexión 100, el canto superior 103, la pared 108 y los medios de rigidización 109 no están modificados en su realización y función con respecto a las figuras 1A a 1D. La altura del segundo elemento 12 asciende a 1900 mm, por ejemplo, también en un tamaño de sistema.

**Figuras 3A a 3C**

El tercer elemento de pared 13 tiene también una superficie rectangular que está acodada aún más intensamente y, por tanto, abarca un ángulo menor de 105°. El lado frontal F es en este caso de nuevo el lado cóncavo, encontrándose el lado trasero convexo R opuesto a este. Asimismo, permanecen inalteradas aquí las zonas adicionales como los cantos de conexión 100, el canto superior 103, la pared 108 y los medios de rigidización 109 en su realización y función con respecto a los elementos de pared anteriores 11, 12. Dentro de un determinado tamaño del sistema, el tercer elemento 13 tiene la altura de la unidad de 1900 mm.

**Figuras 4A a 4E**

El cuarto elemento de pared 14 es una concentración en forma de estrella de un total de tres elementos parciales 18. Los elementos parciales individuales 18 son elementos planos rectangulares, uno de los cuales tiene un ángulo de 150° y los dos restantes tienen cada uno un ángulo de 105°, lo que da como resultado un ángulo de 360° en total. Los lados cóncavos forman los lados frontales F, que se oponen a los lados traseros convexos R. El elemento parcial 18 con el ángulo de 150° es exactamente la mitad del segundo elemento 12 de las figuras 2A a 2C, extendiéndose el curso del corte en dirección vertical centralmente a lo largo del canto superior 103. Los dos elementos parciales restantes 18 con los ángulos de 105° son exactamente las respectivas mitades del tercer elemento 13 según las figuras 3A a 3C, encontrándose también aquí el curso del corte en la dirección vertical a lo largo del canto superior 103.

A continuación, solo se describe un elemento parcial 18 con el ángulo de 105°, dado que el otro elemento parcial 18 es de construcción idéntica y solo se diferencia de este con el ángulo de 150°. Un respectivo flanco parcial 180 está presente a lo largo de los lados longitudinales que discurren en dirección vertical. La pared parcial 188 se extiende entre los dos flancos parciales 180 opuestos y distanciados. Dado que ambos flancos parciales 180 se proporcionan de forma idéntica, solo es necesario la descripción de uno de ellos. Partiendo de la pared 108, se ensancha primero el flanco parcial 180 hasta aproximadamente la mitad de su longitud en el lado frontal F con un engrosamiento parcial 187. Colindante con el engrosamiento parcial 187, el flanco parcial 180 se estrecha entonces de nuevo en el lado frontal F hacia un labio parcial 186 que termina con un extremo libre y forma el canto exterior a lo largo del lado longitudinal del elemento parcial 18. Los contornos parciales 185 se elevan desde el labio parcial 186 por encima de todo el lado longitudinal en el lado frontal F y están configurados de forma idéntica a los contornos 105, pero solo en un lado. Permanece un respectivo espacio intermedio 104 entre los contornos parciales 185 en el lado frontal F. El canto parcial 183 discurre en dirección horizontal a lo largo de la pared parcial 188 así como a través de los flancos parciales 180 y es de nuevo un canto de constricción consolidado que se fabrica con herramientas y tampoco necesita ninguna mecanización posterior adicional.

El material de partida para el cuarto elemento de pared 14 no se modifica. Durante el proceso de prensado, el correspondiente lado de la napa de poliéster se dispone en la respectiva mitad de la herramienta, proporcionándose la otra mitad de la herramienta como superficie plana para generar un lado trasero R en principio liso. Durante el proceso de prensado, las dos mitades de la herramienta chocan a una temperatura elevada de aproximadamente 190°C, de modo que la napa de poliéster se compacta aplicando presión a 6 mm de espesor en la zona de la pared parcial 188. Durante el proceso de prensado, el canto parcial 183 – aquí proporcionado, por ejemplo, como cuadrante – se termina por medio de las dos mitades de la herramienta y la técnica de constricción y la napa de poliéster se compacta adicionalmente a lo largo del canto parcial 183. Las restantes secciones presentes en el cuarto elemento de pared 14, como los contornos parciales 185, los labios parciales 186, el engrosamiento parcial 187 y los medios de rigidización 109 se crean por medio de las zonas complementarias en la mitad de la herramienta durante el proceso de prensado. En este caso, los medios de rigidización 109 y los labios parciales 186 se prensan al máximo, dado que aquí el espesor de material de la napa de poliéster es el mínimo, mientras que los engrosamientos parciales 187 se prensan al máximo, dado que, en este caso, el espesor de material es el más grueso. Después del proceso de prensado, las dos mitades de la herramienta se separan de nuevo y el exceso de material de la napa de poliéster prensada se retira en sus dos cantos longitudinales y en su canto inferior opuesto al canto parcial 183, por ejemplo, por medio de corte por chorro de agua, de modo que el elemento parcial 18 obtenga las dimensiones deseadas de, por ejemplo, 1900 mm de longitud.

Los tres elementos parciales individuales 18 se ensamblan después del proceso de prensado, estando el lado trasero R del elemento parcial 18 de 150° en los dos lados traseros R de los elementos parciales 18 con respectivamente 105° y yuxtaponiéndose los dos lados traseros R de los elementos parciales respectivamente con 105° y formando la pared 108 en los respectivos lugares de contacto. Se puede generar la unión de los elementos parciales individuales 18 con una película adhesiva. Gracias al ensamblaje de los elementos parciales 18, se originan además en la dirección de sus extremos libres, adyacentes a la pared 108, los tres flancos de conexión 100. La zona central del cuarto elemento ensamblado 14 se proporciona como centro 141, estando opuestos y distanciados en el centro 141 los respectivos lados traseros R de los elementos parciales 18 y formando entre ellos una cavidad. Los cantos parciales 183 producidos en el centro 141, por ejemplo, como cuadrante, se complementan en la transición hacia las paredes 108 para formar los cantos superiores 103 en forma de semicírculo. La cavidad formada por el centro 141 se puede cerrar por medio de una cubierta – no mostrada aquí – complementaria del centro 141. Por tanto, solo los cantos superiores 103 son visibles como los únicos cantos en

las construcciones realizadas posteriormente, y el acabado elegante resalta el efecto óptico. El flanco de conexión 100 correspondiente se asienta a lo largo de los lados longitudinales correspondientes, que discurren cada uno de ellos en dirección vertical. Un corte libre 102 está presente como talón en el canto exterior en la zona del labio 106 en el canto superior 103. Las zonas restantes, como los contornos 105, los espacios intermedios 104 y los medios de rigidización 109 no han cambiado en su realización y función en comparación con las figuras anteriores. En el sistema de tamaño a modo de ejemplo, la altura del cuarto elemento 14 se midió en 1900 mm.

#### Figuras 5A a 5C

Al igual que los elementos de pared 1, el elemento lateral 2 tiene también una superficie rectangular en principio plana con un lado frontal F y un lado trasero R. A lo largo de uno de los lados longitudinales que discurren en dirección vertical, está presente un flanco de conexión 20, que continúa hacia el lado longitudinal opuesto con un ala 21. A partir del ala 21, el flanco de conexión 20 se ensancha en primer lugar hasta aproximadamente la mitad de su longitud en el lado frontal F y en el lado trasero R con un engrosamiento 27. Colindante con el engrosamiento 27, el flanco de conexión 20 se estrecha entonces de nuevo en el lado frontal F y en el lado trasero R hacia un labio 26 que termina con un extremo libre y forma el canto exterior a lo largo del lado longitudinal del elemento lateral 2. Varios contornos alargados rectangulares 25 distanciados uno de otro se eleva desde el labio 26 por encima de todo el lado longitudinal en el lado frontal F y en el lado trasero R. Permanece un respectivo espacio intermedio 24 entre los contornos 25 en el lado frontal F y el lado trasero R. El canto superior 23 discurre en dirección horizontal a lo largo del flanco de conexión 20 y el ala 21 y es un canto de constricción consolidado, que se fabrica con herramientas y no requiere ninguna mecanización posterior adicional. A lo largo del lado longitudinal del elemento lateral 2, que está opuesto al labio 26, el canto de constricción continúa en dirección de recorrido vertical hasta el extremo inferior del elemento lateral 2. La transición entre el canto superior 23 y este lado longitudinal del elemento lateral 2 está redondeada. Un corte libre 22 en forma de talón está presente en el canto superior 103 y el canto exterior en la zona del labio 26. Varios medios de rigidización 29 paralelos espaciados uno de otro del tipo ya descrito se extienden en dirección horizontal en la zona del flanco de conexión 20 y terminan casi en el labio 26.

#### Figuras 6A a 6C

El conector 3 de la primera variante tiene la forma de un perfil en H y posee dos patas 31 con sus superficies exteriores planas. Entre las patas 31 se extiende la barra central 32, abarcando las patas 31 a ambos lados una respectiva conexión 30. Las conexiones 30 se proporcionan de manera idéntica, de manera que a continuación solo se describe una conexión 30. Una conexión 30 consiste sustancialmente en una ranura 36 que se extiende sobre toda la longitud del conector 3, está abierta hacia un lado estrecho y está limitada lateralmente por los dos puntales adyacentes uno a otro. Un saliente dirigido hacia la embocadura de la ranura 36 está previsto seccionalmente en el extremo libre de cada puntal, en la pared interior. Los salientes forman por pares los contracontornos 35 que, por tanto, estrechan la ranura 36 por ambos lados. Entre los contracontornos individuales 35 queda un espacio intermedio 34. El conector 3 es atravesado céntricamente en dirección longitudinal por un canal de atornillamiento 39 que está dentro de la barra central 32 y posee en los extremos abiertos una respectiva rosca que podría utilizarse para fijar el grupo de construcción de cubierta 8 descrito posteriormente (véanse las figuras 9A a 9E) o el grupo de construcción de pie 9 (véanse las figuras 10A y 10B).

#### Figuras 6D a 6F

En el conector 3' de la segunda variante, todos los contornos equivalentes, que se encuentran en el conector 3 de la primera variante, están provistos de los mismos números de referencia, pero con la adición de un apóstrofo [ ' ]. En este sentido, no es necesario repetir la descripción. La única diferencia de diseño en el conector 3' de la segunda variante consiste en que las dos patas 31' no tienen superficies exteriores continuamente planas, sino que sus cantos longitudinales están redondeados por pares hacia la respectiva conexión 30'. El canal de atornillamiento 39' está disponible para fijar el conjunto de construcción de cubierta 8' de la segunda variante (véanse las figuras 9F y 9G) o el conjunto de construcción de pie 9' de la segunda variante (véanse las figuras 10C y 10D).

#### Figuras 7A a 7C

Dos terceros elementos 13 se acercan inicialmente con sus respectivos flancos de conexión 100 al conector 3 de la primera variante. En este caso, el labio correspondiente 106 mira hacia la ranura 36 en la dirección de alineación. El conector 3 ya está acoplado en el lado longitudinal dispuesto en el exterior a la izquierda del tercer elemento 13, de modo que el labio 106 se aloje en la ranura 36. En la posición representada, el conector 3 situado entre los dos terceros elementos 13 no se podría acoplar en los flancos de conexión 100 de los elementos de pared 13 aproximados. Para ello se requiere que los espacios intermedios 34 estén alineados con los contornos 105.

#### Figuras 8A a 8C

Dos primeros elementos 11 están acoplados en la respectiva conexión 30 del conector 3 de la primera variante. En este caso, los labios 106 y los contornos 105 de los primeros elementos 11 se disponen en las ranuras 36 del

conector 3 y los contracontornos 35 del conector 3 se aplican por detrás en cierto modo a los contornos 105 de los primeros elementos 11. Los engrosamientos 107 están en este caso en línea con los respectivos cantos exteriores del conector 3, quedando una pequeña rendija entre el conector 3 y los engrosamientos 107.

5 **Figuras 9A a 9E**

El grupo de construcción de cubierta 8 de la primera variante se aproxima primeramente al conector 3 de la primera variante en el que está acoplado solamente en un lado un primer elemento 11 de la conexión opuesta 30. El grupo de construcción de cubierta 8 comprende la caperuza 80, la parte de alza 83 y el tornillo 89. El conector 3 con su canto superior está a haces con el corte libre 102 presente en el labio 106. Por tanto, la parte de alza 83 puede posicionarse y atornillarse de forma debida en el extremo superior del conector 3. Por tanto, se impide un desplazamiento dirigido hacia arriba del elemento de pared acoplado 11 en el conector 3, lo que contribuye a la estabilidad lateral de la construcción. La caperuza 80 calada finalmente tiene solo una función decorativa.

15 **Figuras 9F y 9G**

En el grupo de construcción de cubierta 8' de la segunda variante, todos los contornos equivalentes, que se encuentran en el grupo de construcción de cubierta 8 de la primera variante, están provistos de los mismos números de referencia, pero con la adición de un apóstrofo [ ' ]. En este caso, no es necesario repetir la descripción. La única diferencia de diseño en el grupo de construcción de cubierta 8' de la segunda variante consiste en que el contorno exterior de la caperuza 80' está adaptado al curso curvado de las patas 31' del conector 3' de la segunda variante a fin de lograr una transición armónica.

25 **Figuras 10A y 10B**

El grupo de construcción de pie 9 de la primera variante comprende el elemento de suelo 90 que puede nivelarse en altura sobre un perno 99 y una parte de unión 93 en forma de paralelepípedo, que se enchufa en el extremo inferior del conector 3 de la primera variante. El perno 99 está montado en el canal de atornillamiento 39 del conector 3.

30 **Figuras 10C y 10D**

En el grupo de construcción de pie 9' de la segunda variante, todos los contornos equivalentes, que se encuentran en el grupo de construcción de pie 9 de la primera variante, están provistos de los mismos números de referencia, pero con la adición de un apóstrofo [ ' ]. En este sentido, no es necesario repetir la descripción. La única diferencia de diseño en el grupo de construcción de pie 9' de la segunda variante consiste en que el contorno exterior de la parte de unión 93' está adaptado al curso curvado de las patas 31' del conector 3' de la segunda variante a fin de lograr una transición armónica.

40 **Figuras 11A, 11B y 12A a 12J**

El adaptador 4 de la primera variante en configuración como soporte de tablero consiste en una parte de base 40 y la contrapieza 46 que puede atornillarse a ella. La parte de base 40 posee el lado superior 41 con los orificios de fijación 42 que desembocan aquí y la lengüeta 43 con los orificios 42 y el primer contorno de gancho 44 que se encuentra en el extremo. La contrapieza 46 tiene unos orificios 47 para insertar los tornillos 49 a fin de que se unan con la parte de base 40, y el segundo contorno de gancho 48. Unos tornillos adicionales 49 sirven para fijar una superficie de soporte 5 con su lado inferior 51 en el lado superior 41 de la parte de base 40. Ambos contornos de gancho 44, 48 forman en estado ensamblado una garra que está destinada a abarcar el conector 3 de la primera variante con acoplamiento de los contornos de gancho 44, 48 en un espacio intermedio seleccionado 34. El lado superior 50 de la superficie de soporte montada 5 puede utilizarse como tablero de trabajo o bandeja. Los contornos de gancho 44, 48 se ubican en las ranuras 36 del conector 3 en los labios insertados 106.

55 **Figuras 11C, 11D, 12D y 12E**

En el adaptador 4' de la segunda variante, todos los contornos equivalentes, que se encuentran en el adaptador 4 de la primera variante, están provistos de los mismos números de referencia, pero con la adición de un apóstrofo [ ' ]. En este sentido no es necesario repetir la descripción. La única diferencia en el adaptador 4' de la segunda variante para aumentar la resistencia mecánica consiste en que la lengüeta 43' en la parte de base 40' y la contrapieza 46' están configuradas de forma maciza. El montaje y el acoplamiento del adaptador 4' de la segunda variante en el conector 3' de la segunda variante no han cambiado con respecto a la primera variante del adaptador 4 y el conector 3.

60 **Figuras 13A y 13B**

Este adaptador 4 de la tercera variante está configurado como soporte de estante con un lado superior más estrecho 41 y, por lo demás, tiene en principio las mismas características que los adaptadores 4, 4' según la primera

y segunda variantes y se monta de manera equivalente. Los orificios de tornillo 42 en la parte de base 40 con los tornillos 49 sirven para la fijación de un estante asentado.

**Figuras 13C y 13D**

5 En el adaptador 4' de la cuarta variante, que está configurado asimismo como soporte de estante, todos los contornos equivalentes, que se encuentran en el adaptador 4 de la tercera variante, están provistos de los mismos números de referencia, pero con la adición de un apóstrofo [ ' ]. Por tanto, ya no es necesaria la nueva descripción. Para aumentar la resistencia mecánica, el adaptador 4' de la cuarta variante tiene de nuevo en la parte de base 40' una lengüeta 43' configurada de manera maciza y una contrapieza más consistente 46'. El montaje y el acoplamiento del adaptador 4' de la cuarta variante en los conectores 3, 3' y la fijación de un estante asentado no han cambiado.

**Figuras 14A a 14C**

15 Este adaptador 4 de la quinta variante está configurado como soporte de asiento y comprende también en primer lugar una parte de base 40 con los orificios de tornillo 42, la lengüeta 43 y el primer contorno de gancho 44. Desde la parte de base 40 se elevan unas espigas 45. La contrapieza correspondiente 46 presenta los orificios de tornillo 47 y el segundo contorno de gancho 48. Los tornillos 49 sirven para la unión entre la parte de base 40 y la contrapieza 46 y para el montaje de un asiento.

**Figuras 14D a 14F**

25 En el adaptador 4' de la sexta variante, que está configurado asimismo como soporte de asiento, todos los contornos equivalentes, que se encuentran en el adaptador 4 de la quinta variante, están provistos de los mismos números de referencia, pero con la adición de un apóstrofo [ ' ]. Por tanto, se prescinde de la nueva descripción. Para aumentar la resistencia mecánica, toda la parte de base 40' y la contrapieza 46' del adaptador 4' de la sexta variante son más estables. El montaje y el acoplamiento del adaptador 4' de la sexta variante en los conectores 3, 3' así como la fijación de un asiento corresponden al adaptador 4 de la quinta variante.

**Figura 15A**

30 Los componentes para construir una cabina de la primera variante comprenden en primer lugar dos elementos laterales 2 que forman el acabado exterior, dos respectivos segundos elementos de pared 12 y terceros elementos de pared 13, así como un primer elemento de pared 11. Entre cada elemento lateral 2 y el elemento de pared 11-13 está previsto un conector 3 de la primera variante. Los adaptadores 4 de la primera están montados o preparados ya parcialmente para instalar una superficie de soporte 5 que tiene un rebaje 52 para introducir un inserto de caja de enchufe 53. En estado ensamblado, la superficie de soporte 5 descansa de manera fija sobre los adaptadores 4.

**Figuras 15B a 15D**

40 En la cabina erigida de la segunda variante, la superficie de soporte 5 descansa sobre los adaptadores 4 de la primera variante fijados en los conectores 3 de la primera variante, estando fijado por medio de tornillos en el lado inferior 51 de la superficie de soporte un receptáculo 54 (véanse las figuras 15B, 15C). En esta construcción de cabina de la tercera variante, la superficie de soporte 5 está dispuesta dentro de la cabina en posición más alta para ofrecer una superficie de trabajo a un usuario que esté de pie (véase la figura 15D).

**Figuras 16A a 16C**

50 Esta serie de figuras ilustra la construcción y la fijación de un banco 6 que comprende un soporte de asiento 61 en forma de tabla y un acolchado 63 que debe posicionarse sobre él así como un respaldo 64. Unos estribos 62 se sujetan por debajo el soporte de asiento 61 y se fijan por otro lado en el lado trasero del respaldo 64. Un bastidor en forma de T 60 sirve como soporte para el banco completo 6 y está preparado para el montaje en varios adaptadores 4 de la quinta variante.

**Figuras 17A y 17B**

60 En la cabina erigida de la cuarta variante, se representan la instalación de dos bancos 6 y una superficie de soporte 5 posicionada entre ellos como mesa dentro de una cabina espaciosa. En esta construcción más compleja, la superficie de soporte 5 se sujeta por un montante 55 montado debajo y, para estabilidad de ambos bancos 6, está prevista una barra transversal 65 para unir uno con otro los bancos 6.

**Figuras 18A y 18B**

65 En la construcción de cabina representada de la quinta variante está instalada una superficie de soporte 5 con un receptáculo 54 y un inserto de caja de enchufe 53, pero ningún asiento.

**Figuras 19A y 19B**

5 La construcción de cabina ampliada de nuevo de la sexta variante tiene también una planta simétrica y comprende ahora siete elementos de pared 1, concretamente un primer elemento 11, dos segundos elementos 12 y cuatro terceros elementos 13, así como dos elementos laterales 2 que flanquean el acceso a la construcción de cabina. Dentro de la construcción de cabina, está montada una superficie de soporte 5 que se extiende a lo largo de la periferia interior de la cabina.

**Figuras 20A y 20B**

10 En esta construcción compleja hay varias cabinas adyacentes una a otra que están separadas una de otra por medio de un gran número de cuartos elementos de pared 14 unidos uno con otro. La instalación de los cuartos elementos de pared 14 con los tres respectivos flancos de conexión 100 ilustra las posibilidades de combinación especialmente variables.

**Figuras 21A a 21D**

20 El montante tubular 7 de la primera variante tiene un lado trasero 70 y un lado frontal 71 que forman los dos lados longitudinales que se oponen en paralelo. Entre el lado trasero 70 y el lado frontal 71, el montante 7 tiene a lo largo de sus dos lados estrechos un respectivo abombamiento, así como en el centro una barra central 78. En el lado trasero 70 se encuentra una rejilla de hendiduras de doble hilera 72, de modo que las dos respectivas hendiduras de un par se encuentran a la misma altura. En la barra central 78, se encuentra un canal de atornillamiento 79 que atraviesa el montante 7 y que puede utilizarse para fijar el conjunto de suelo 73 de la primera variante. El conjunto de suelo 73 comprende el elemento de suelo 76 que puede nivelarse en altura sobre un perno 75 y una parte de unión 74 en forma de paralelepípedo que se enchufa en el extremo inferior del montante 7. La parte roscada del perno 75 está destinada al acoplamiento en el canal de atornillamiento 79.

**Figuras 21E a 21G**

30 En el montante 7' de la segunda variante, todos los contornos equivalentes, que se encuentran en el montante 7 de la primera variante, están provistos de los mismos números de referencia, pero con la adición de un apóstrofo [ ' ]. En este sentido, no es necesario repetir la descripción. La única diferencia de diseño en el montante 7' de la segunda variante consiste en que los lados trasero y frontal 70', 71' no poseen ninguna superficie exterior continuamente plana, sino que sus cantos longitudinales están aplanados por pares hacia el respectivo lado estrecho, de modo que los lados estrechos del montante 7' están configurados en principio de forma cónica. El canal de atornillamiento 79' está disponible para fijar un conjunto de construcción de suelo 73' de la segunda variante, cuya parte de unión está adaptada a la sección transversal del montante 7'.

**Figuras 21H a 21L**

40 El adaptador 4' de la cuarta variante en configuración como soporte de estante ya se describe en el par de figuras 13C y 13D; por tanto, ya no es necesaria una nueva descripción. Los dos contornos de gancho 44', 48' del adaptador 4' están destinados a acoplarse en las dos hendiduras de un par de rejillas de hendiduras 72 seleccionado para la altura deseada y, en estado montado, están enganchados en ellas en forma de garras. La fijación de una superficie de soporte 5 asentada sobre el adaptador 4' no se ha modificado (véanse las figuras 15B a 15D). El adaptador 4' puede montarse de la misma manera en el montante 7' de la segunda variante.

**Figuras 22A a 22C**

50 Esta construcción de cabina espaciosa de la séptima variante ilustra la instalación de dos planos dispuestos uno sobre otro de una disposición de estanterías, que comprende un gran número de superficies de soporte individuales 5 – cuyos lados superiores 50 pueden utilizarse como tablero de trabajo o bandeja –, adaptadores 4' de la cuarta variante, unos apoyos 56 y unos montantes 7 de la primera variante con la inclusión del conector 3' de la segunda variante montado en la construcción de cabina.

60 Los adaptadores traseros 4' están colocados en los conectores 3' de acuerdo con la altura diseñada a la que deberían estar los niveles de estantería. Entre dos respectivos conectores 3' de un elemento de pared 1 y entre los dos conectores 3' de los respectivos elementos de pared 1 subsiguientes, los montantes 7 se disponen con desplazamiento hacia el interior de la construcción de la cabina, cuya longitud se determina según la altura del nivel superior de la estantería. Los adaptadores frontales 4' se montan en los lados traseros 70 de los montantes 7 a la altura equivalente a los adaptadores traseros 4' posicionados en los conectores 3'. En los adaptadores frontales 4' se fijan unas placas de sujeción 56 por medio de unos tornillos 49'. Las superficies de soporte 5 proporcionadas para los niveles de estantería inferiores están provistas en sus lados estrechos de un rebaje 58 que desemboca hacia fuera que corresponde a la media sección transversal de un montante 7. Están disponibles unas superficies de soporte rectas 5, ligeramente acodadas y más fuertemente acodadas a fines de adaptarse a

la extensión de los elementos de pared 1; 11-14. Las longitudes de las superficies de soporte 5 están recortadas de modo que estas se extiendan a través de un elemento de pared 1;11-14 y respectivamente a la mitad a través de ambos elementos de pared adyacentes 1;11-14.

5 Las superficies de soporte 5 utilizadas descansan por el lado frontal con sus lados inferiores 51 sobre las placas de sujeción 56 y por el lado trasero directamente sobre los adaptadores 4' montados en los conectores 3' y se sujetan con los tornillos 59, 49'. Dos superficies de soporte adyacentes 5 vienen a descansar en este caso a la mitad sobre una placa de sujeción 56 con sus lados estrechos colindantes, y al mismo tiempo una respectiva media  
10 sección transversal de un montante 7 se encuentra en los rebajes 58 de las dos superficies de soporte 5, mientras que cada superficie de soporte 5 se asienta por el lado trasero sobre los dos adaptadores traseros correspondientes 4' que se cuelgan entre los dos adaptadores frontal 4'.

#### **Figuras 23A y 23B**

15 Dentro del cabina de la octava variante con los elementos de pared 1;11-13 está dispuesto un banco 6 de varias partes, pudiendo conectarse una respectiva superficie de soporte 5 a sus dos extremos. El banco 6 comprende varios soportes de asiento 61 en forma de tabla, unos acolchados 63 que descansan sobre ellos y unos respaldos 64 y está montado sobre un bastidor 60 sobre el que también están posicionadas las superficies de soporte 5. El bastidor 60 comprende en primer lugar unos puntales de puente 66 que están fijados a los adaptadores 4' de la  
20 sexta variante, los cuales están montados en los conectores 3' de la segunda variante sobresaliendo del suelo. Los extremos frontales de los puntales de puente 66 están unidos con unos puntales longitudinales individuales 68 y unos pies 67 sostienen los puntales longitudinales 68 contra el suelo. El banco 6 y las superficies de soporte 5 están fijados a este bastidor 60, preferentemente con tornillos. Pueden preverse unos insertos de caja de enchufe 53 en las superficies de soporte 5.

25

#### **Figura 24**

Dentro de la cabina de la novena variante, que puede utilizarse, por ejemplo, como cocina, están instaladas varias superficies de soporte respectivas 5 en dos planos horizontales dispuestos uno sobre otro. La sujeción de las  
30 superficies de soporte 5 se realiza de nuevo por el lado trasero con los adaptadores 4' de la cuarta variante montados en los conectores 3' y por el lado frontal por medio de los montantes 7' y las placas de sujeción 56 según el principio de la serie de figuras 22A a 22C. En las superficies de soporte 5 se pueden prever unos insertos de caja de enchufe 53 en las posiciones adecuadas para el funcionamiento de aparatos eléctricos. Entre los dos planos de las superficies de soporte 5 están instaladas unas unidades de armario 54, por ejemplo, para alojar  
35 utensilios de cocina y provisiones. El plano inferior de las superficies de soporte 5 puede utilizarse como trastero, mientras que el plano superior se proporciona como superficie de trabajo.

#### **Figura 25**

40 Dentro de la cabina de la décima variante que, por ejemplo, puede utilizarse como guardarropa, están instaladas de nuevo varias respectivas superficies de soporte 5 en dos planos horizontales situados uno encima de otro, concretamente de nuevo cerca del suelo y a una distancia de la altura de un hombre. La sujeción de las superficies de soporte 5 se realiza según el principio de la secuencia de figuras 22A a 22C, concretamente en el lado trasero con los adaptadores 4' de la cuarta variante montados en los conectores 3' y en el lado frontal por medio de los  
45 montantes 7' y las placas de sujeción 56. En las superficies de soporte 5 se han previsto unos insertos de caja de enchufe 53 para el funcionamiento de aparatos eléctricos.

Entre los dos planos de las superficies de soporte 5 está instalado un gran número de unidades de armario 54 que pueden cerrarse preferentemente, por ejemplo, para el alojamiento seguro de objetos personales como bolsos. El plano inferior de las superficies de soporte 5 se puede utilizar como trastero, mientras que debajo del plano superior están dispuestos, por ejemplo, barras de guardarropa.

50

**REIVINDICACIONES**

1. Conjunto de construcción que consiste en unos elementos de pared (1, 2) y unos conectores (3, 3') que deben ser insertados entre ellos para erigir tabiques, en el que

- 5 a) los elementos de pared (1, 2) son fabricados por prensado de material fibroso y presentan por lo menos un flanco de conexión (100, 20), que está provisto sistemáticamente de unos contornos (105, 25);
- 10 b) los conectores (3, 3') están configurados como un carril perfilado, en el que está presente por lo menos una conexión (30, 30'), que presenta unos contracontornos (35, 35') dispuestos sistemáticamente;
- 15 c) los contornos (105, 25) en los elementos de pared (1, 2) se pueden acoplar por arrastre de forma con los contracontornos (35, 35') de los conectores (3, 3');
- d) los contornos (105, 25) en los flancos de conexión (100, 20) de los elementos de pared (1, 2) están dispuestos de forma congruente sobre su lado frontal (F) y su lado trasero (R) y están configurados como unas barras elevadas que discurren sobre una línea vertical;
- 20 e) los conectores (3, 3') en dos cantos exteriores opuestos presentan una respectiva conexión (30, 30') con los contracontornos (35, 35') sistemáticos;
- f) los contracontornos (35, 35') están configurados como unas barras elevadas por parejas que discurren sobre una línea vertical y estrechan la embocadura lateral de una ranura vertical (36, 36');
- 25 g) los contornos (105, 25) se elevan desde un labio (106, 26), que se extiende desde el flanco de conexión (100, 20) y la anchura del labio (106, 26) encuentra su espacio en la hendidura de embocadura de los contracontornos (35, 35'); y
- 30 h) el dimensionamiento de los contornos (105, 25) permite su inserción a través de los espacios intermedios (34, 34') en el conector (3, 3'),

caracterizado por que

35 los contornos (105, 25) en los flancos de conexión (100, 20) de los elementos de pared (1, 2) discurren sobre la línea vertical con unos espacios intermedios alternos (104) y los contracontornos (35, 35') discurren sobre la línea vertical con unos espacios intermedios alternos (34, 34').

2. Conjunto de construcción según la reivindicación 1, caracterizado por que

- 40 a) el material fibroso utilizado para fabricar los elementos de pared (1, 2) es una napa de poliéster compactada o una mezcla de fibras naturales y sintéticas; y
- b) el conector (3, 3') es un perfil extruido.

45 3. Conjunto de construcción según una de las reivindicaciones 1 y 2, caracterizado por que

- 50 a) en los elementos de pared (1; 11-14), que están previstos para ser instalados dentro de un tabique, todos los cantos exteriores verticales están configurados como unos flancos de conexión (100) con los contornos sistemáticos (105), extendiéndose una pared (108) entre los flancos de conexión (100); y
- b) un tipo separado de los elementos de pared (2) está previsto para el acabado exterior de los tabiques y está configurado solo en un canto exterior como flanco de conexión (20) con los contornos sistemáticos (25), estando una sección de ala (21) conectada a un flanco de conexión (20) y terminando lateralmente de forma libre.

55 4. Conjunto de construcción según la reivindicación 2, caracterizado por que el material fibroso utilizado se puede tinter.

60 5. Conjunto de construcción según una de las reivindicaciones 1 a 4, caracterizado por que comprende por lo menos en los elementos de pared (1):

- a) un primer elemento de pared (11) con una extensión recta con respecto al plano vertical;
- b) un segundo elemento de pared (12) con una primera curvatura con respecto al plano vertical;
- 65 c) un tercer elemento de pared (13) con una segunda curvatura con respecto al plano vertical; y

- d) un cuarto elemento de pared de tres alas (14) con tres flancos de conexión (100); en el que
- e) los elementos de pared (1; 11-13) terminan con un canto superior (103).
- 5
6. Conjunto de construcción según la reivindicación 5, caracterizado por que el cuarto elemento de pared (14):
- a) consiste en tres elementos parciales (18) unidos entre sí, que resultan de la bisección vertical teórica del espesor de los restantes elementos de pared (11-13) y terminan en la parte superior con un canto parcial (183);
- 10
- b) sobre sus tres alas, tiene un respectivo flanco de acabado completo (100) con los contornos a ambos lados (105) y una sección de pared completa (108) que se extiende hacia el centro del elemento;
- 15
- c) resultando un canto superior completo contorneado (103) a lo largo de la sección de pared (108) y produciéndose un espacio libre, en principio, de forma triangular en el centro del elemento.
7. Conjunto de construcción según una de las reivindicaciones 5 y 6, caracterizado por que los cantos superiores (103) en el primer y tercer elementos de pared (11-13) así como el canto superior (103) ensamblado en el cuarto elemento de pared (14) a partir de dos cantos parciales (183) se producen durante el proceso de prensado sin mecanización posterior.
- 20
8. Conjunto de construcción según una de las reivindicaciones 5 a 7, caracterizado por que en el cuarto elemento de pared (14), un ala que está formada por el flanco de conexión (100) correspondiente y la sección de pared (108) que se prolonga a partir del mismo, forma respectivamente junto con un ala adyacente un primer ángulo de dimensión idéntica, mientras que las dos alas adyacentes forman conjuntamente un segundo ángulo de dimensión diferente.
- 25
9. Conjunto de construcción según una de las reivindicaciones 6 a 8, caracterizado por que
- 30
- a) los elementos de pared (1; 11-13) y el elemento parcial (18) contienen unos medios de rigidización (109) que actúan particularmente en el plano horizontal;
- b) los medios de rigidización (109) se producen por prensado de compactación del material, dando como resultado unas ranuras que discurren lineal y horizontalmente sobre la pared (108) o la pared parcial (188);
- 35
- c) los medios de rigidización (109) en los elementos de pared (1; 11-13) están dispuestos de forma congruente uno con respecto a otro en el lado frontal (F) y en el lado trasero (R) y en la misma rejilla que los contornos (105); mientras que
- 40
- d) los medios de rigidización (109) en el elemento parcial (18) están previstos solo en un lado y en la misma rejilla que los contornos parciales (185).
10. Conjunto de construcción según una de las reivindicaciones 1 a 9, caracterizado por que con los elementos de pared (1; 11-14) y los conectores (3, 3') se pueden erigir:
- 45
- a) tabiques rectos, curvados una o varias veces; y/o
- b) cabinas individuales; y/o
- 50
- c) cabinas unidas; y
- d) combinaciones de tabiques y cabinas.
- 55
11. Conjunto de construcción según una de las reivindicaciones 1 a 10, caracterizado por que están previstos unos adaptadores (4, 4') que pueden fijarse en los conectores (3, 3'), los cuales sirven para soportar unas superficies de soporte (5) y/o unos asientos (6).
- 60
12. Conjunto de construcción según la reivindicación 11, caracterizado por que
- a) un adaptador (4, 4') consiste en una parte de base (40, 40') con un primer contorno de gancho (44, 44') y una contrapieza separada (46, 46') con un segundo contorno de gancho (48, 48'); y
- 65
- b) en estado montado, la parte de base (40, 40') y la contrapieza (46, 46') están unidas entre sí y su primer contorno de gancho (44, 44') y su segundo contorno de gancho (48, 48') están destinados al acoplamiento en un espacio intermedio (34, 34') del conector (3, 3').

13. Conjunto de construcción según una de las reivindicaciones 11 o 12, caracterizado por que comprende asimismo unos montantes (7, 7') que están dispuestos preferentemente en el interior del tabique delante de los elementos de pared (1), a partir de los cuales debe erigirse el tabique, presentando el montante individual (7, 7'):

5

a) una pieza tubular perfilada con un lado trasero (70, 70') y un lado frontal (71, 71'), que están conectados entre sí por medio de una barra central (78, 78');

10

b) una rejilla de hendiduras de doble hilera (72, 72') sobre el lado trasero (70, 70'), estando respectivamente a la misma altura las dos hendiduras de un par;

15

c) en la barra central (78, 78'), un canal de atornillamiento (79, 79') que atraviesa el montante (7, 7') y que puede utilizarse para fijar un conjunto de suelo (73, 73'); y

d) un conjunto de suelo (73, 73') comprende un elemento de suelo (76) que puede nivelarse en altura sobre un perno (75) y una parte de unión (74) en forma de paralelepípedo, que se enchufa en el extremo inferior del montante (7, 7'), estando una parte roscada del perno (75) prevista para su acoplamiento en el canal de atornillamiento (79, 79').

20

14. Conjunto de construcción según una de las reivindicaciones 11 a 13, caracterizado por que

25

a) el adaptador (4, 4') puede unirse con un puntal de puente (66) y un puntal longitudinal (68) puede introducirse entre dos puntales de puente (66), de manera que se genere un bastidor (60) que sirva para soportar las superficies de soporte (5) y/o los asientos (6);

30

b) los dos contornos de gancho (44, 48; 44', 48') de un adaptador (4, 4') están destinados al acoplamiento en las dos hendiduras de un par seleccionado para la altura deseada de la rejilla de hendiduras (72, 72') del montante (7, 7') y, en estado montado, están enganchados en ellas en forma de garras; y

c) los adaptadores (4, 4') acoplados en los montantes (7, 7') sirven para sujetar las superficies de soporte (5), pudiendo estas superficies de soporte (5) ser utilizadas como superficie de trabajo y/o bandeja o para montar unidades de armario (54).

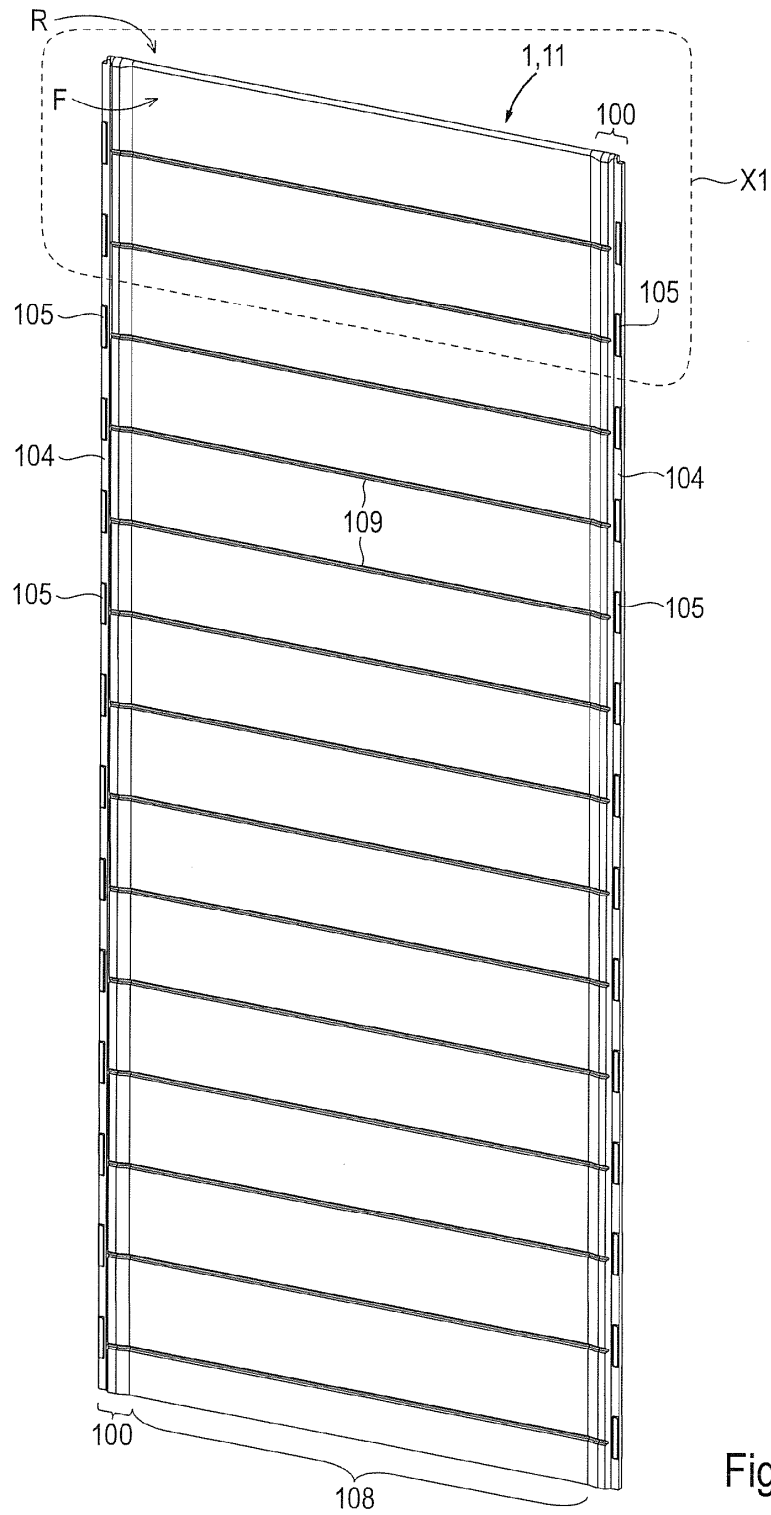
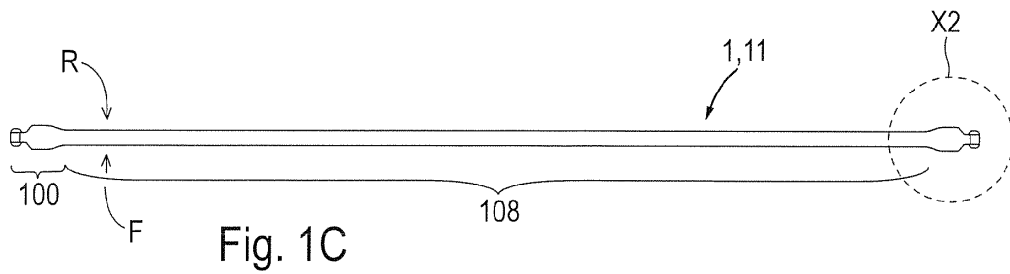
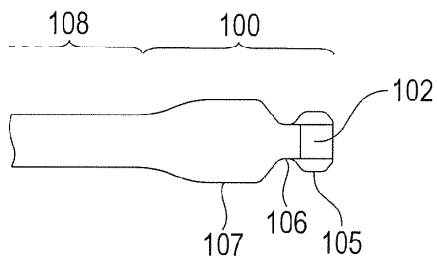
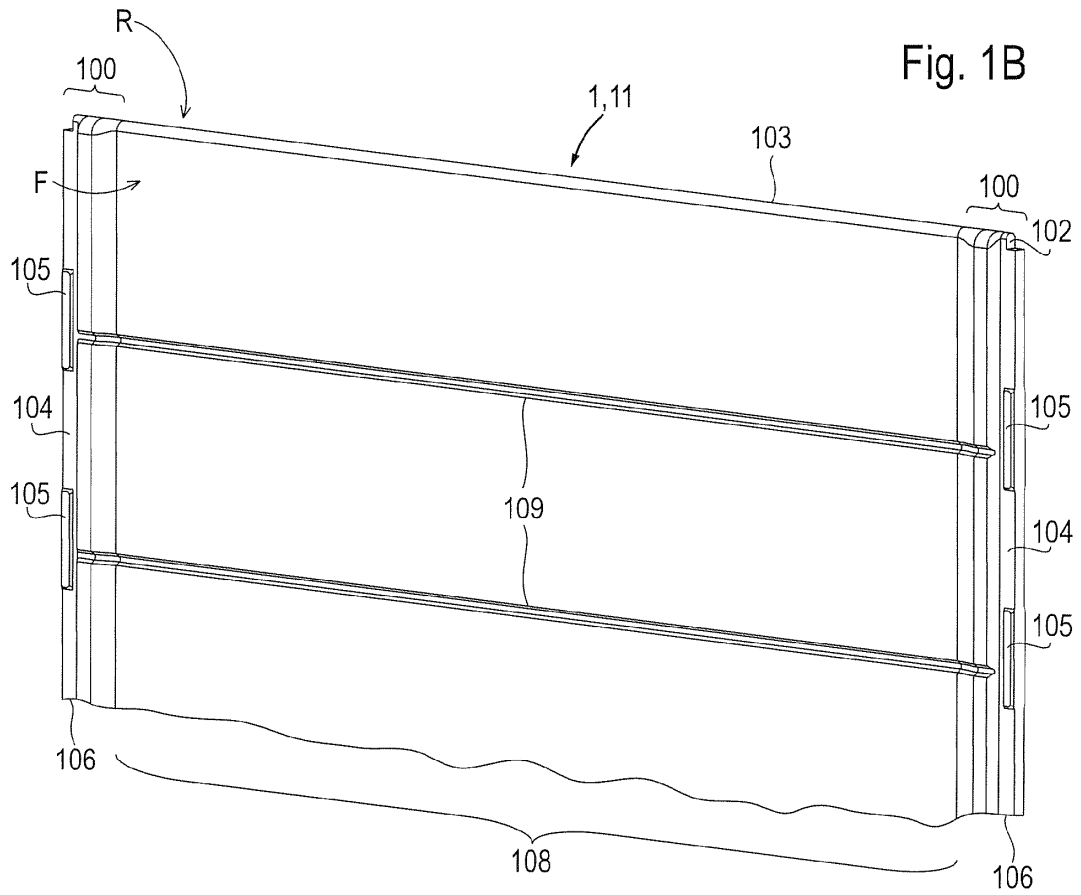
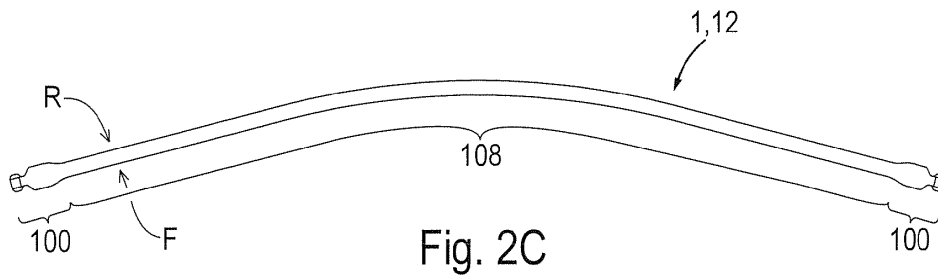
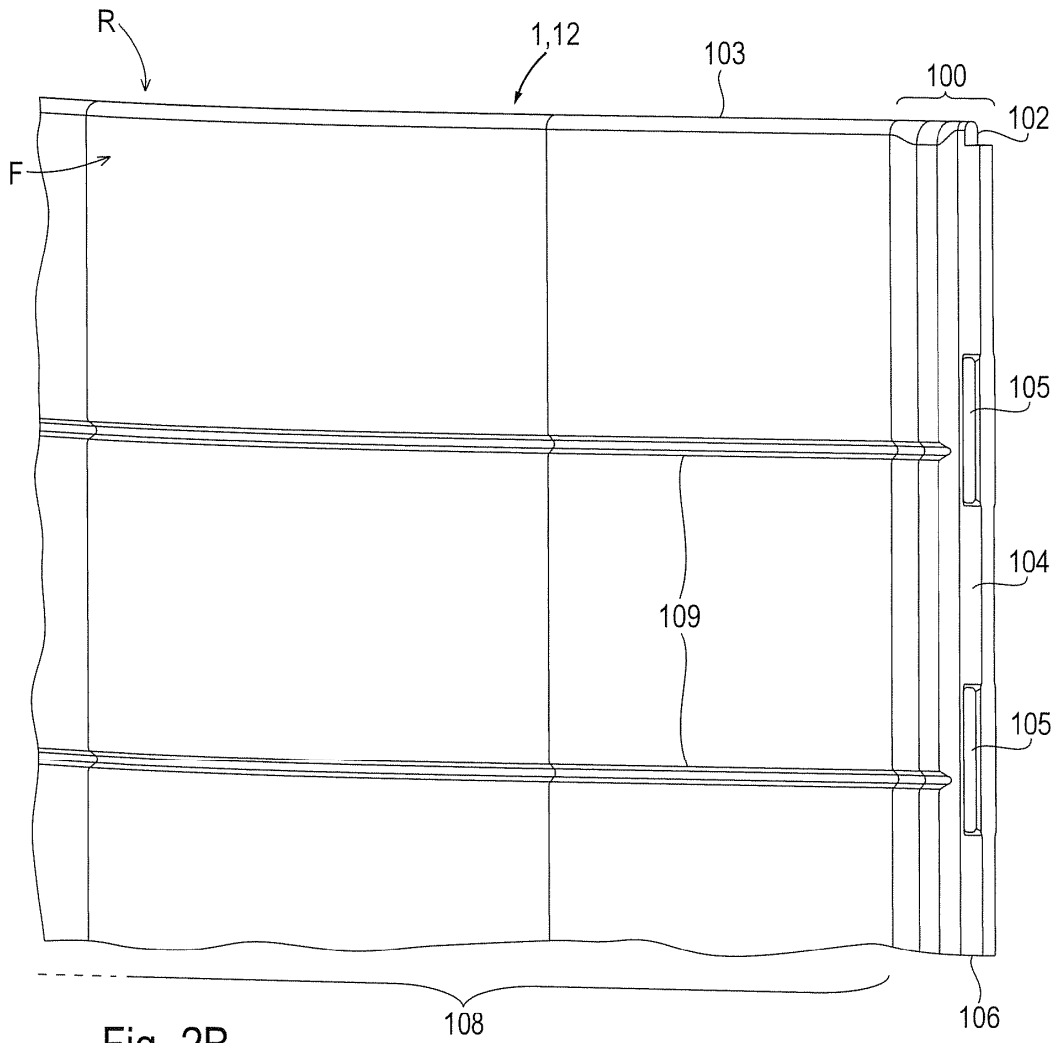

Fig. 1A







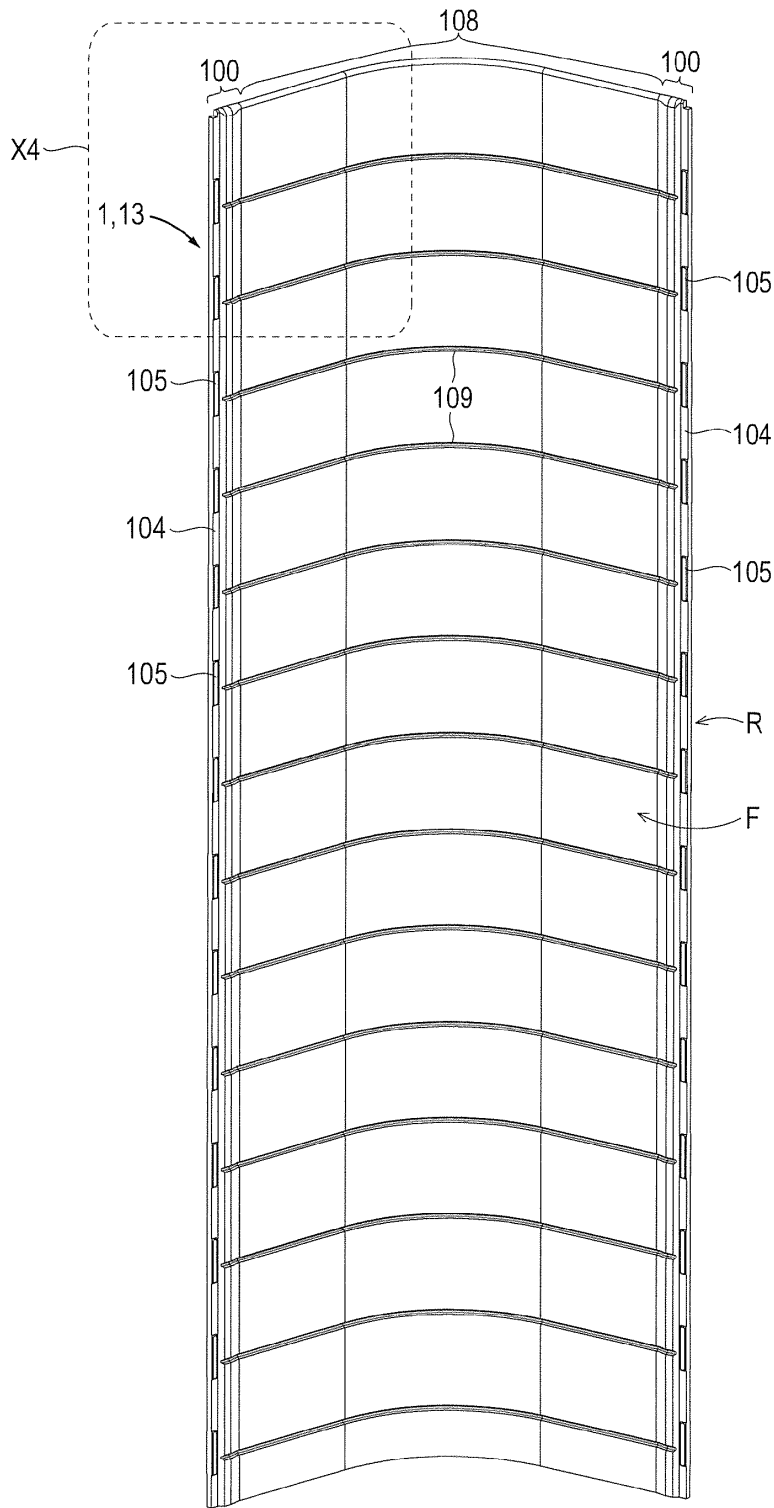
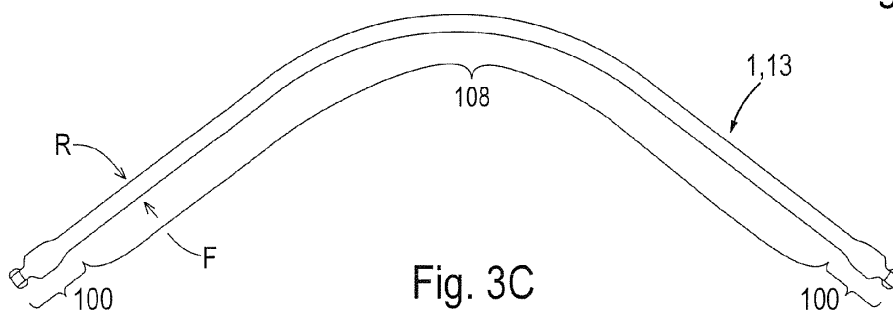
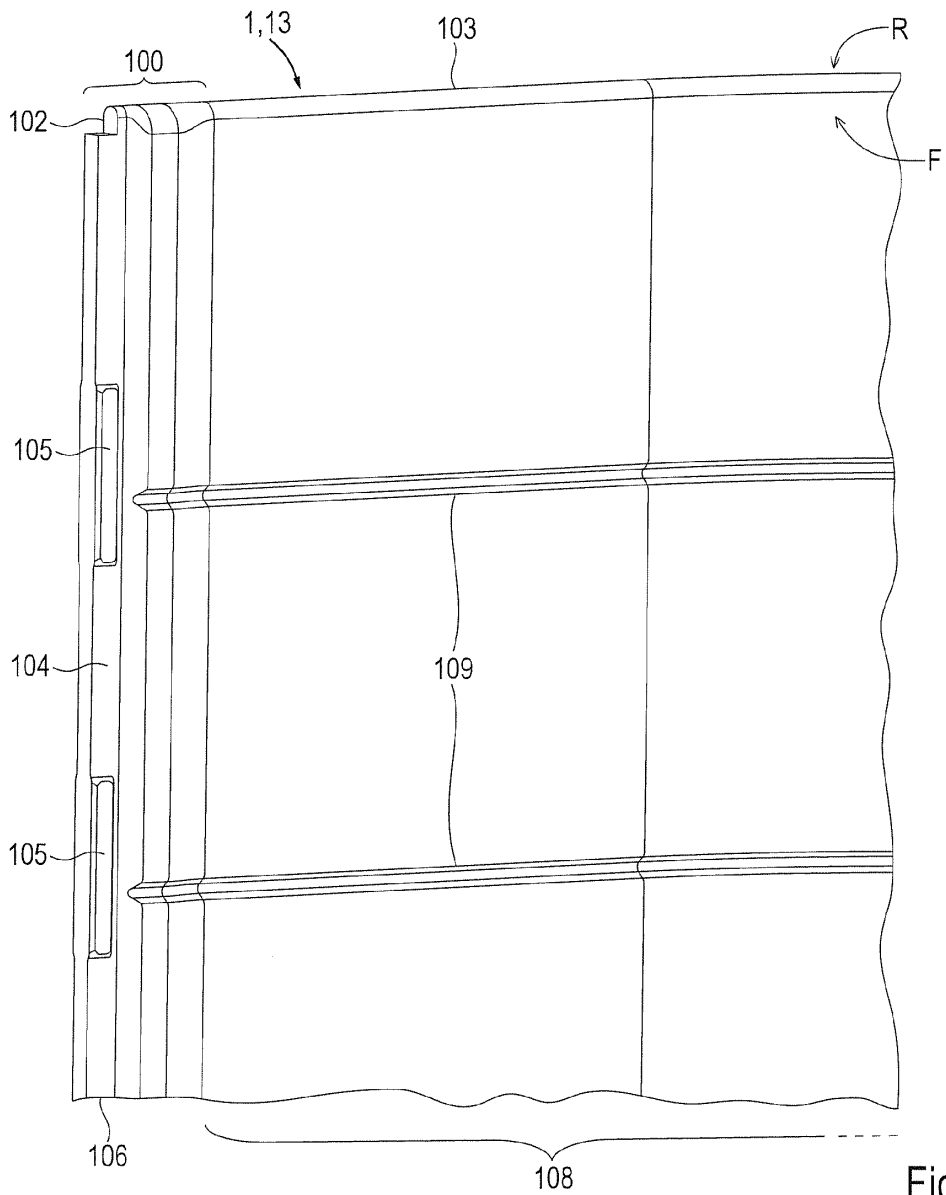

Fig. 3A



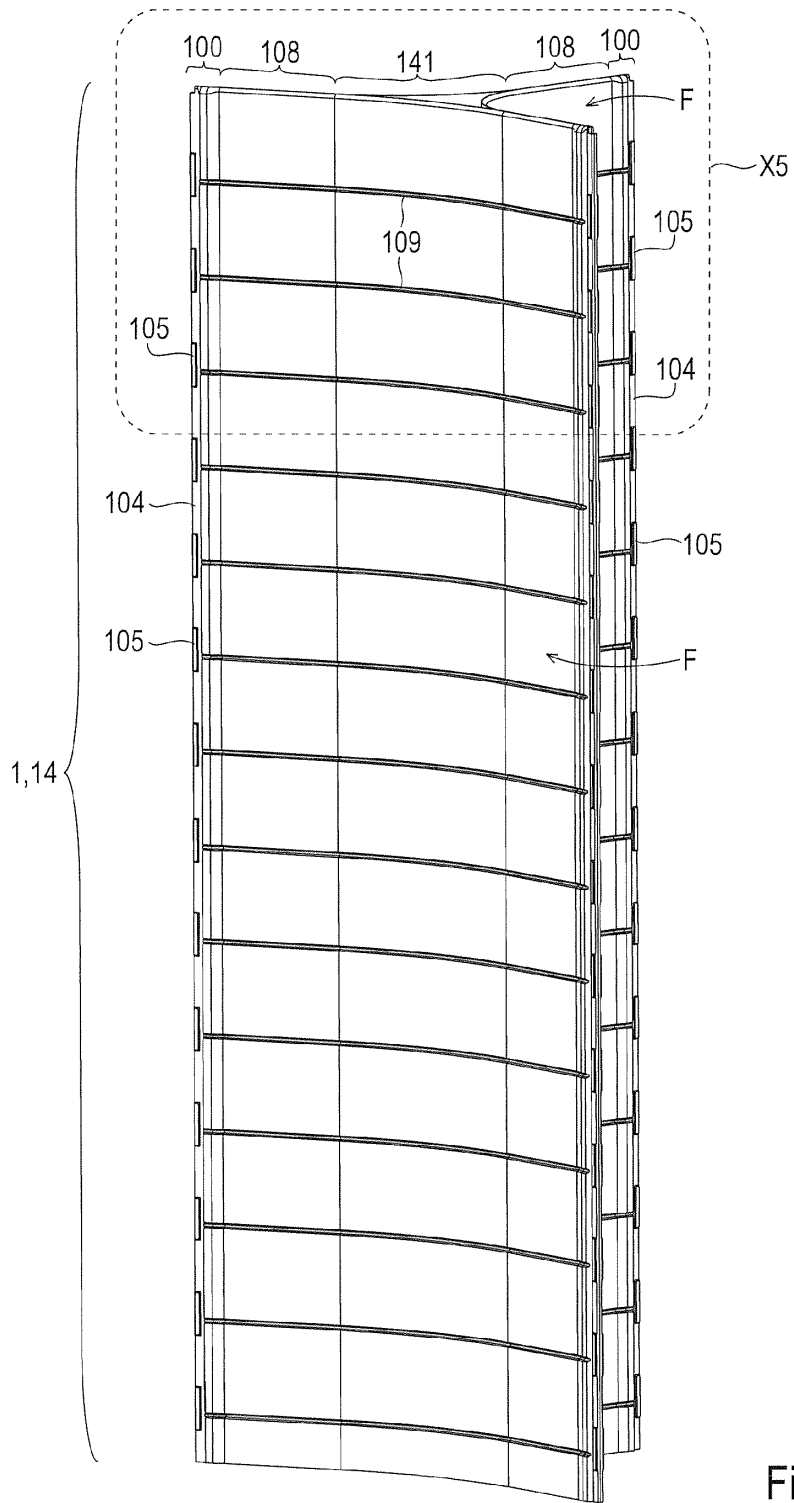

Fig. 4A

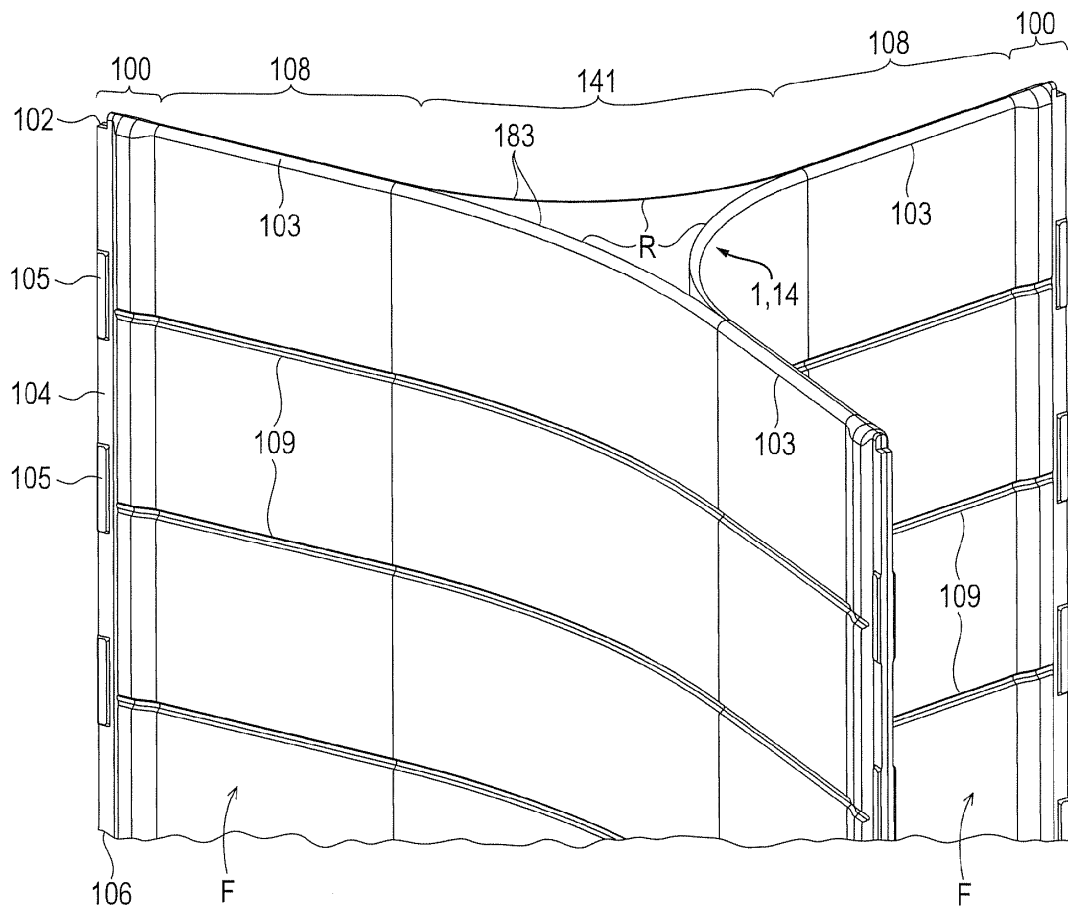
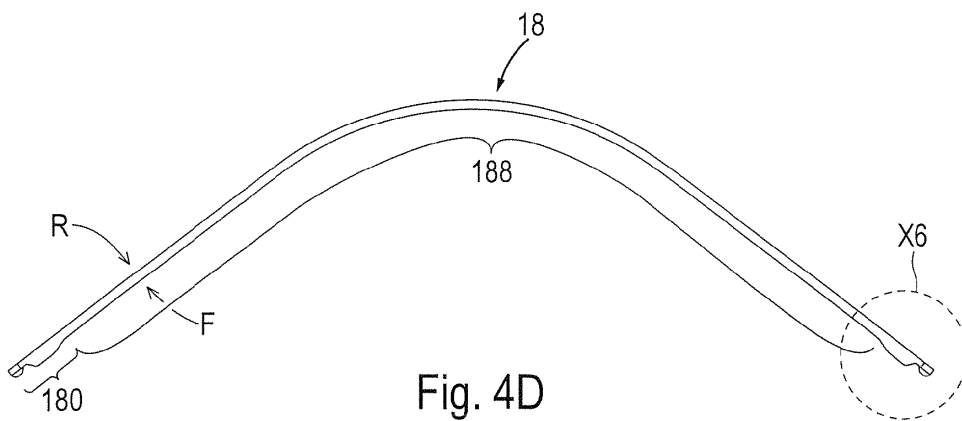
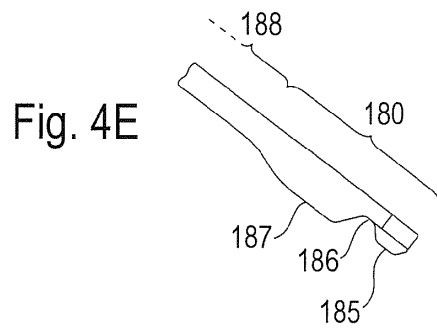
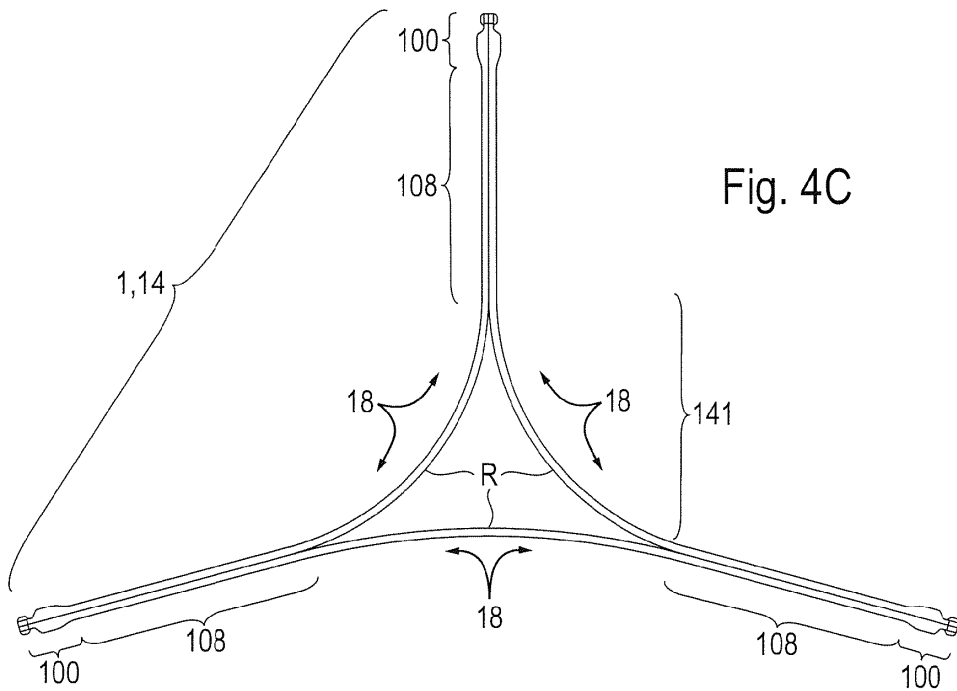
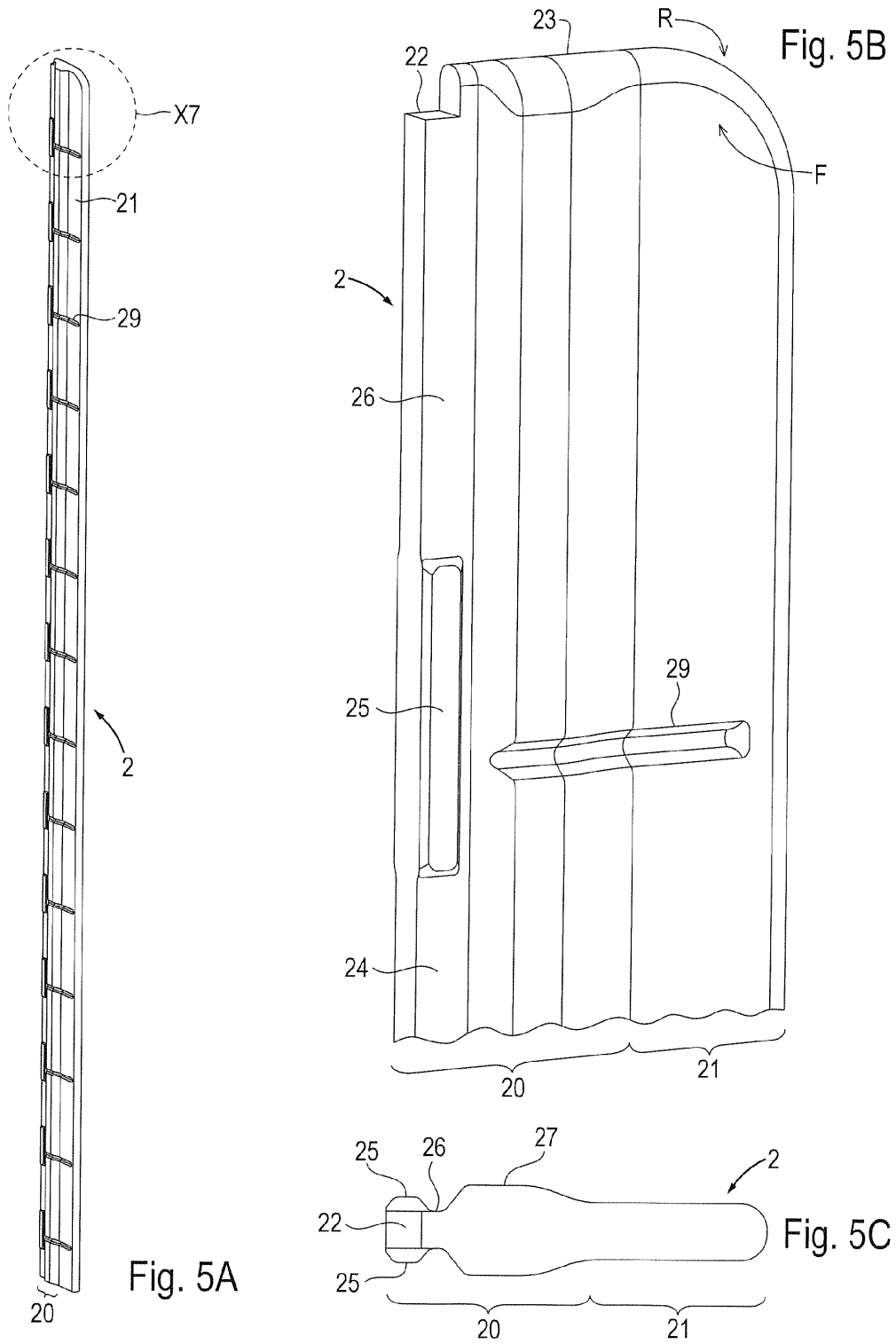

Fig. 4B





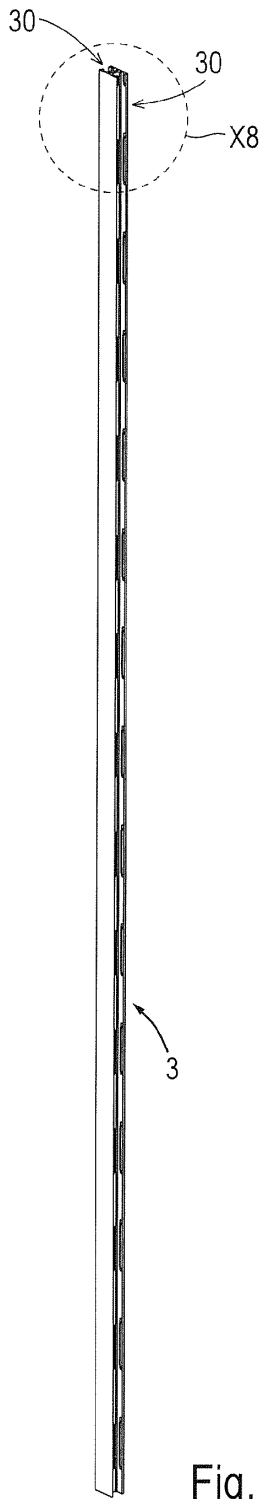

Fig. 6A

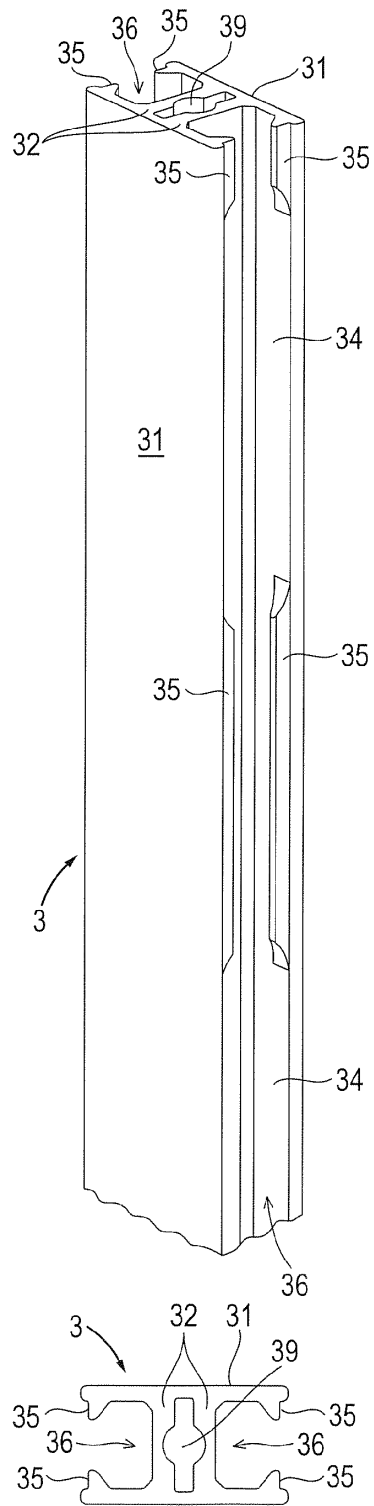

Fig. 6B

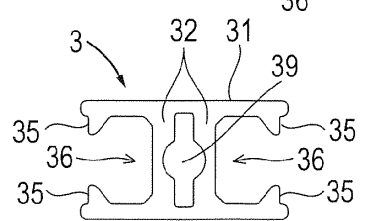

Fig. 6C

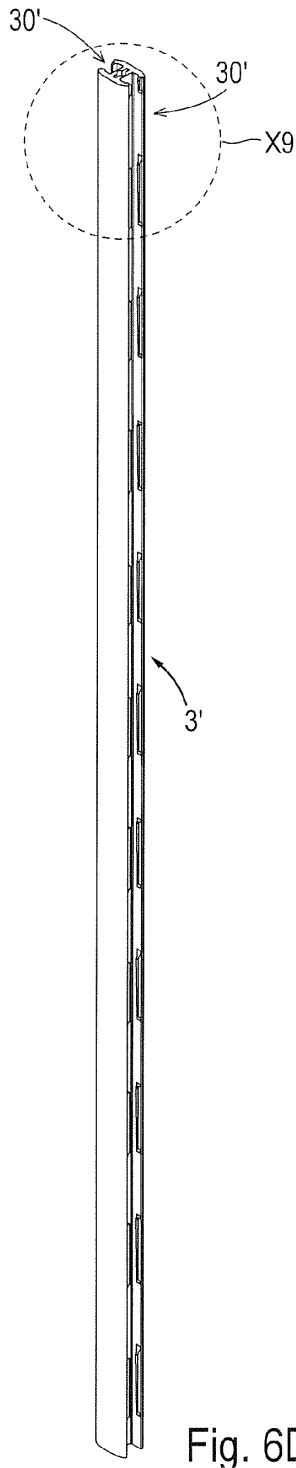

Fig. 6D

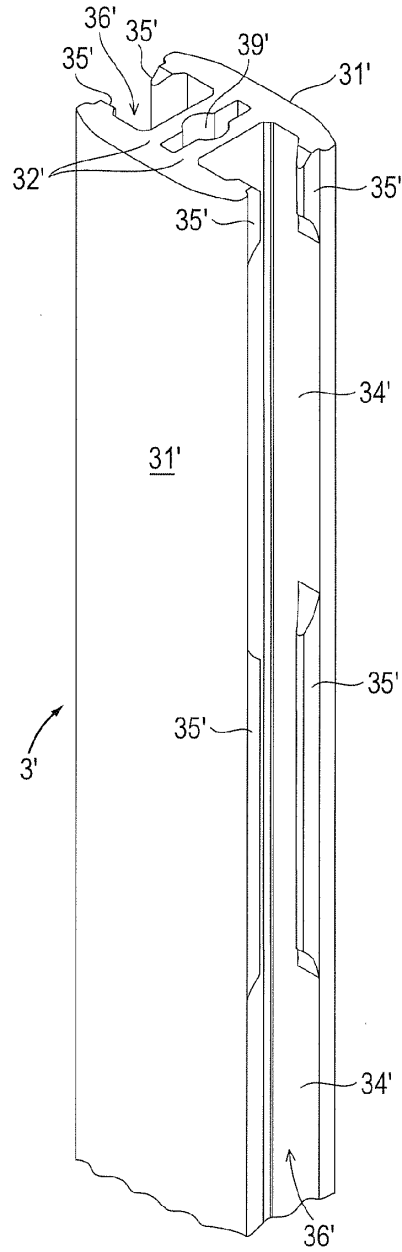

Fig. 6E

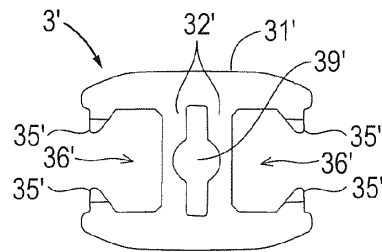

Fig. 6F

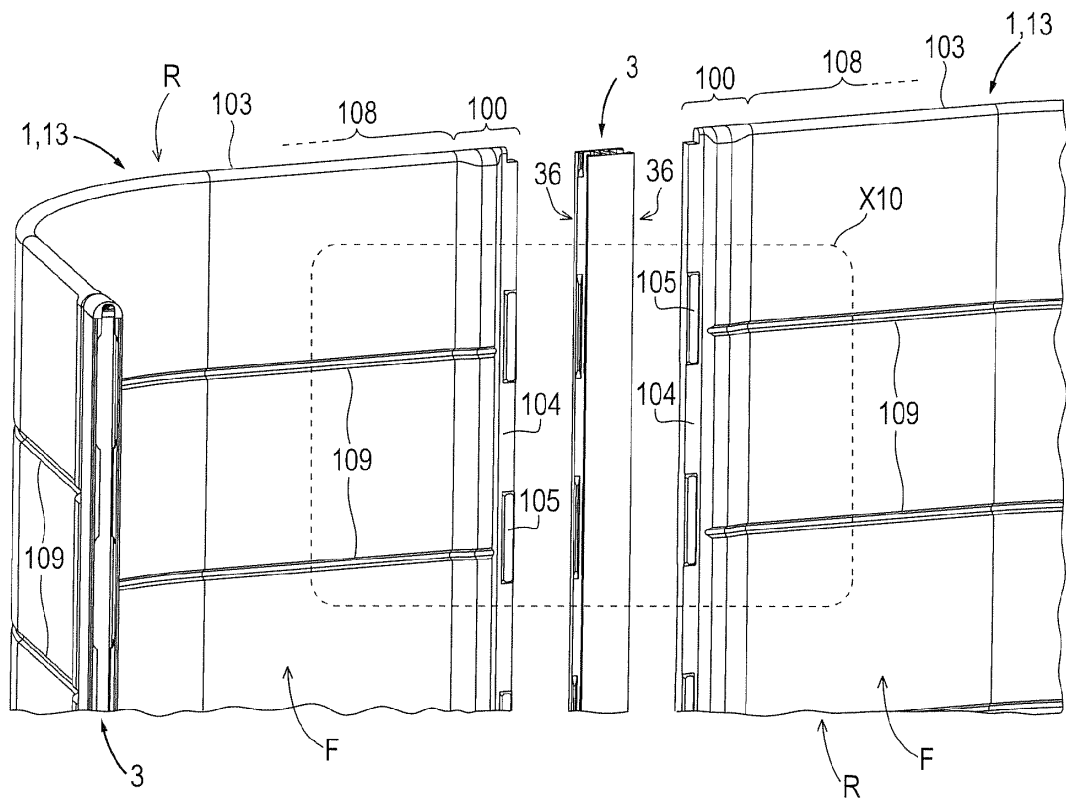

Fig. 7A

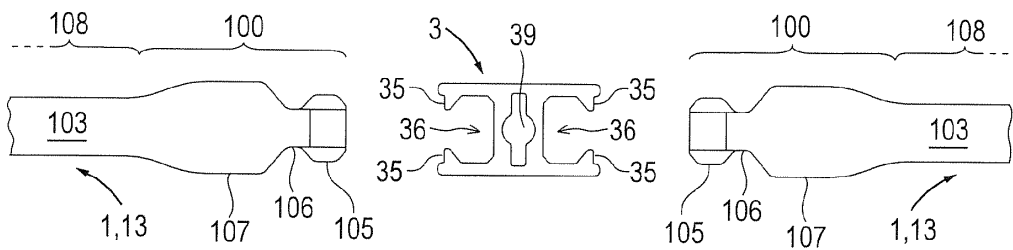
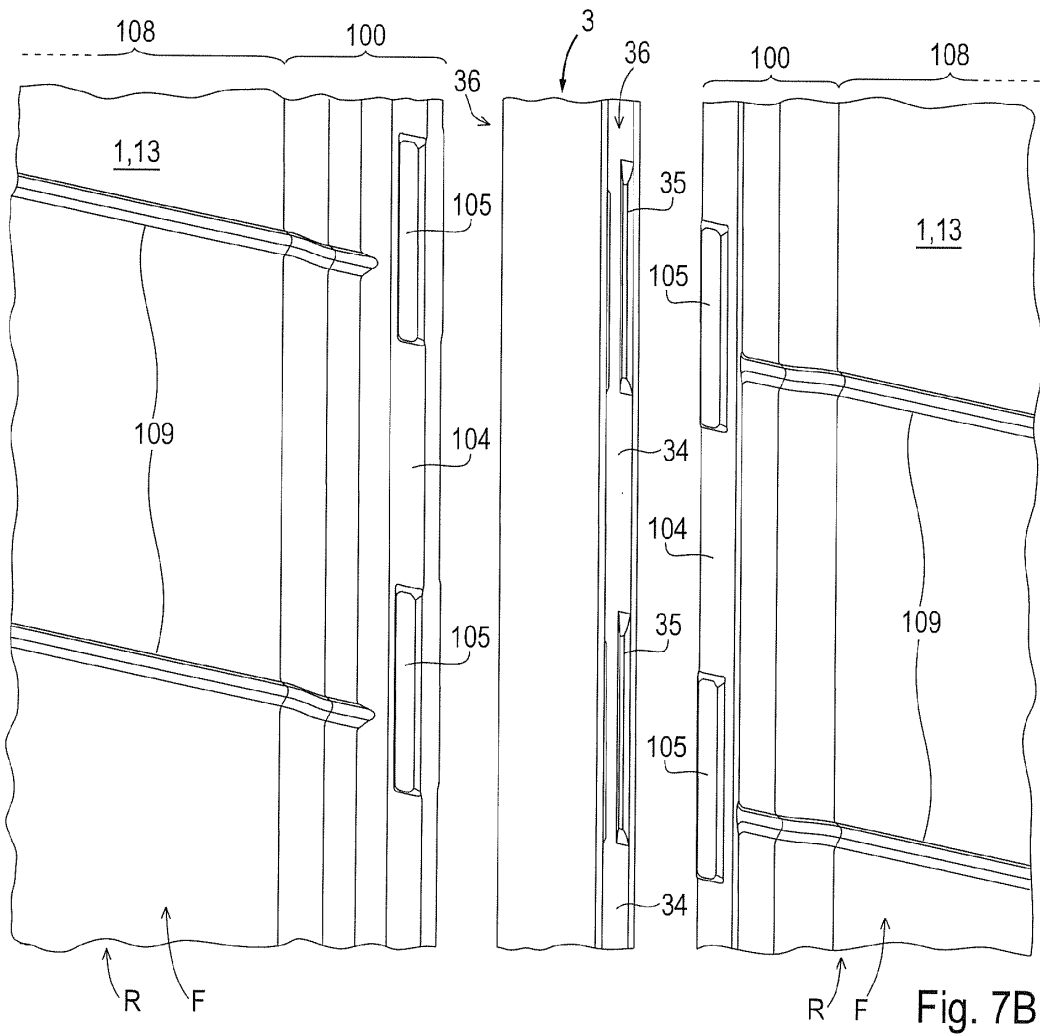

Fig. 8A

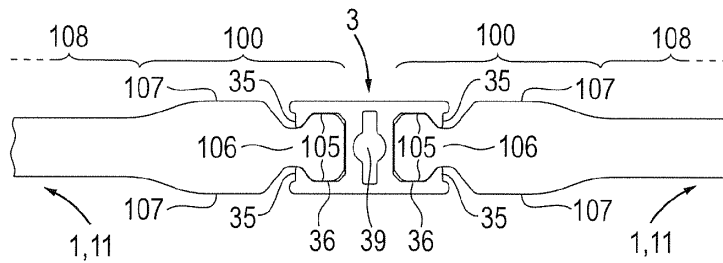
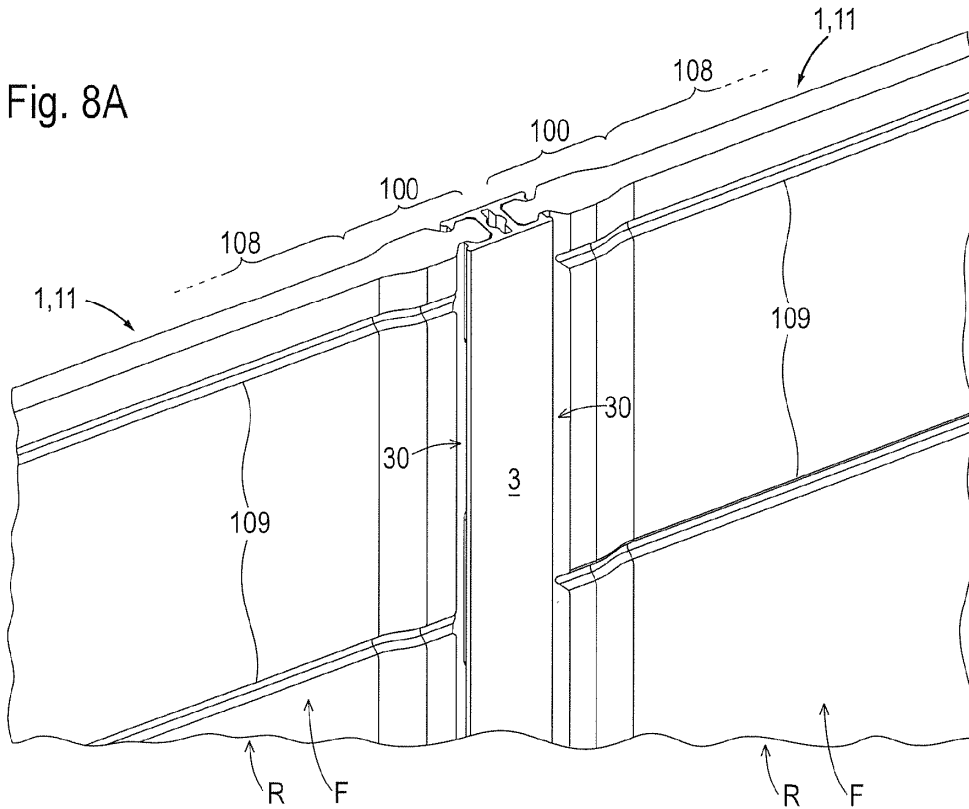

Fig. 8B

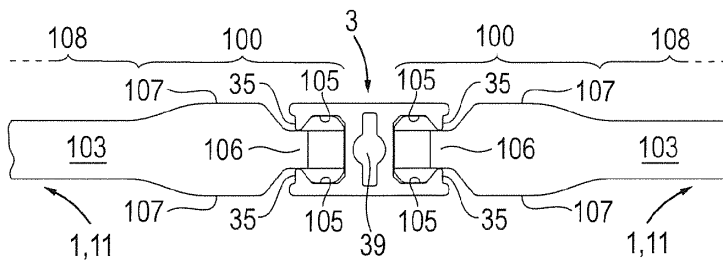

Fig. 8C



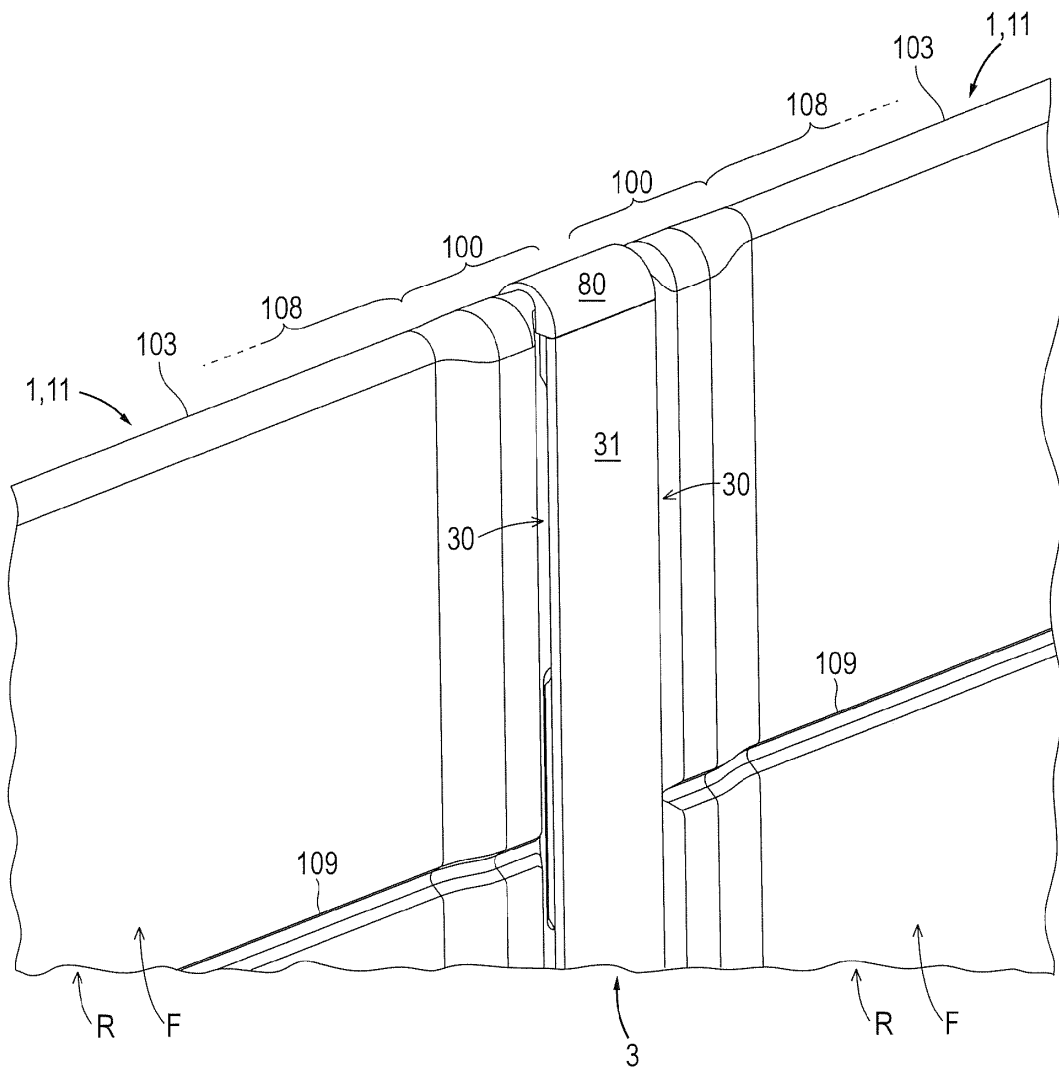

Fig. 9B

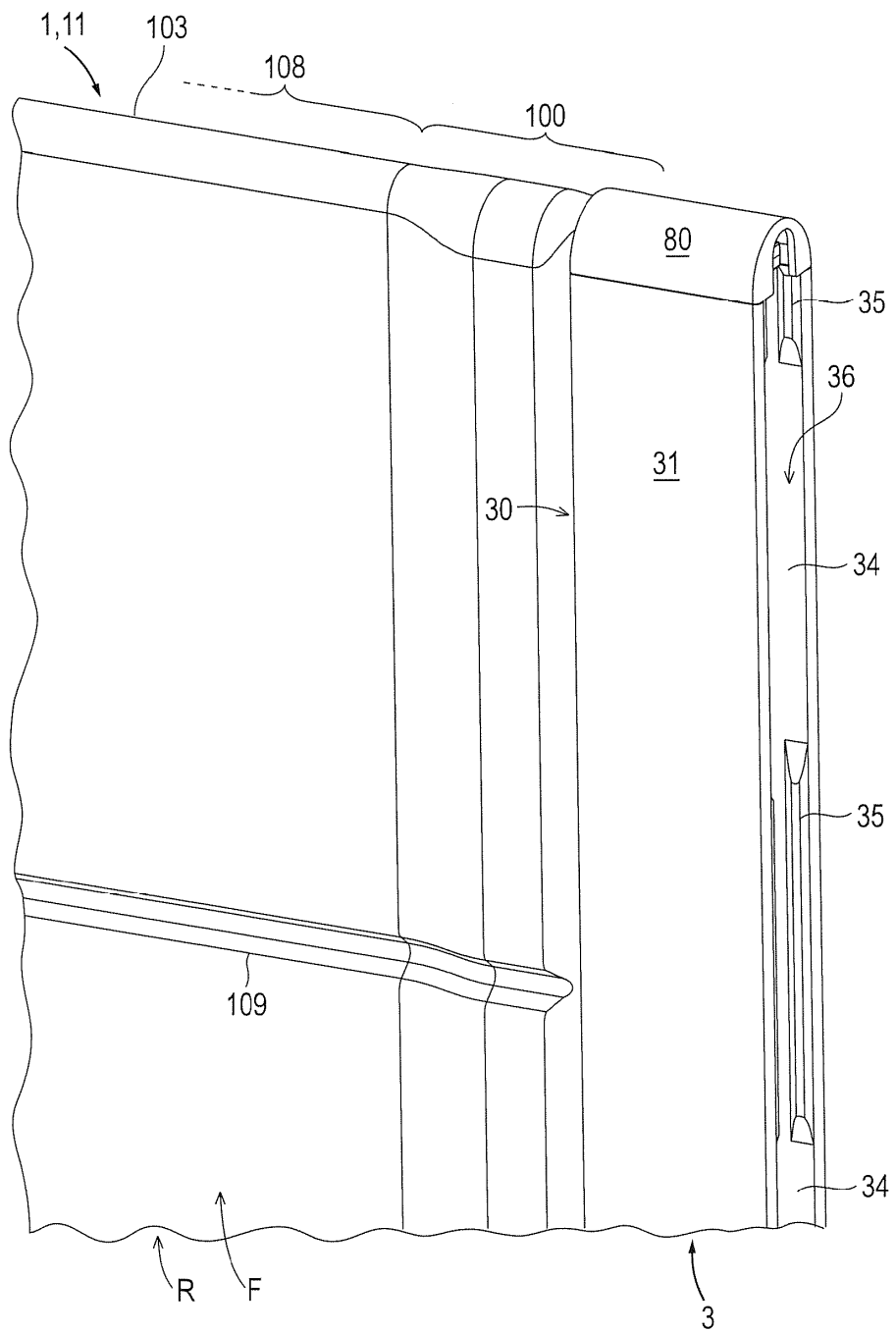

Fig. 9C

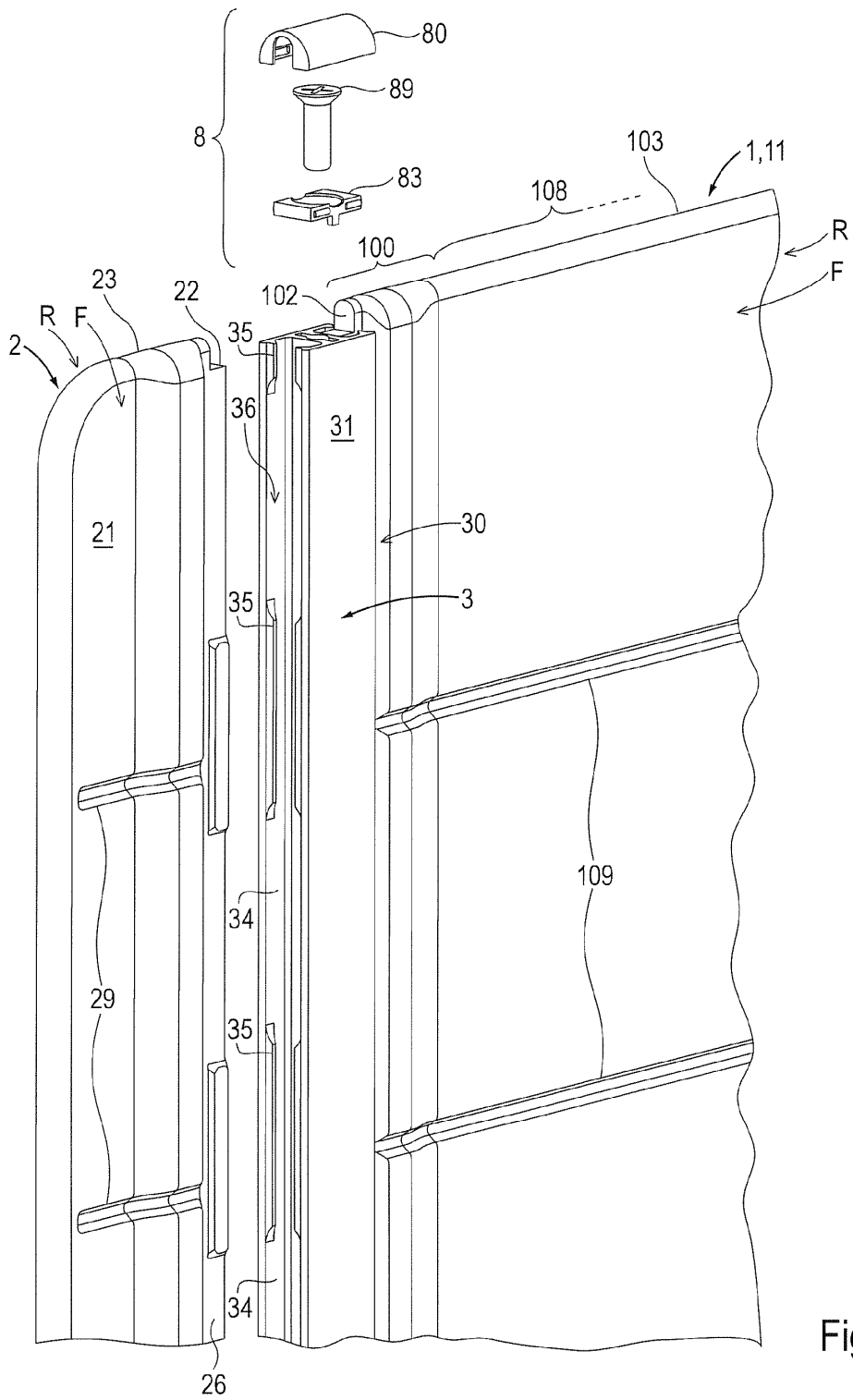

Fig. 9D

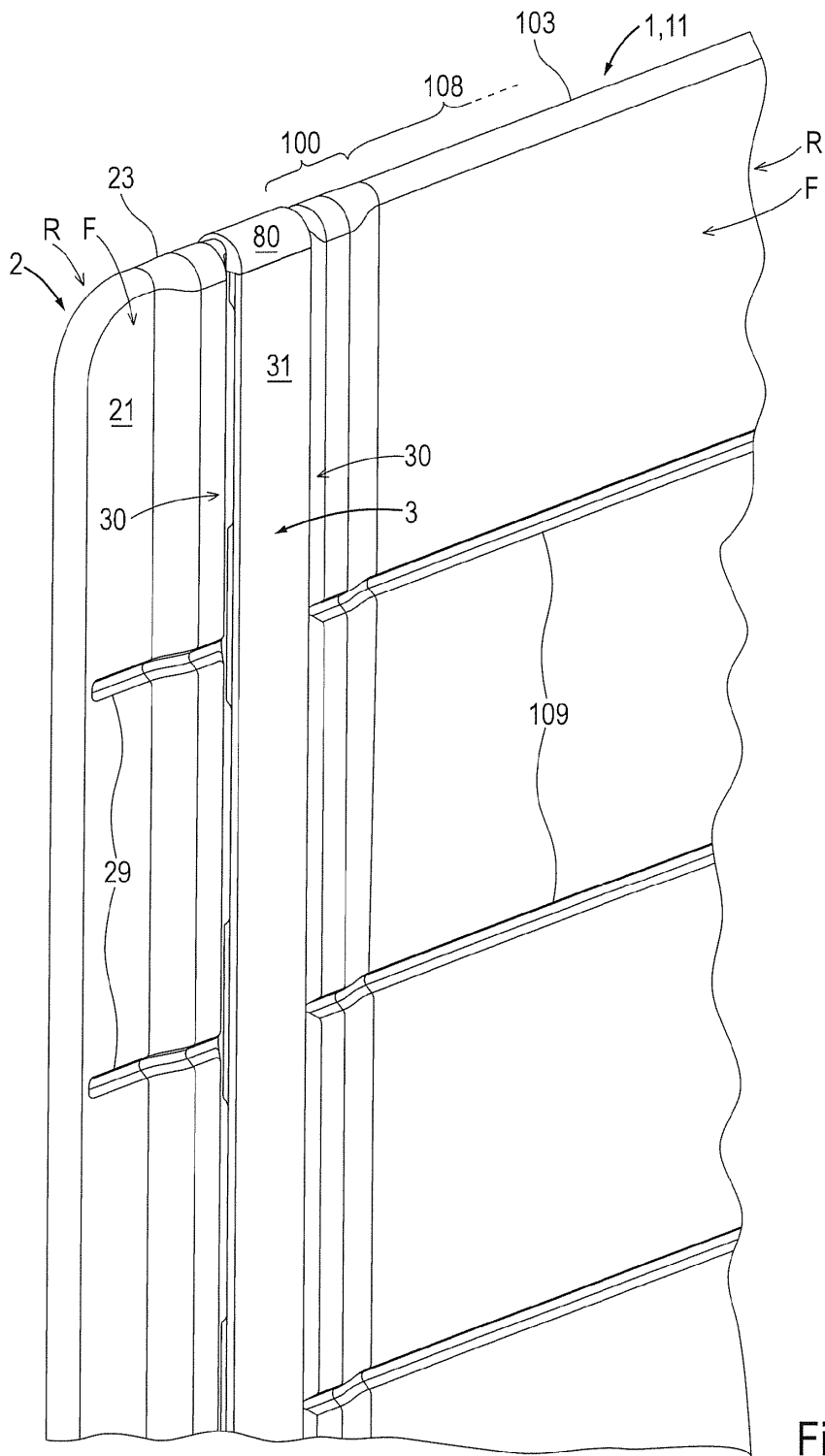
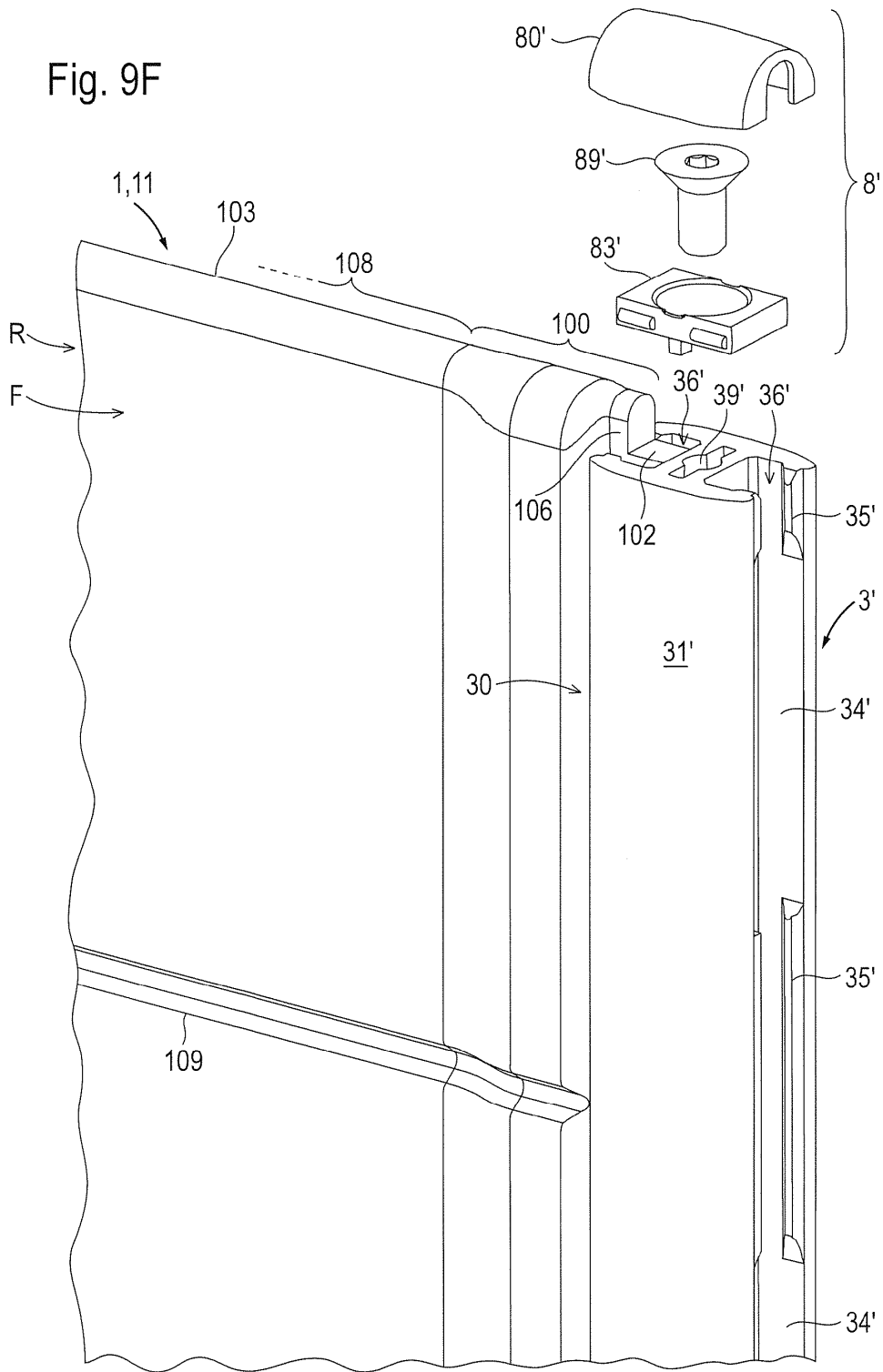

Fig. 9E

Fig. 9F



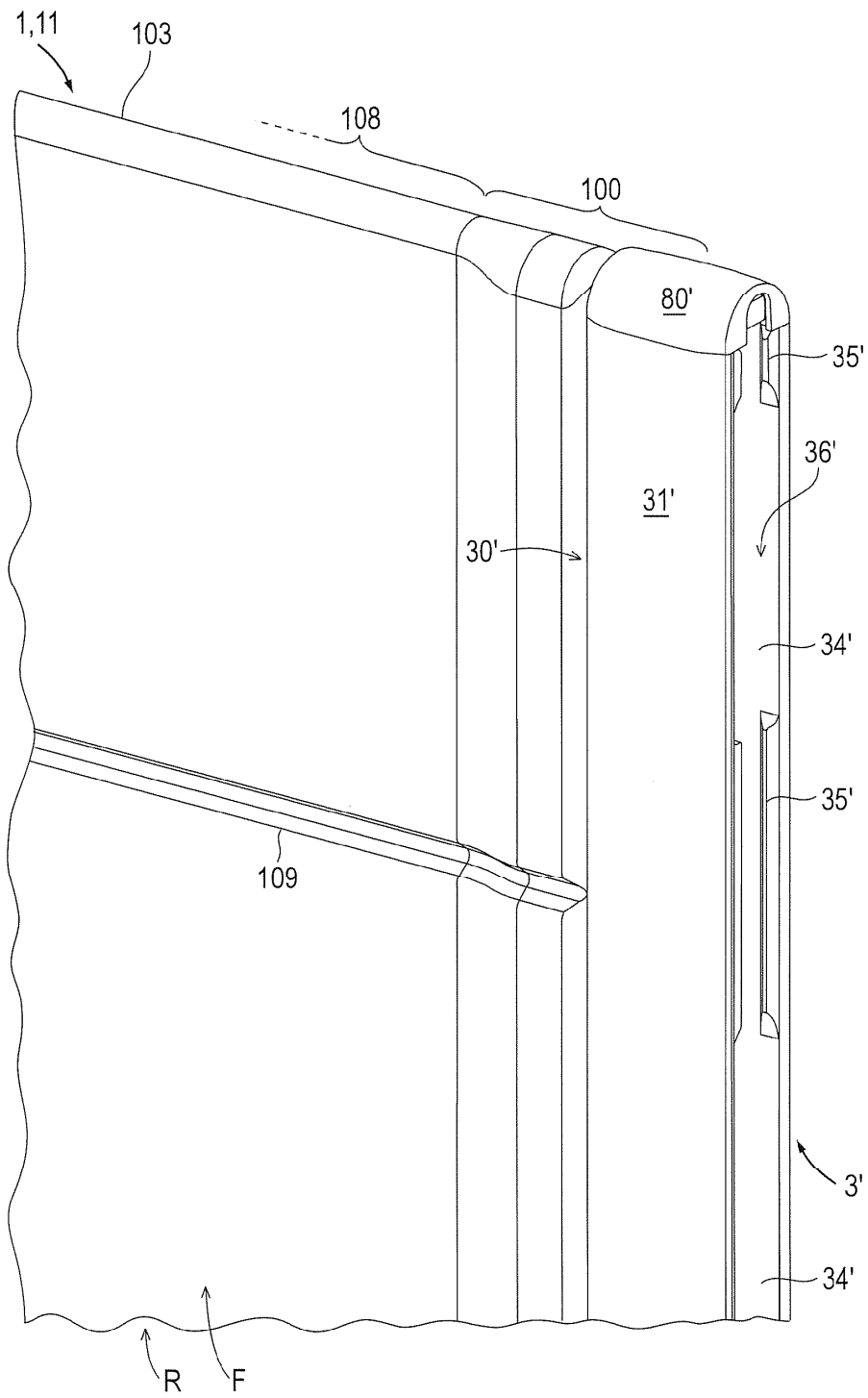

Fig. 9G

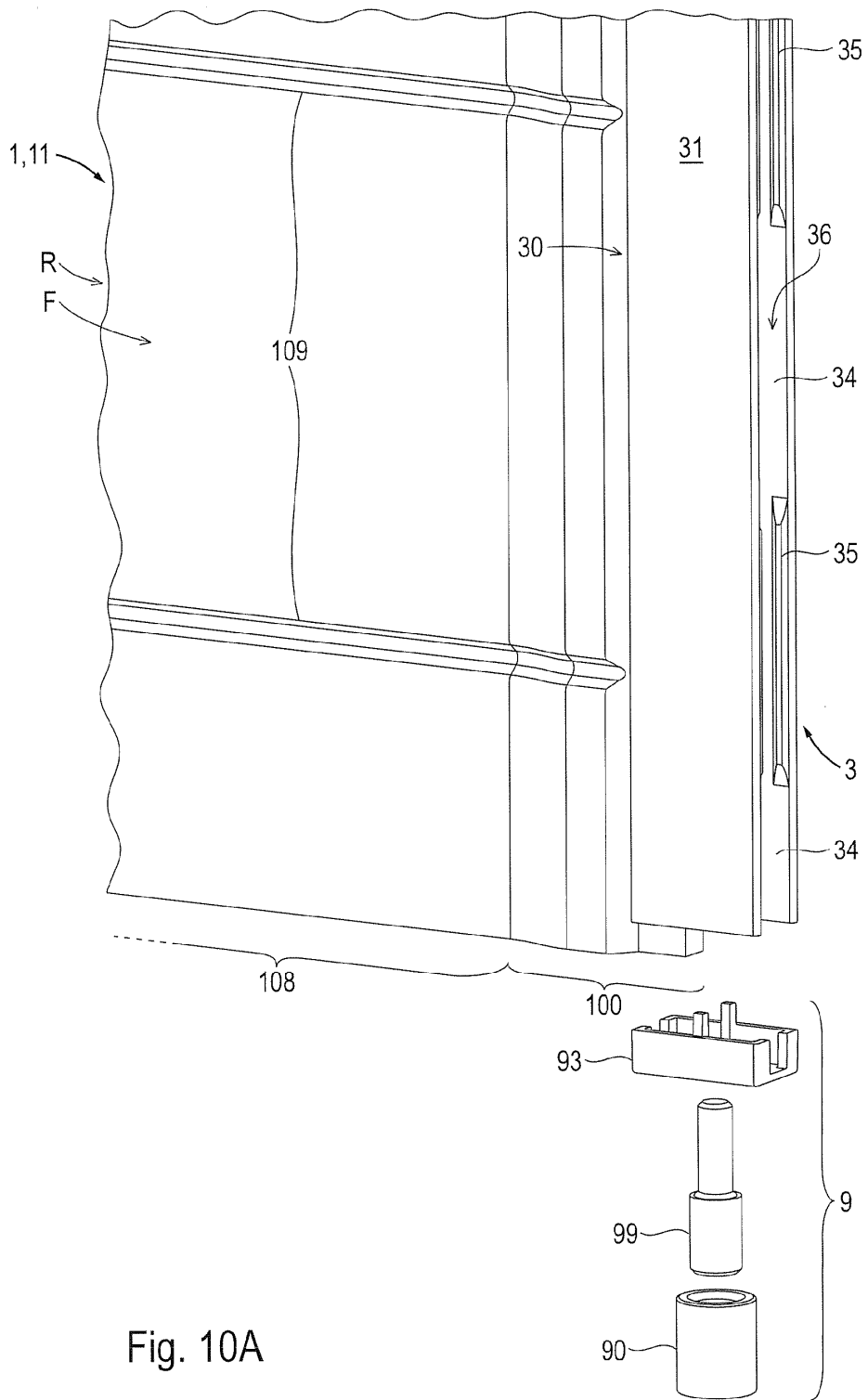

Fig. 10A



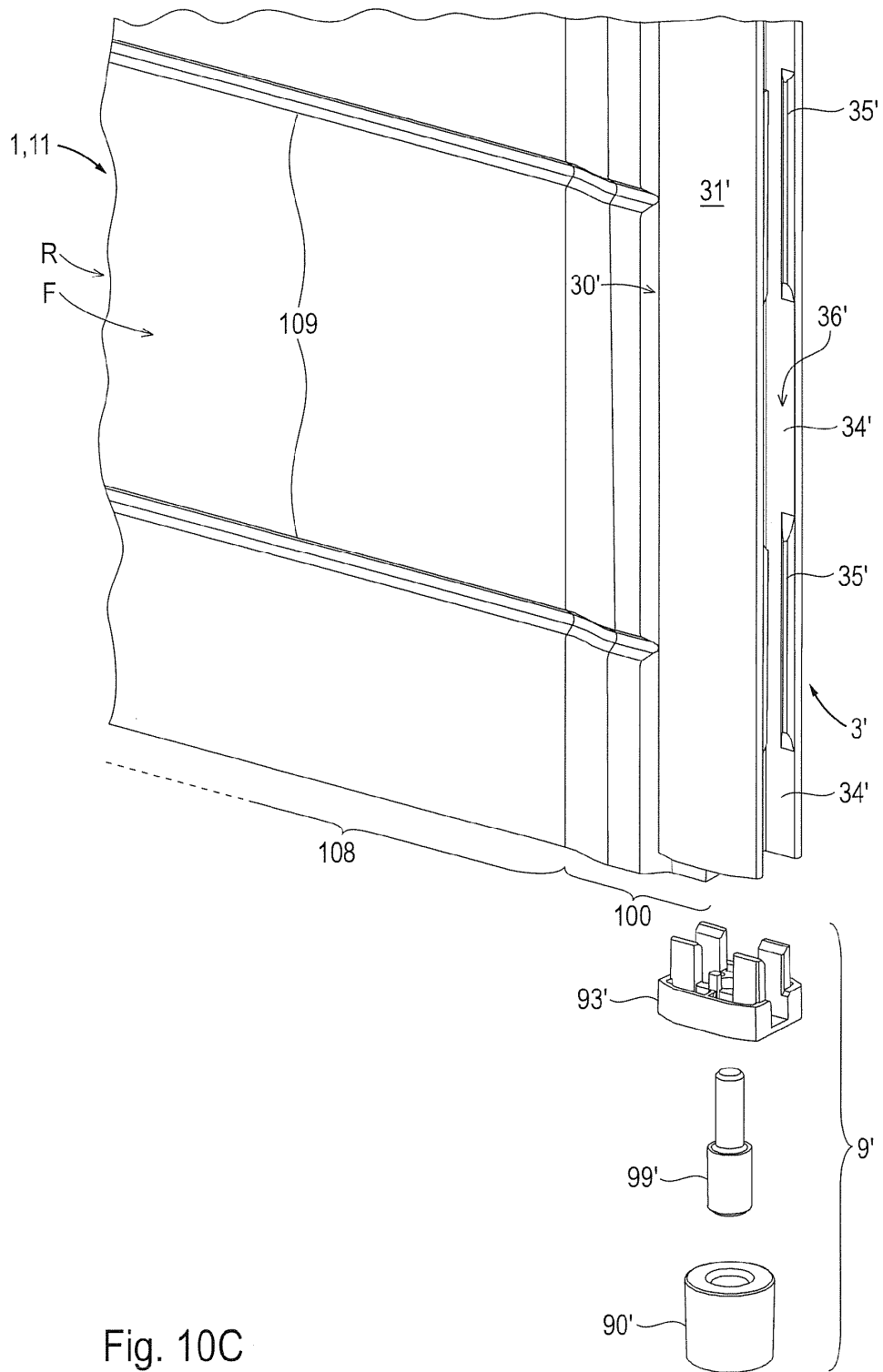

Fig. 10C

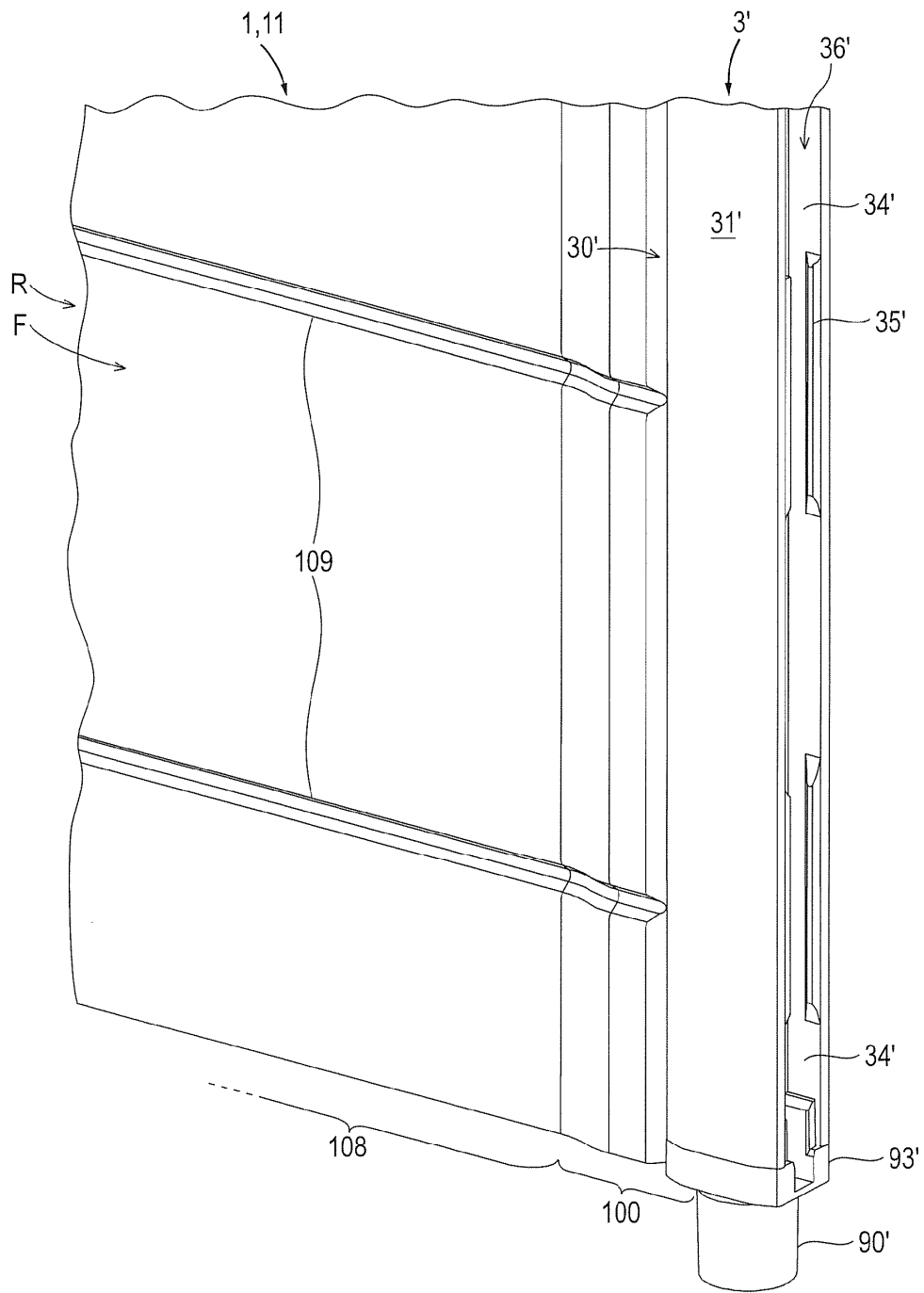
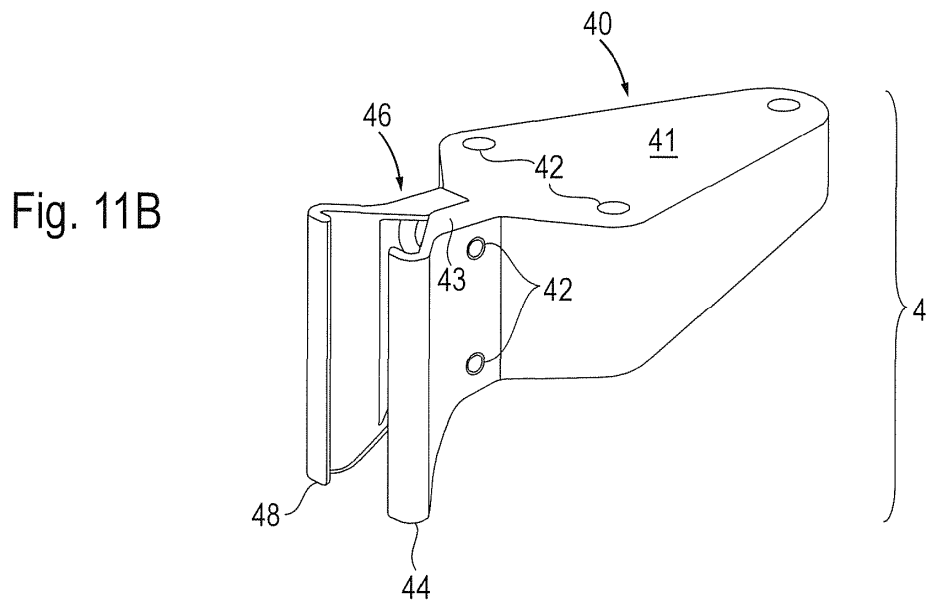
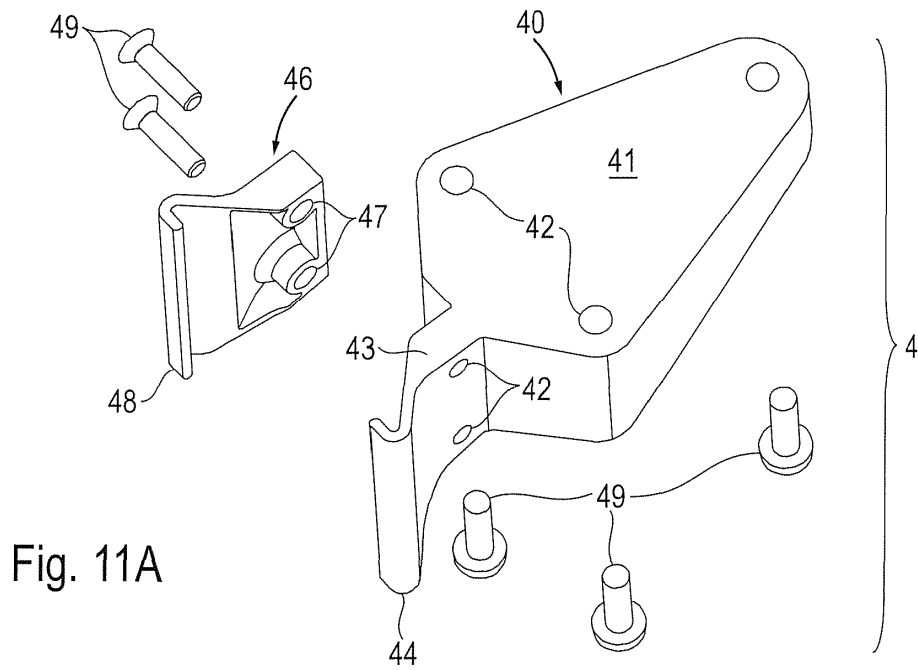

Fig. 10D



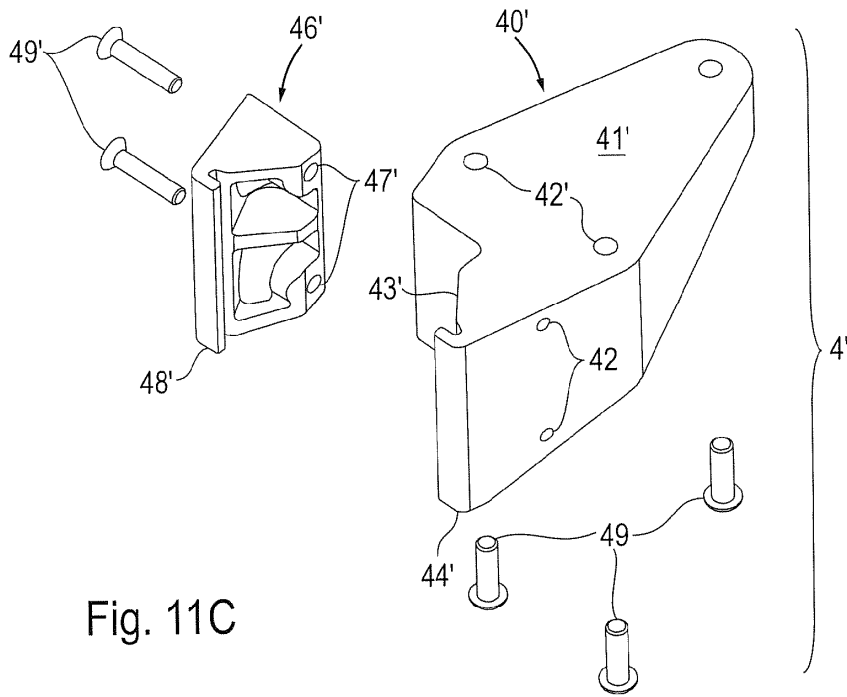

Fig. 11C

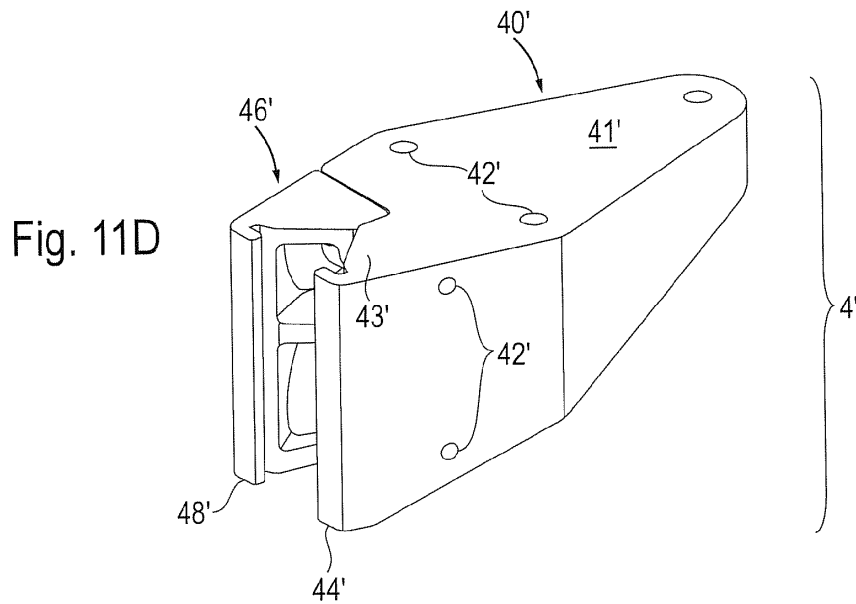
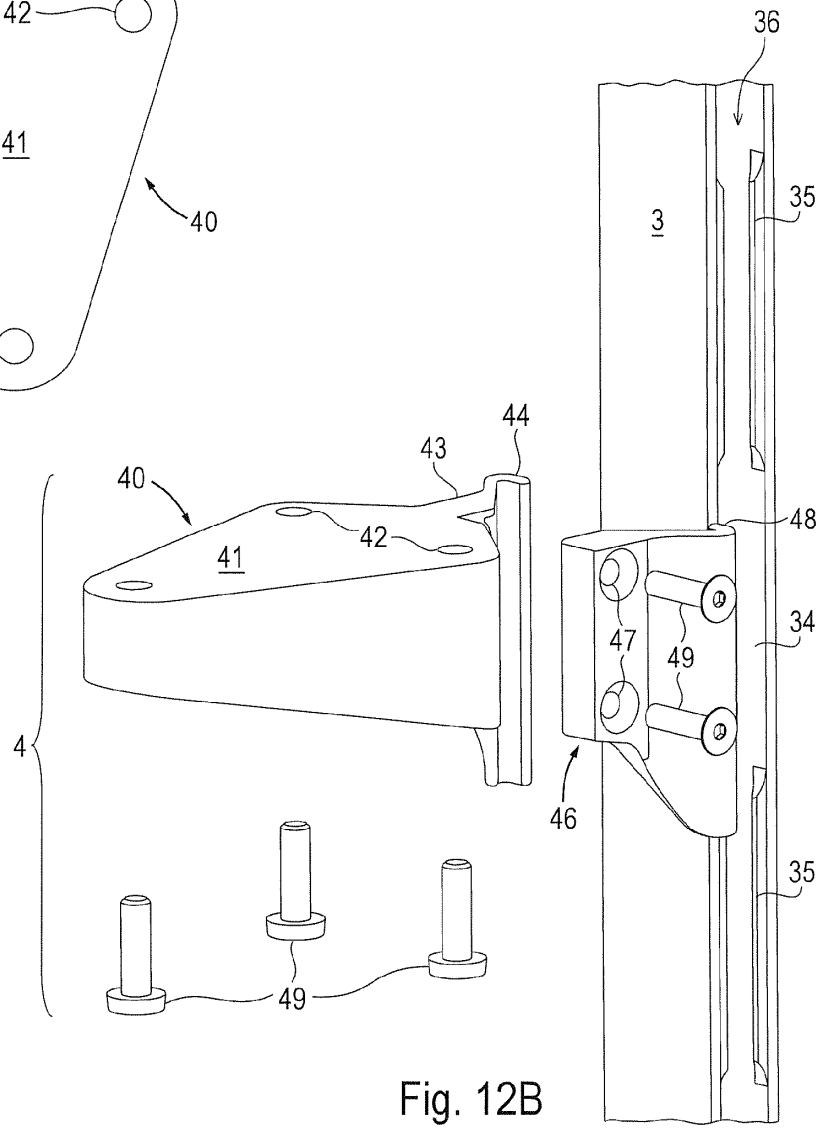
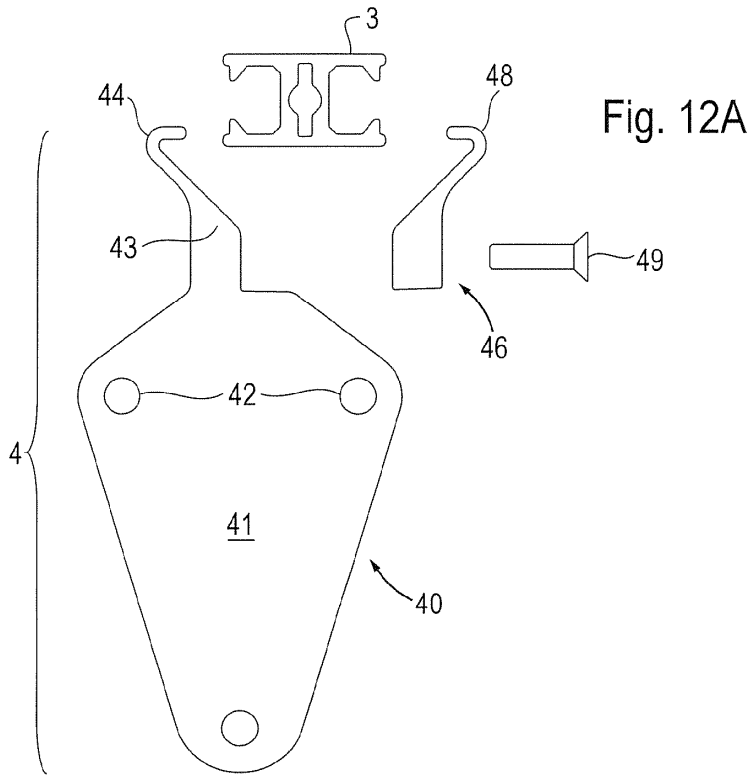

Fig. 11D



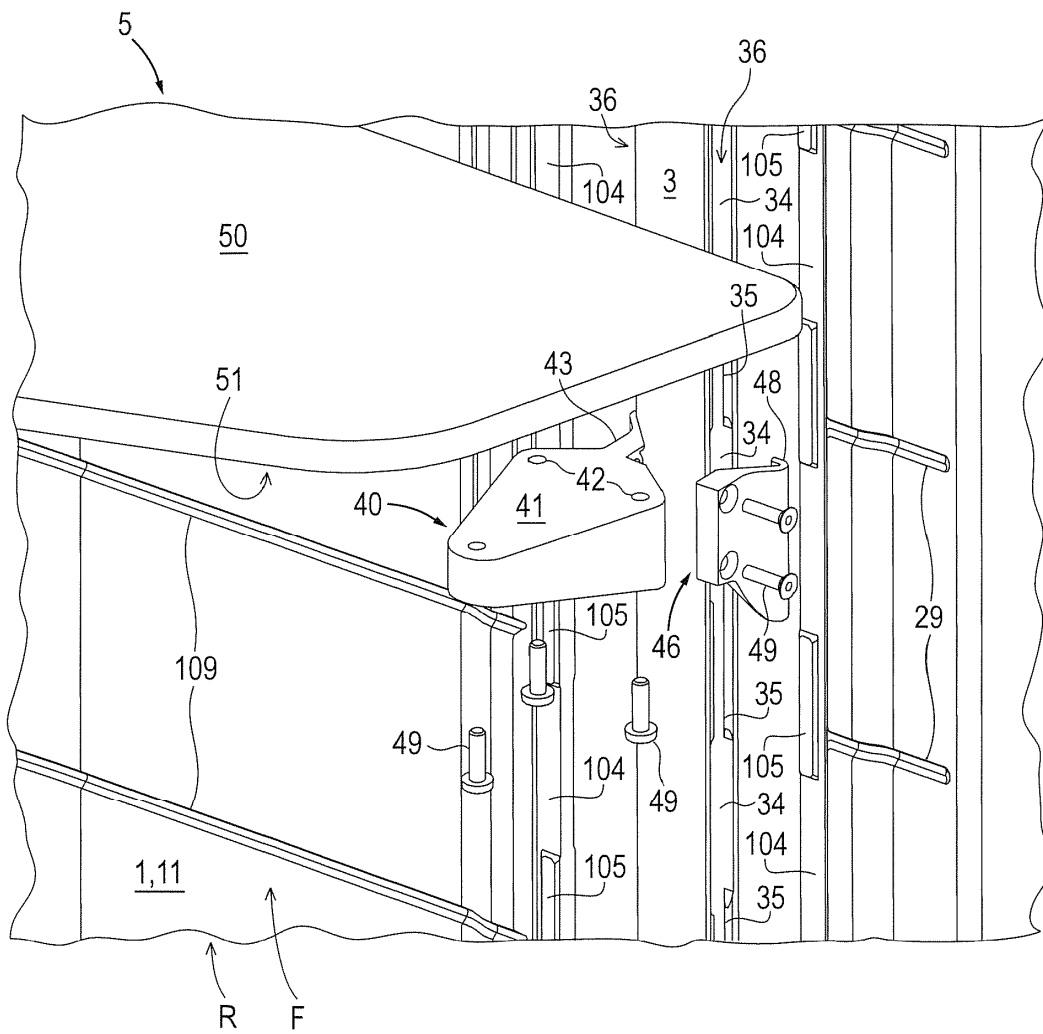
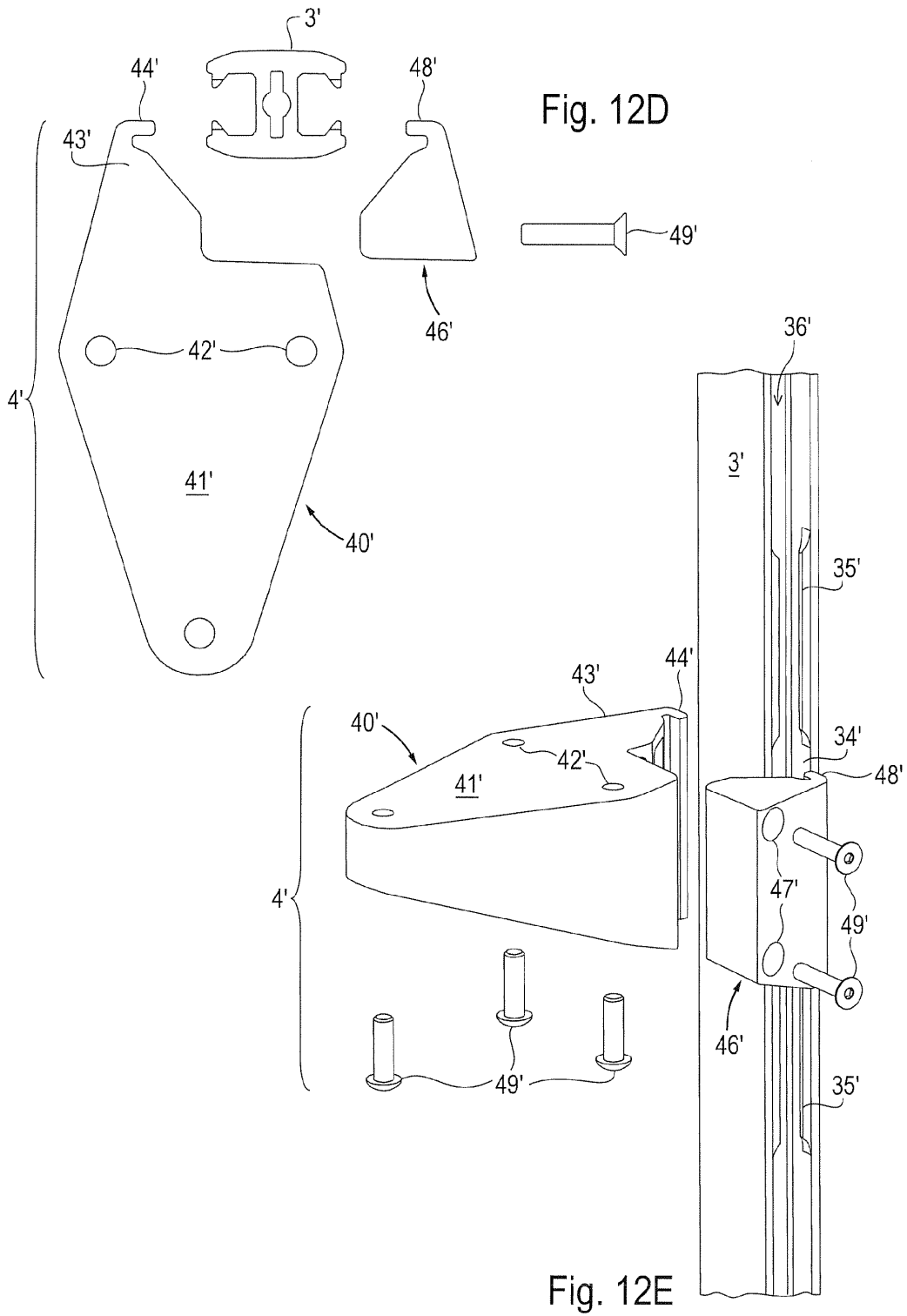

Fig. 12C



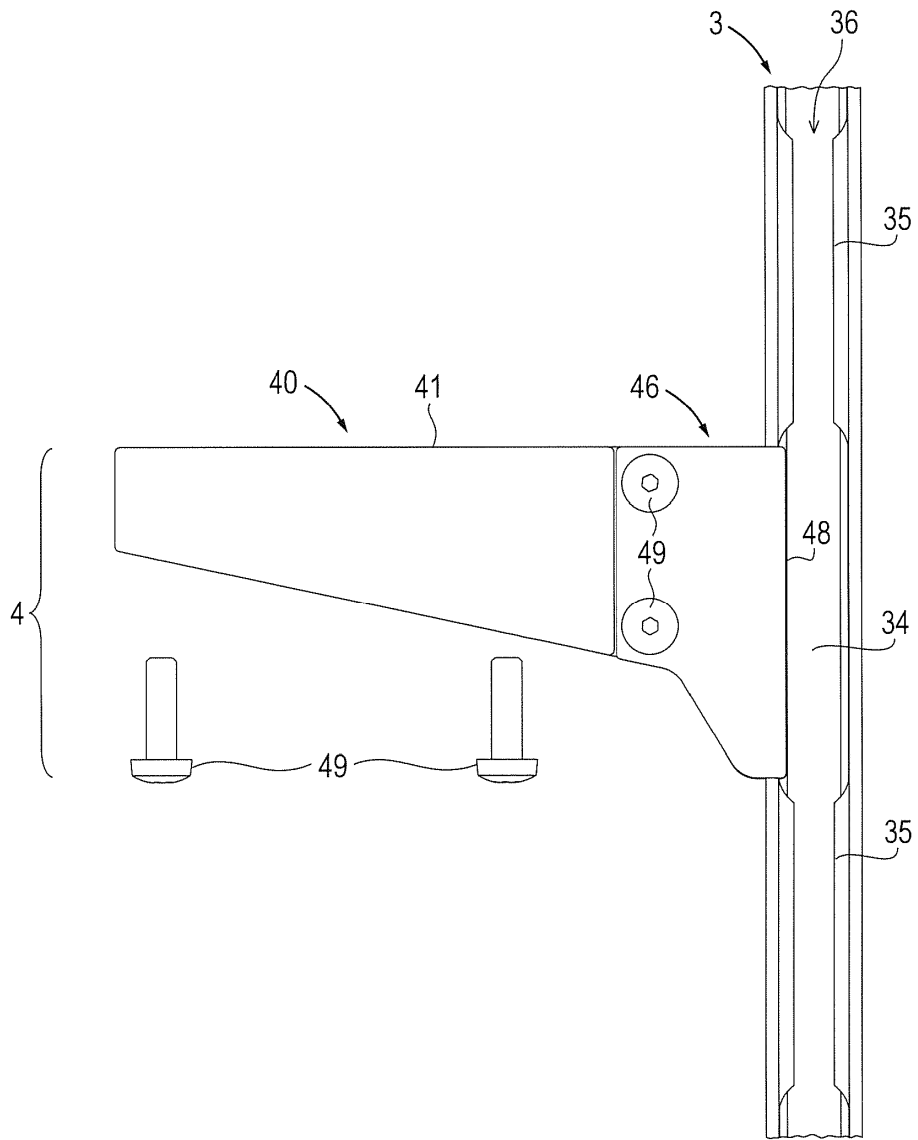

Fig. 12F

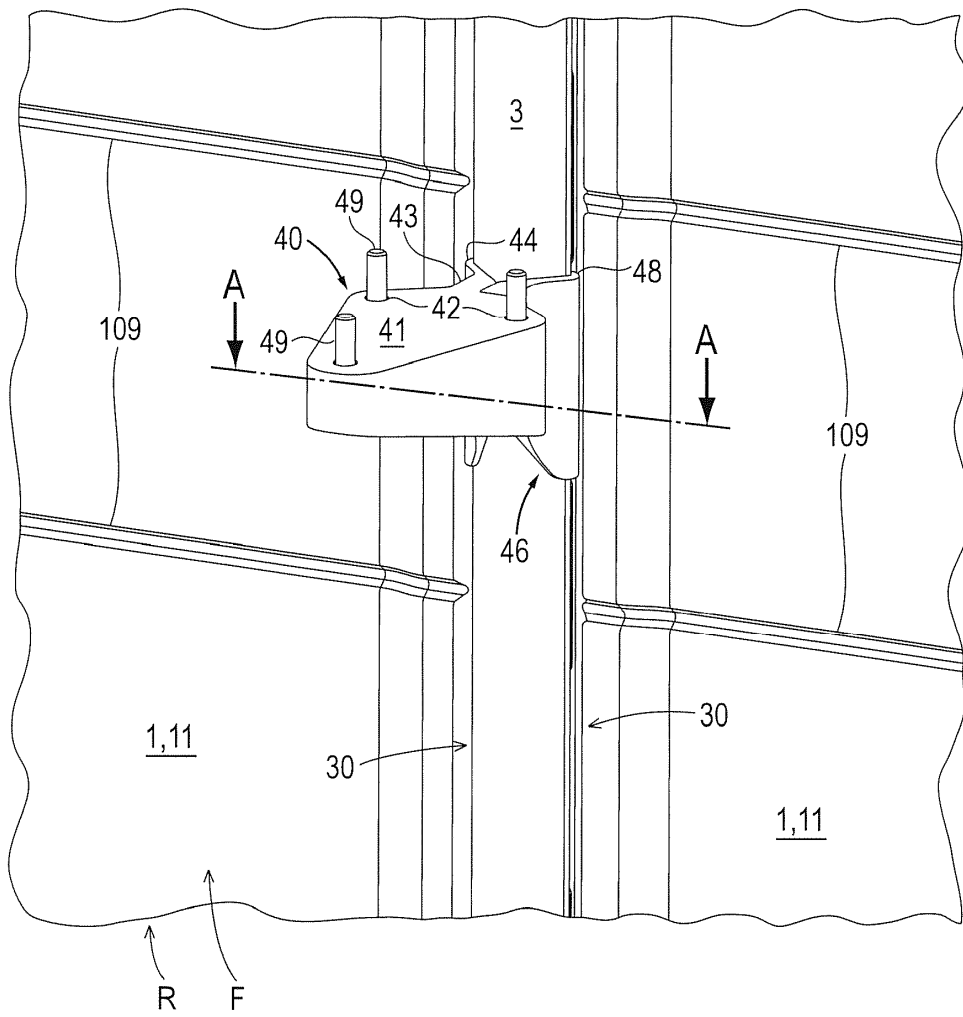

Fig. 12G

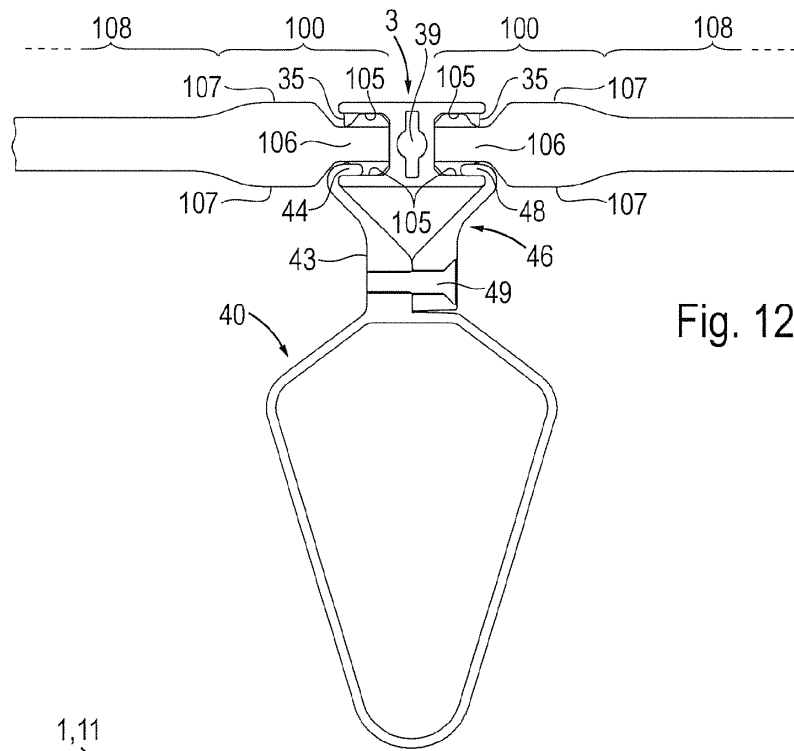

Fig. 12H

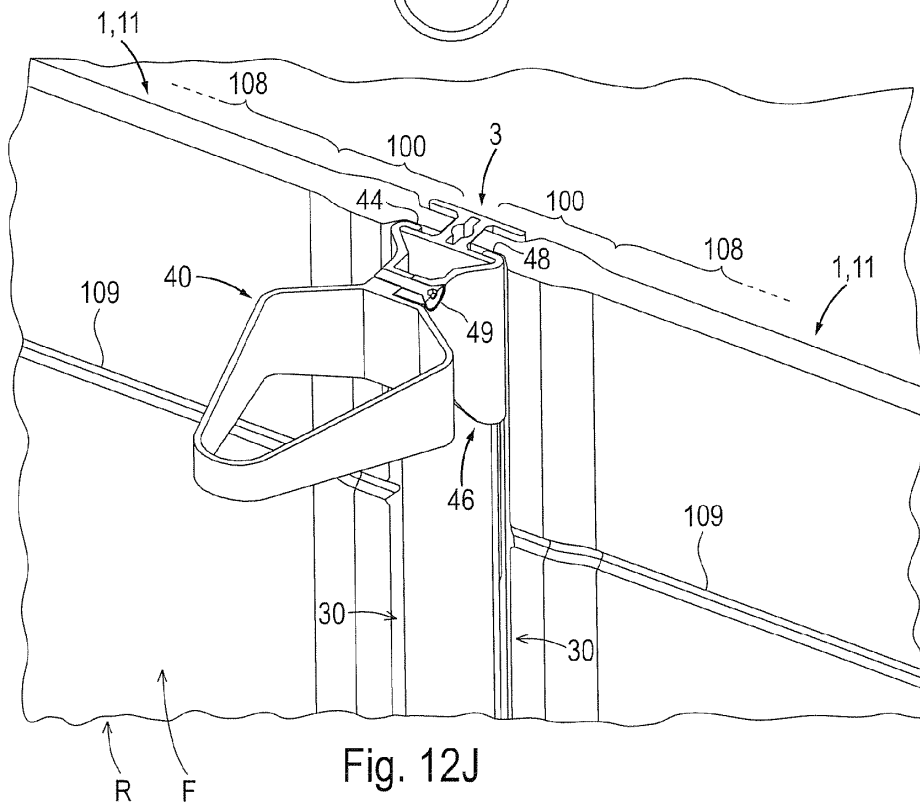
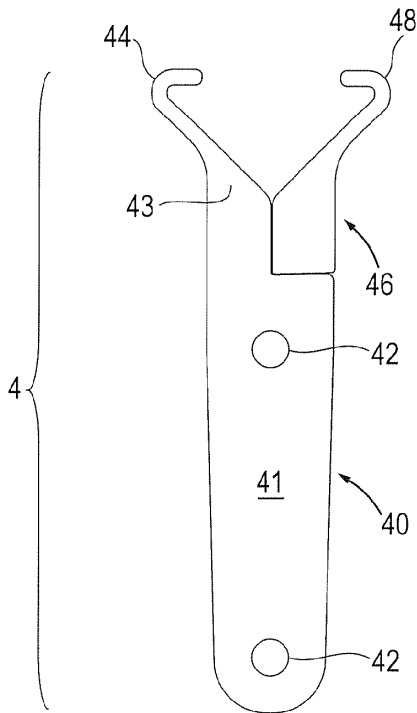
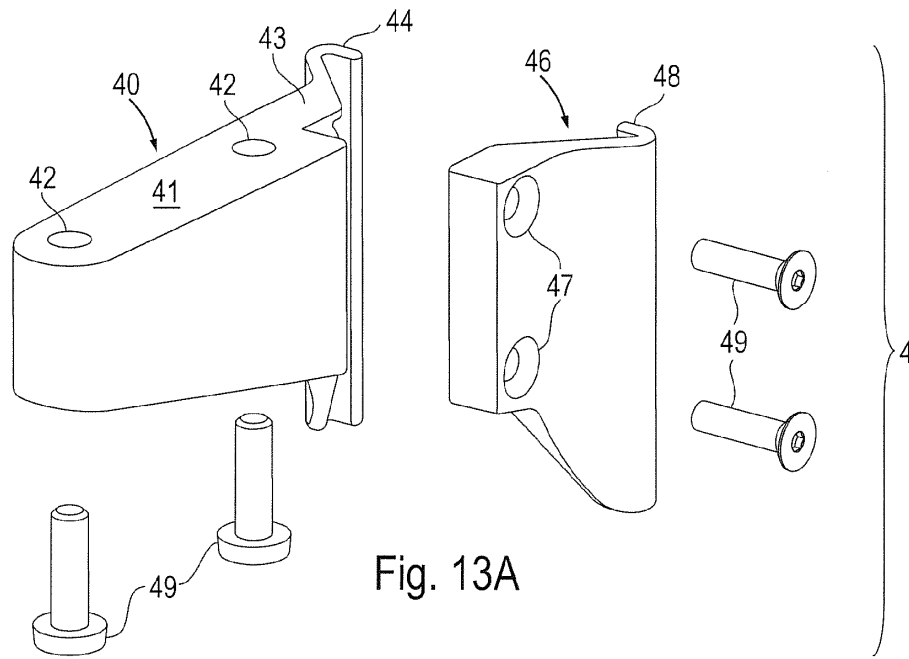

Fig. 12J



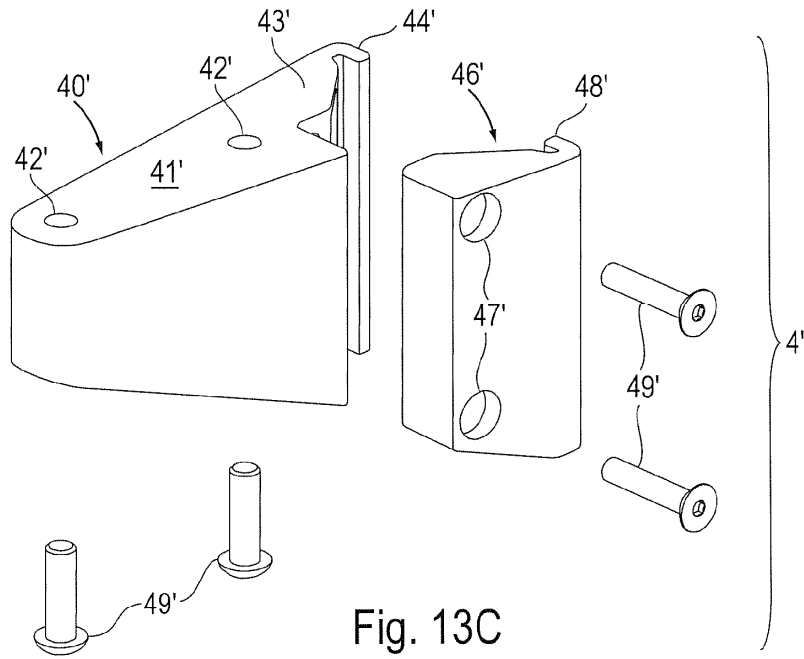

Fig. 13C

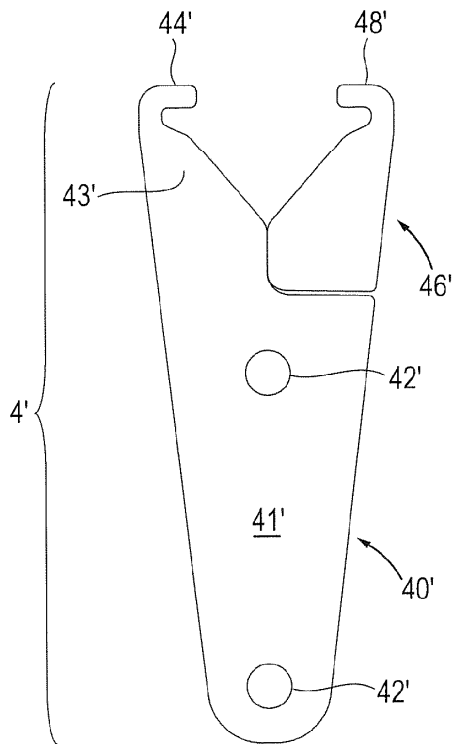

Fig. 13D

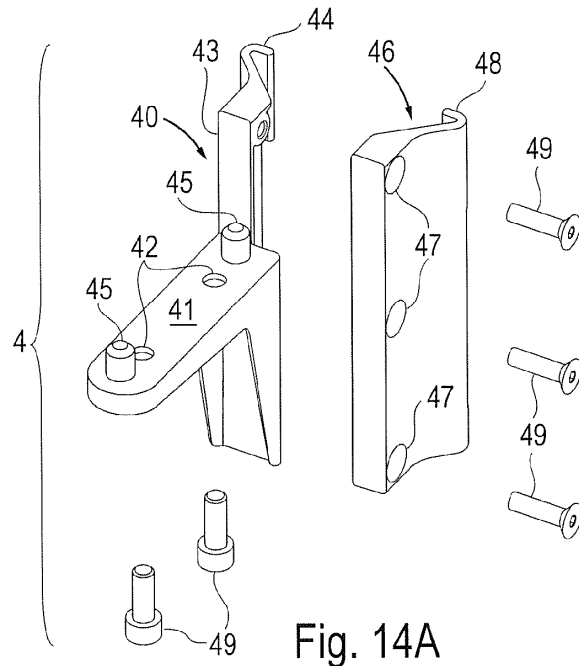

Fig. 14A

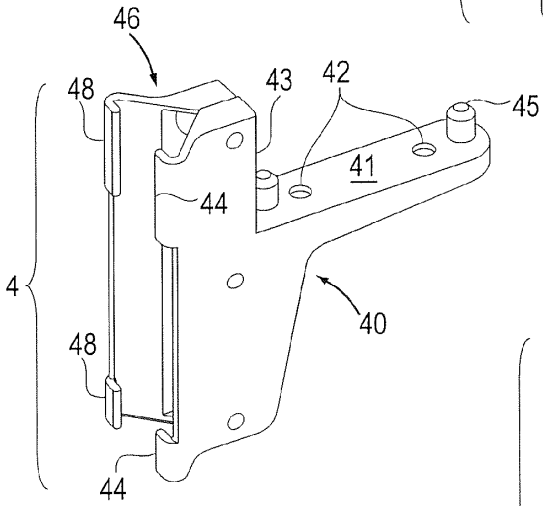

Fig. 14B

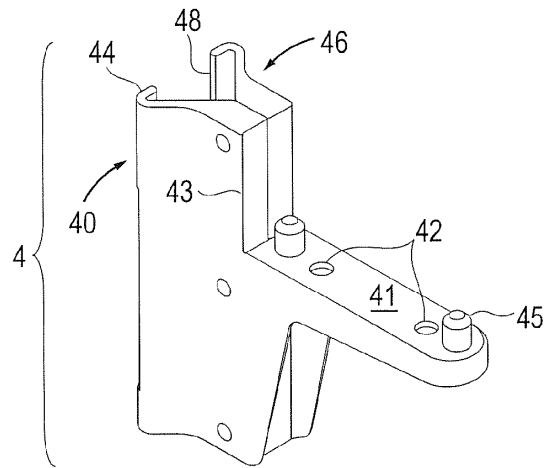

Fig. 14C

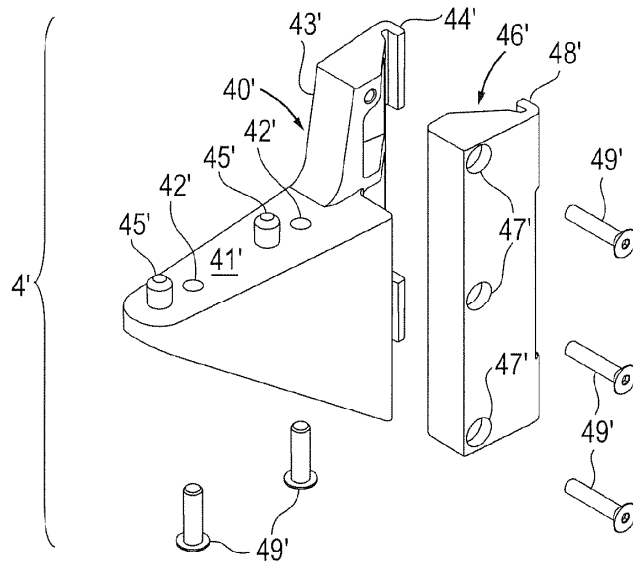

Fig. 14D

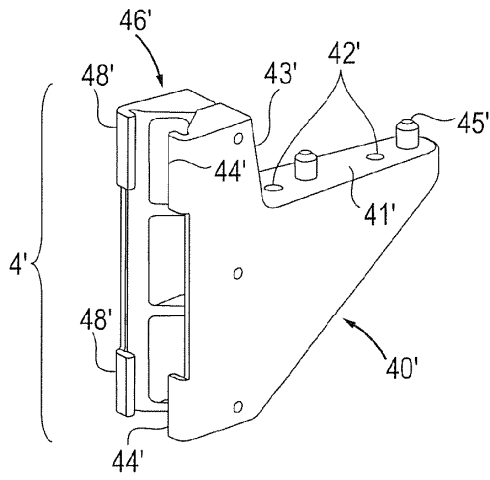

Fig. 14E

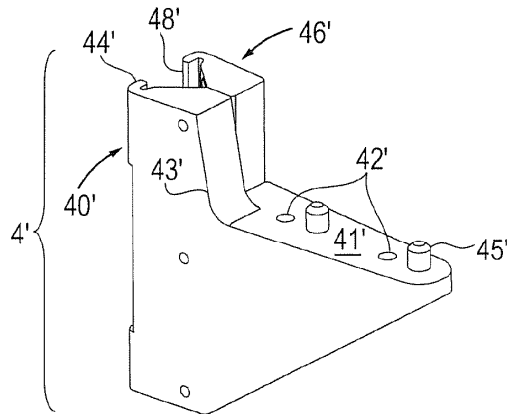

Fig. 14F

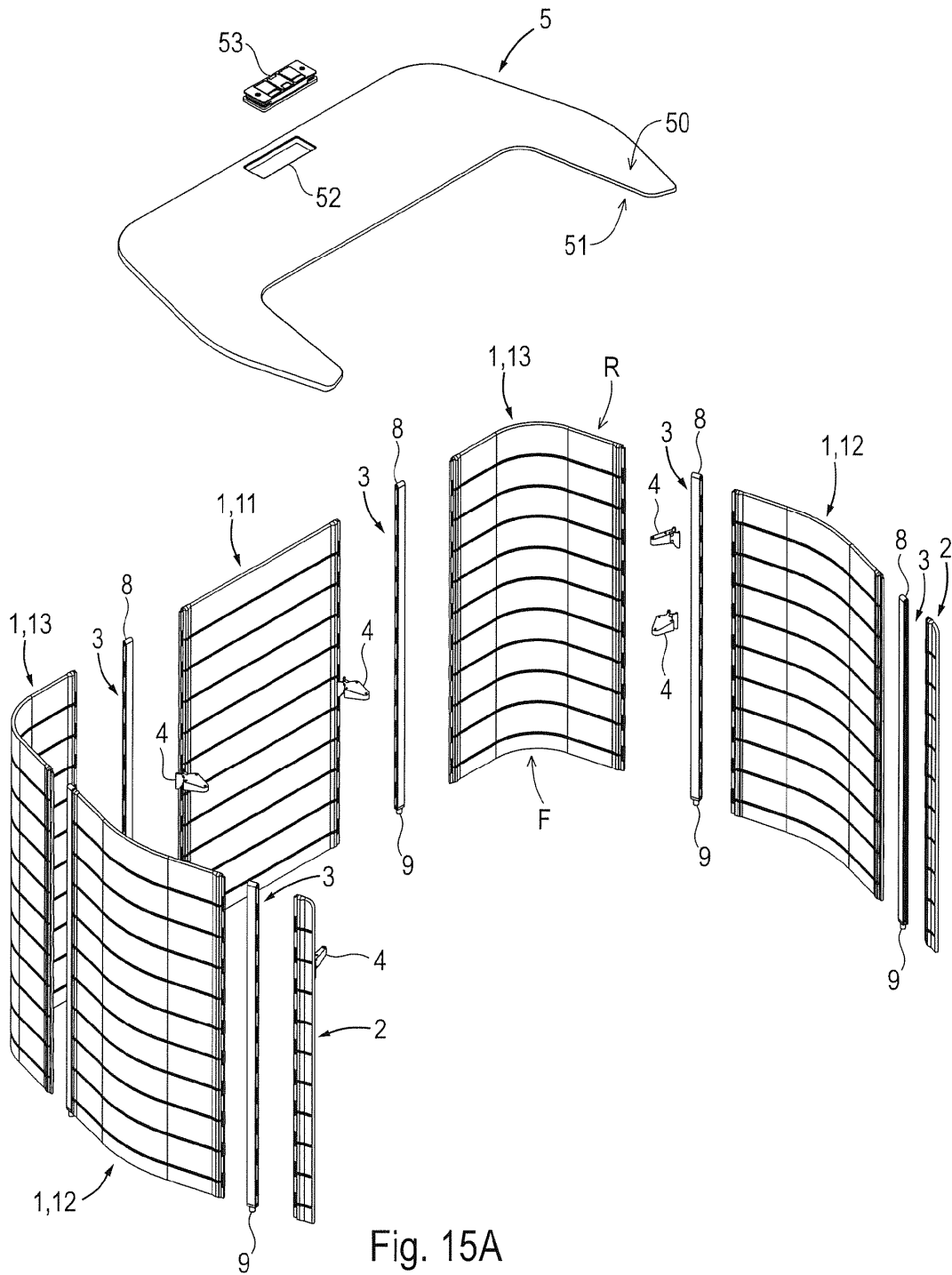

Fig. 15A



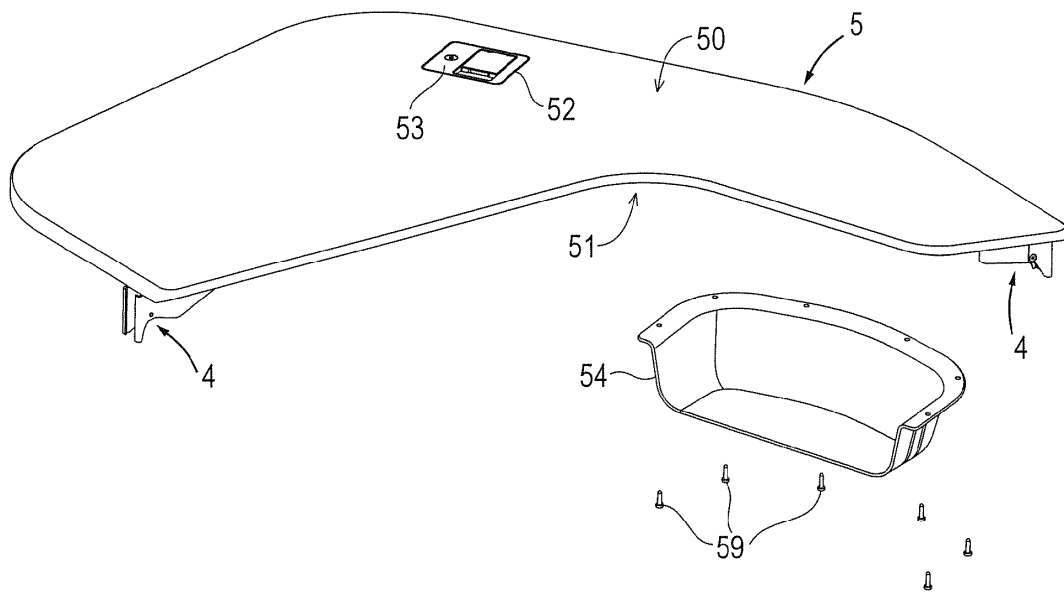

Fig. 15C

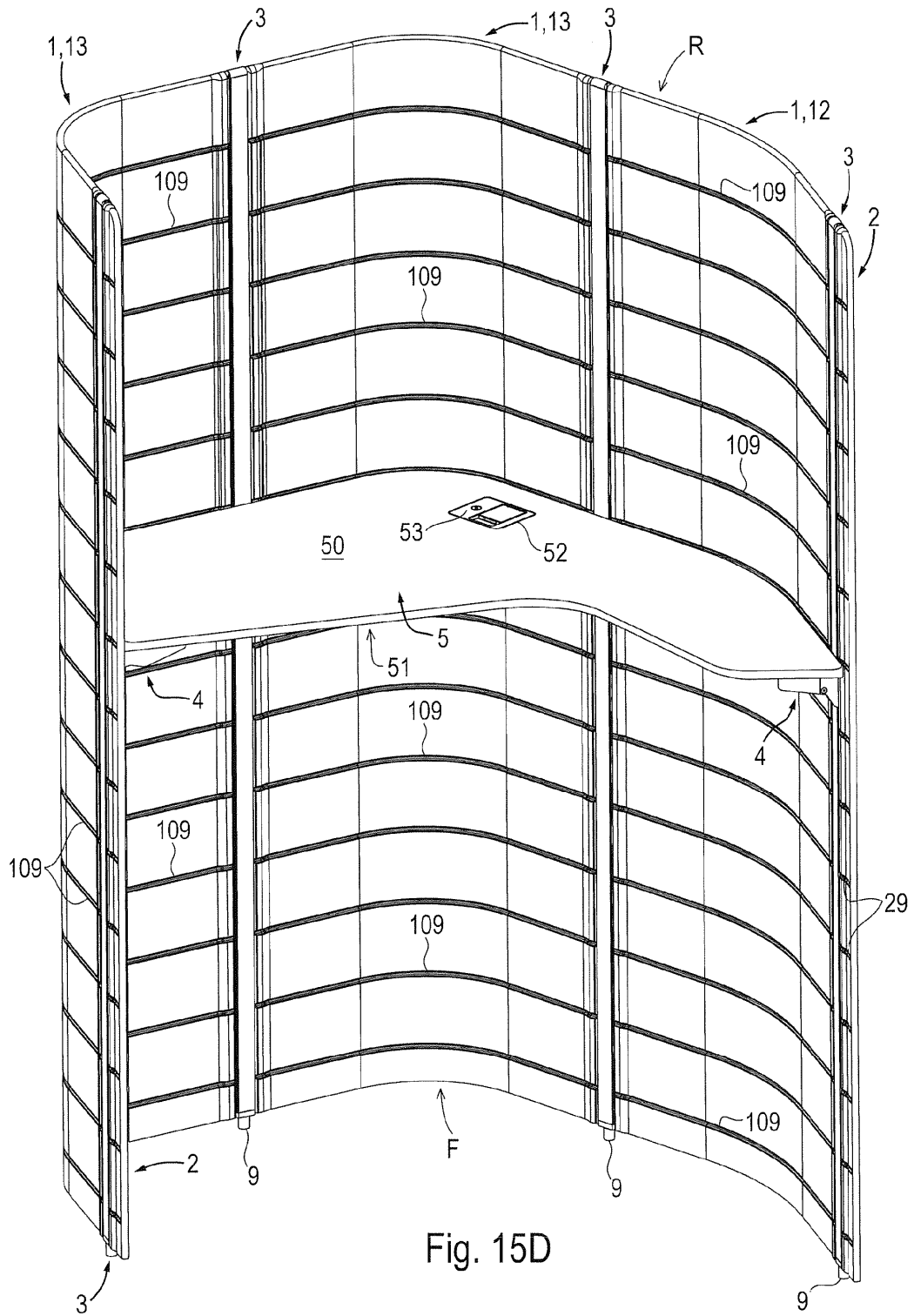
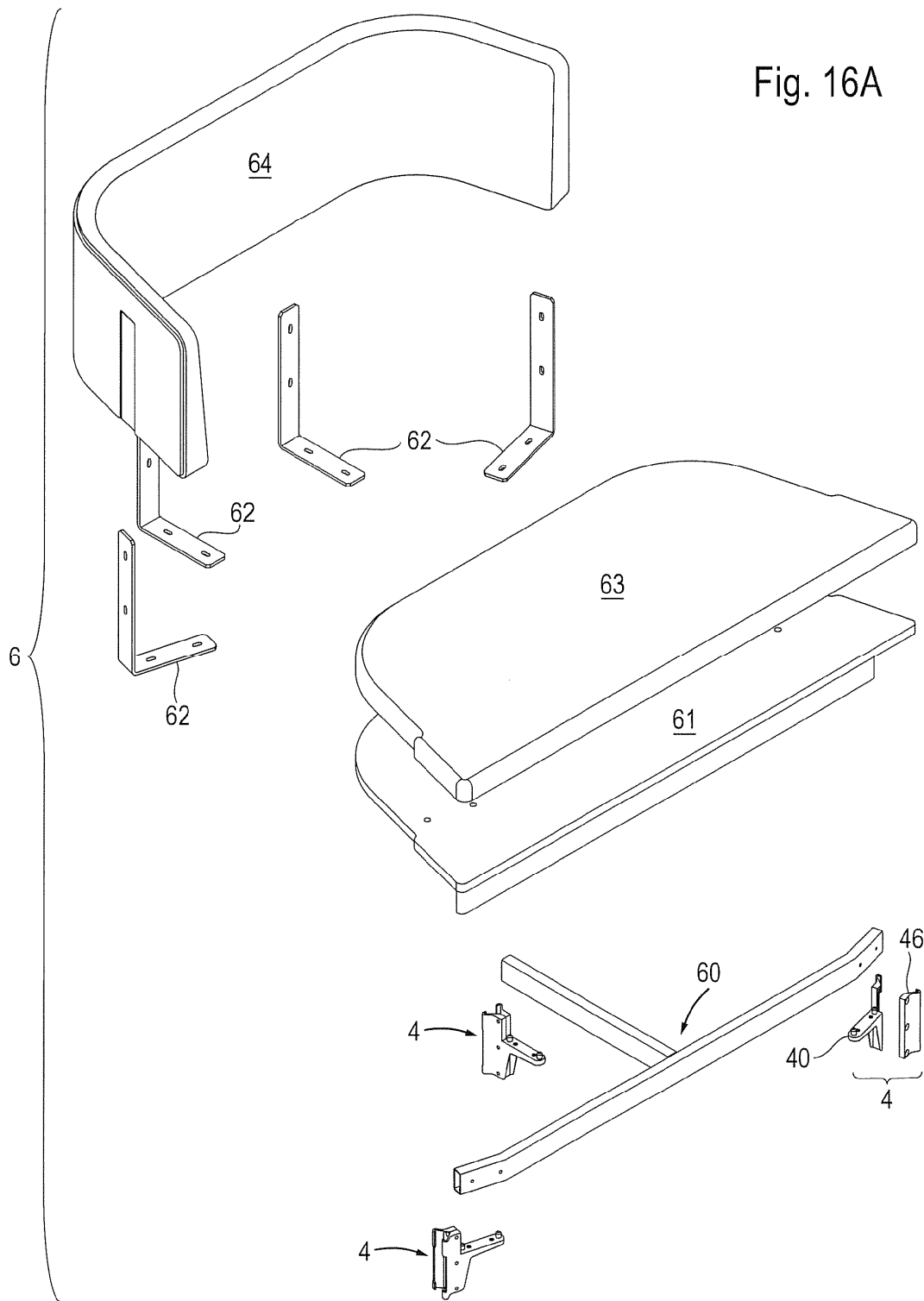

Fig. 15D

Fig. 16A



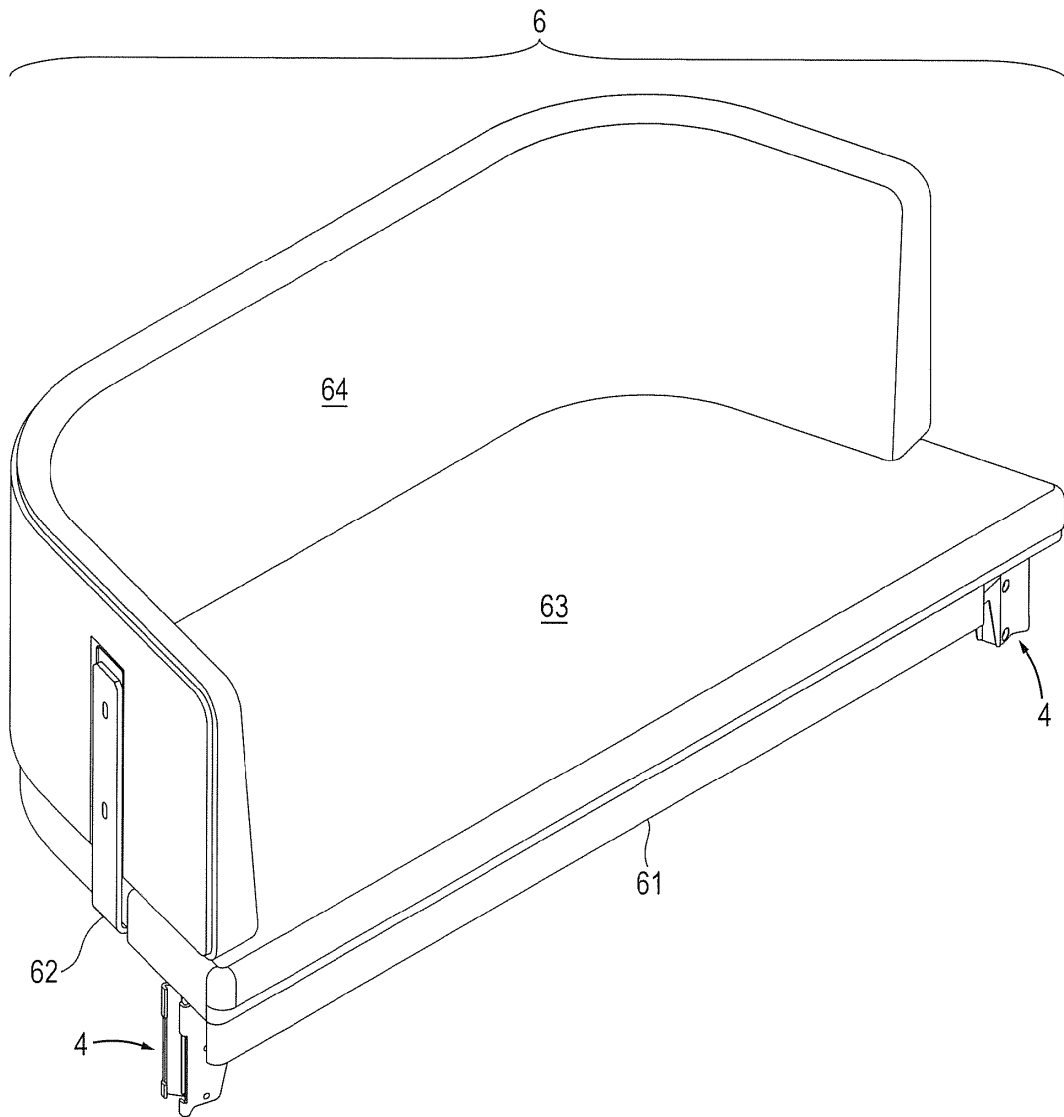

Fig. 16B

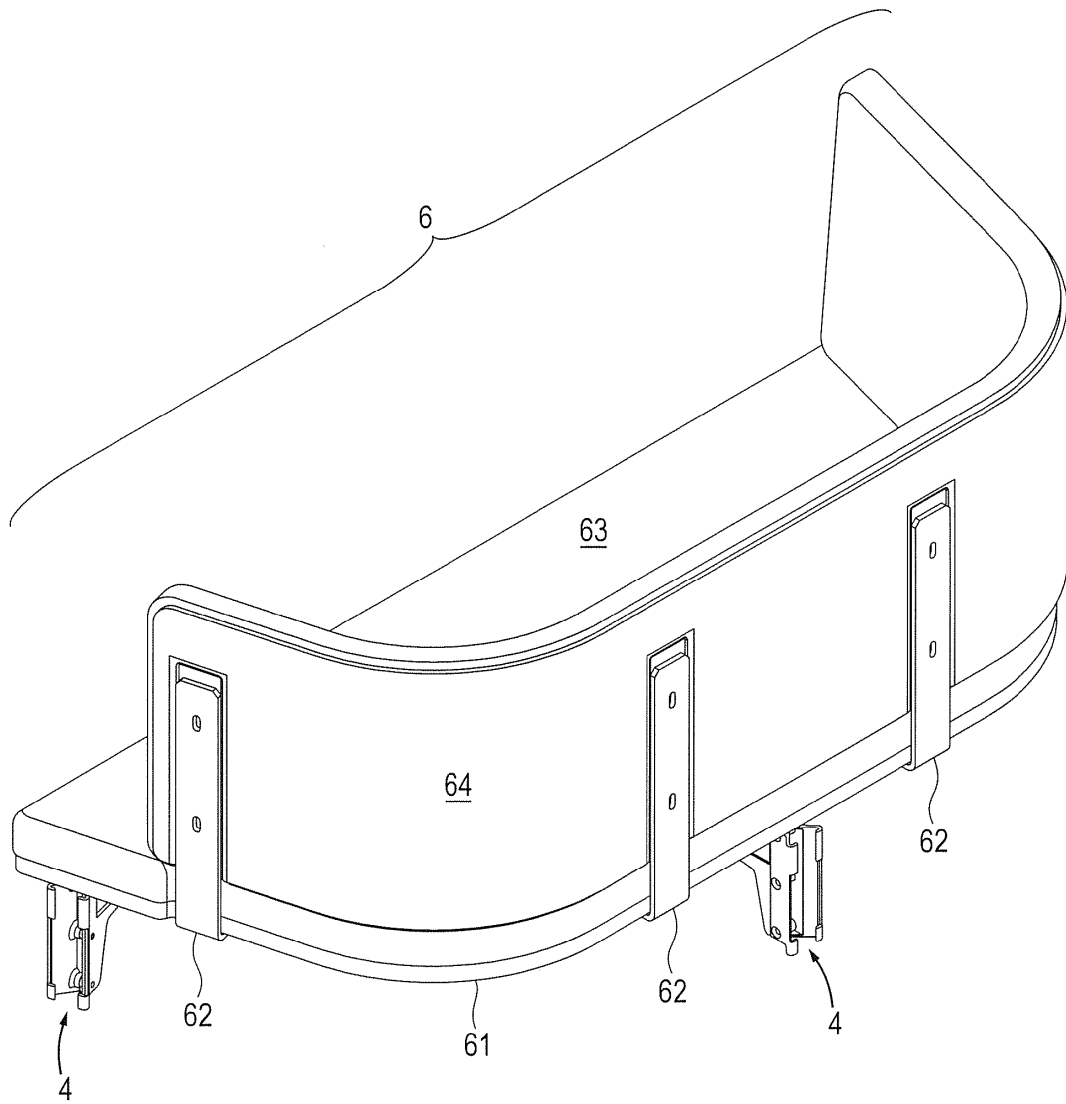

Fig. 16C

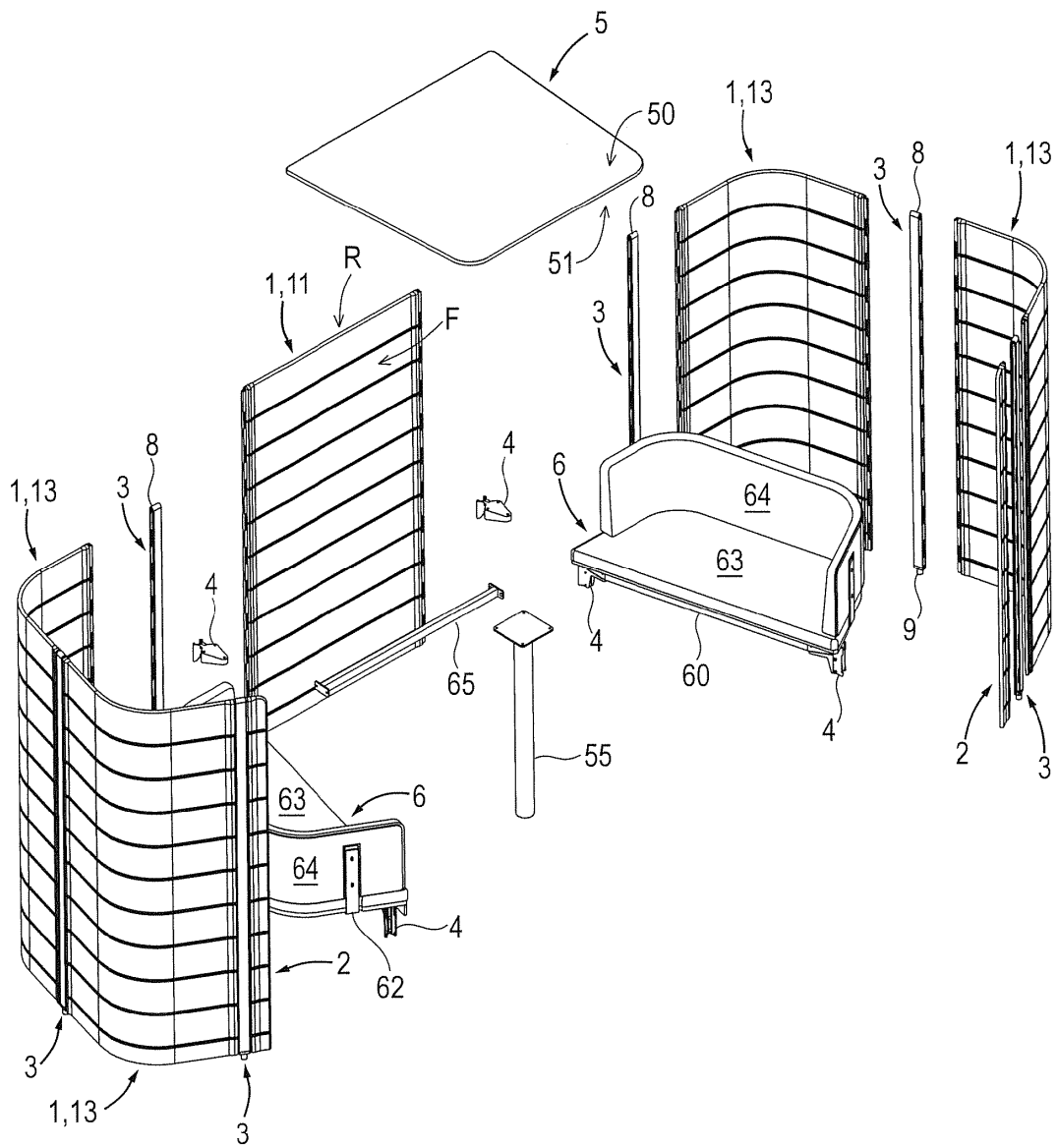
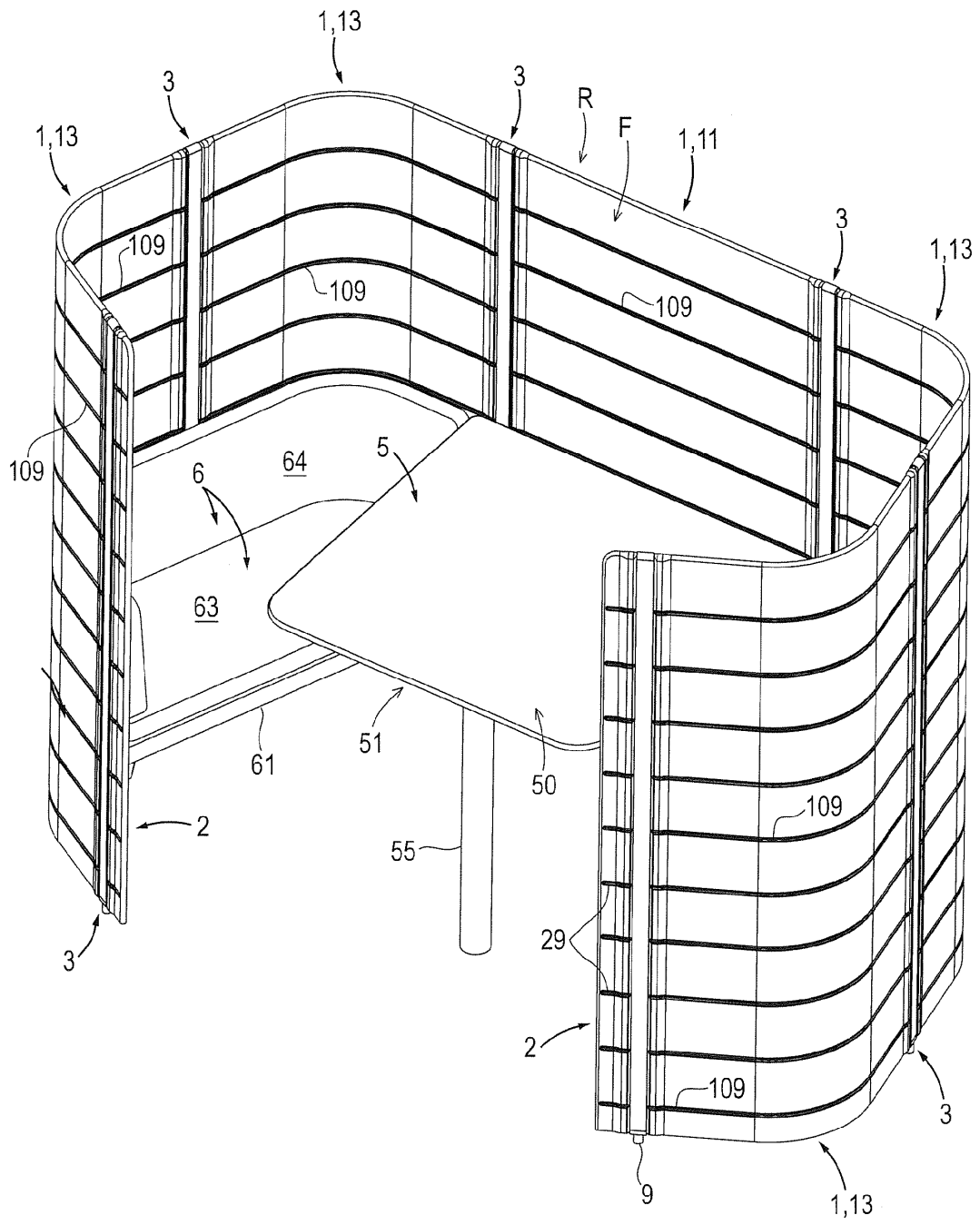

Fig. 17A



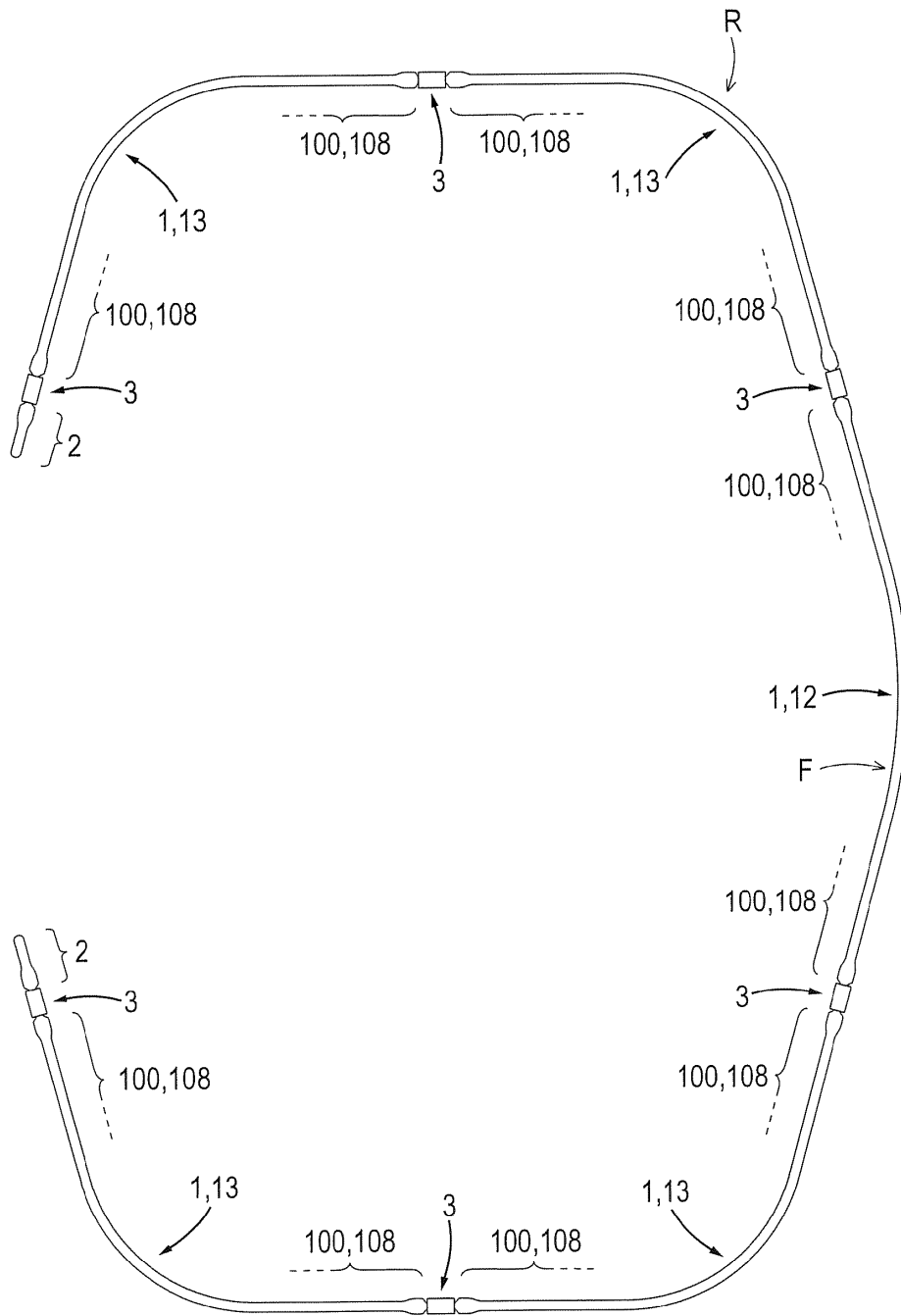

Fig. 18A

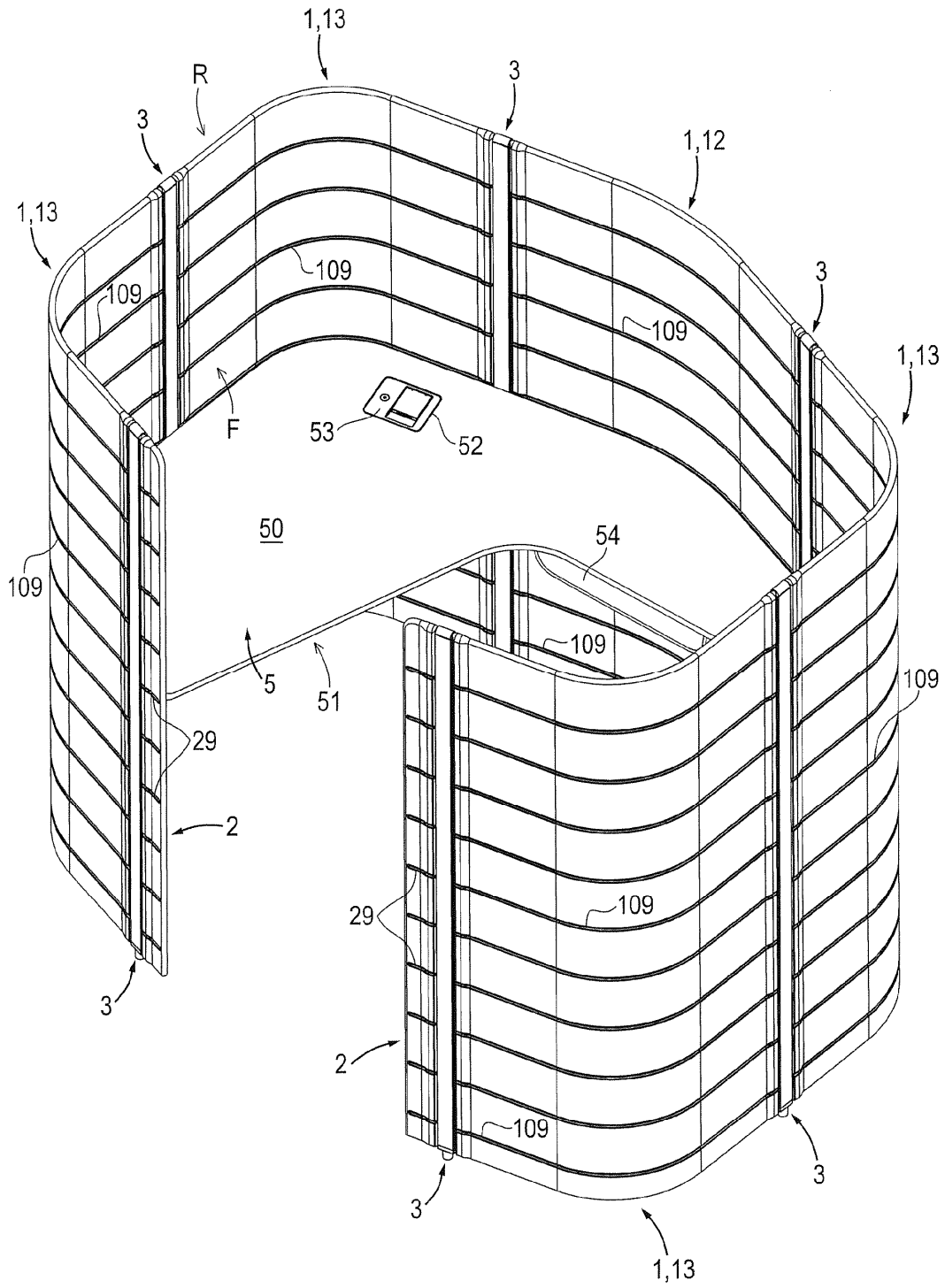

Fig. 18B

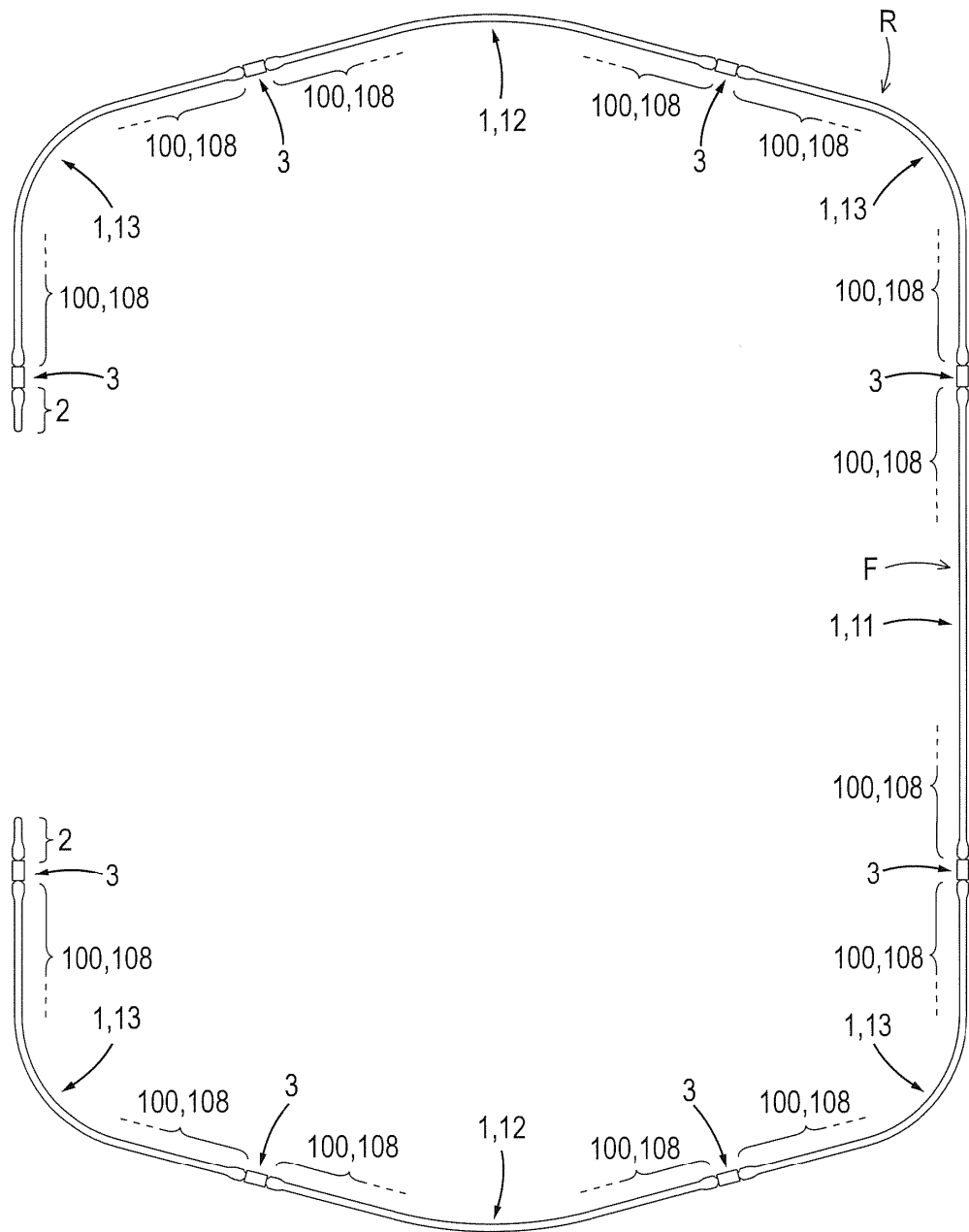

Fig. 19A



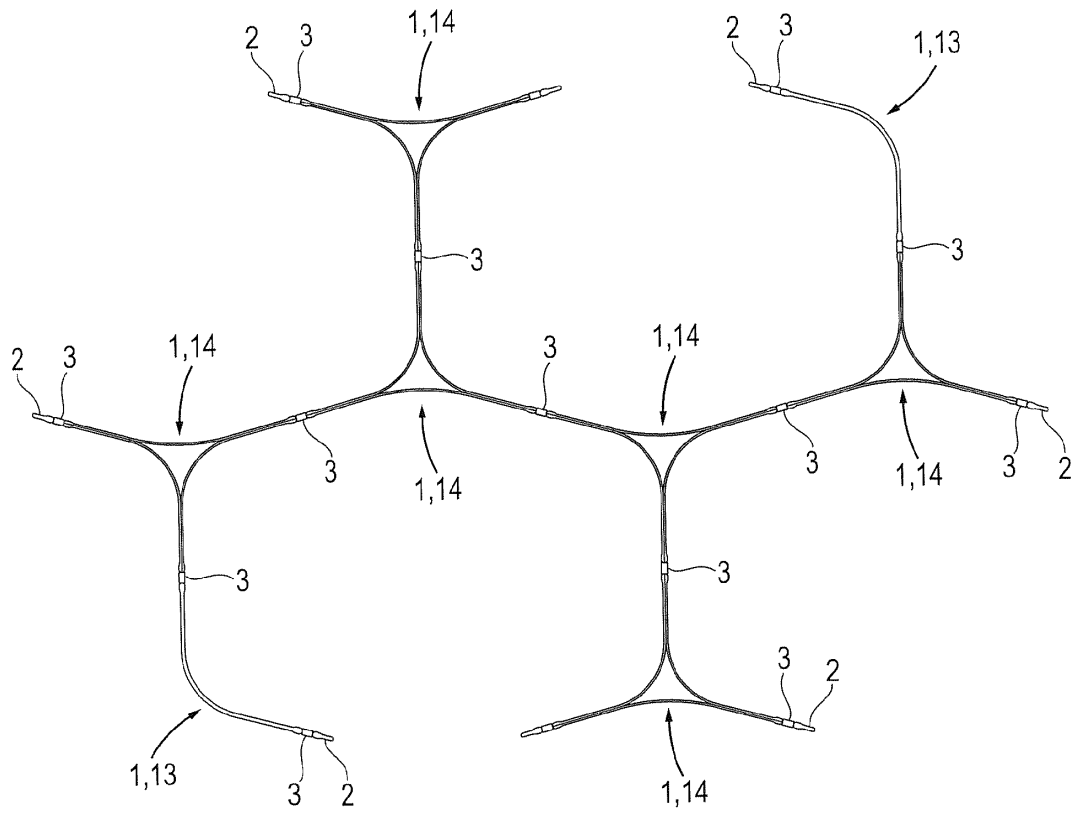

Fig. 20A

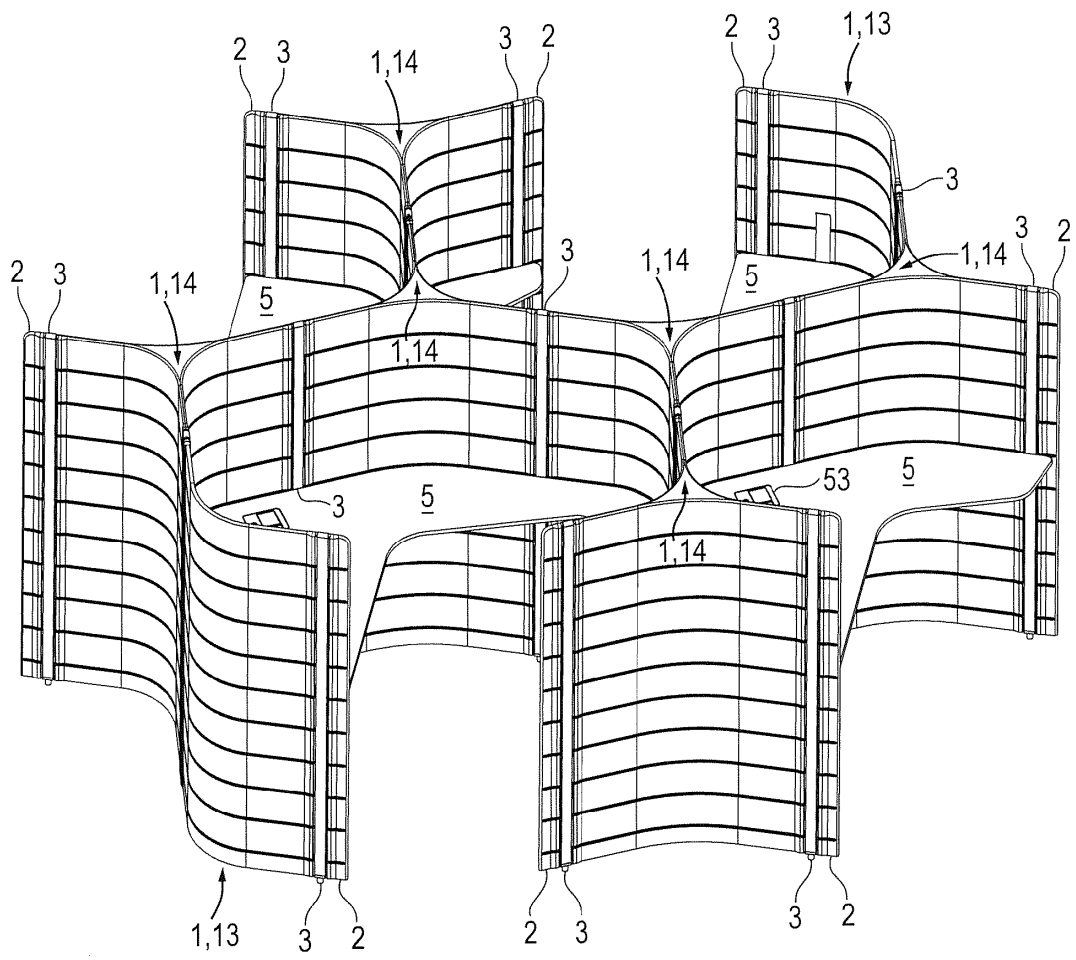

Fig. 20B

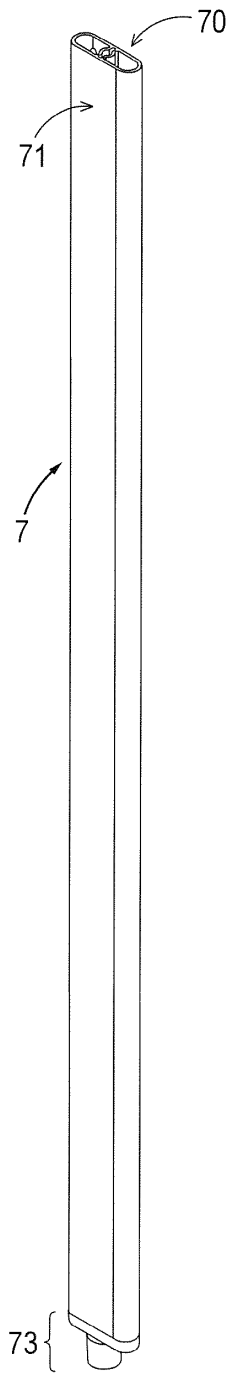

Fig. 21C

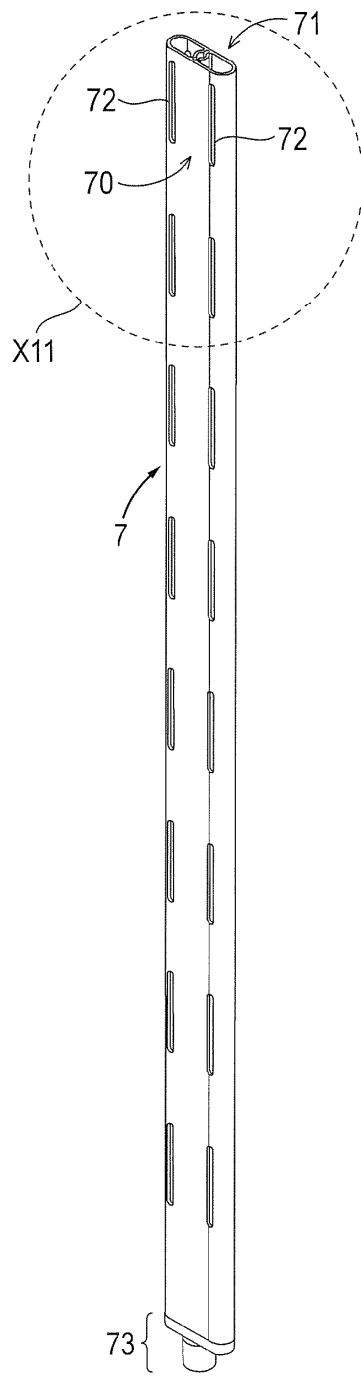

Fig. 21A

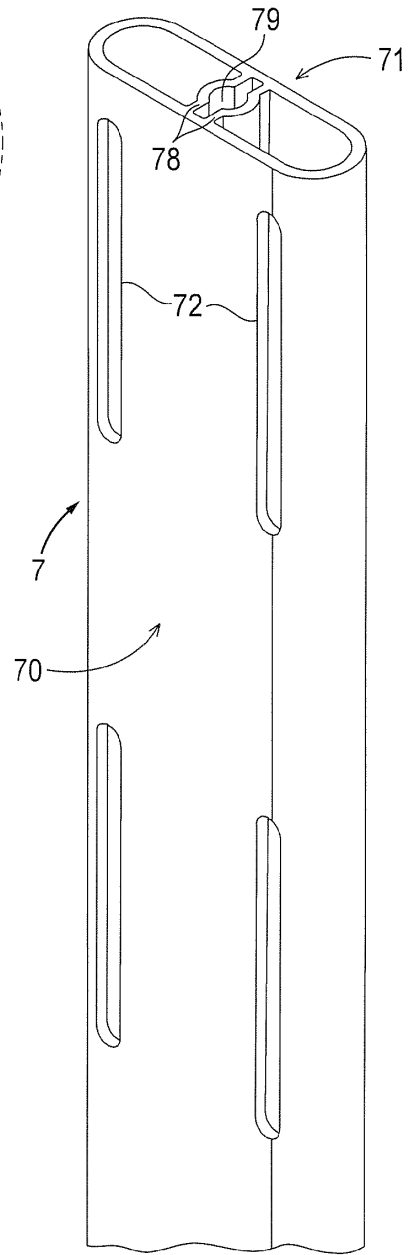

Fig. 21B

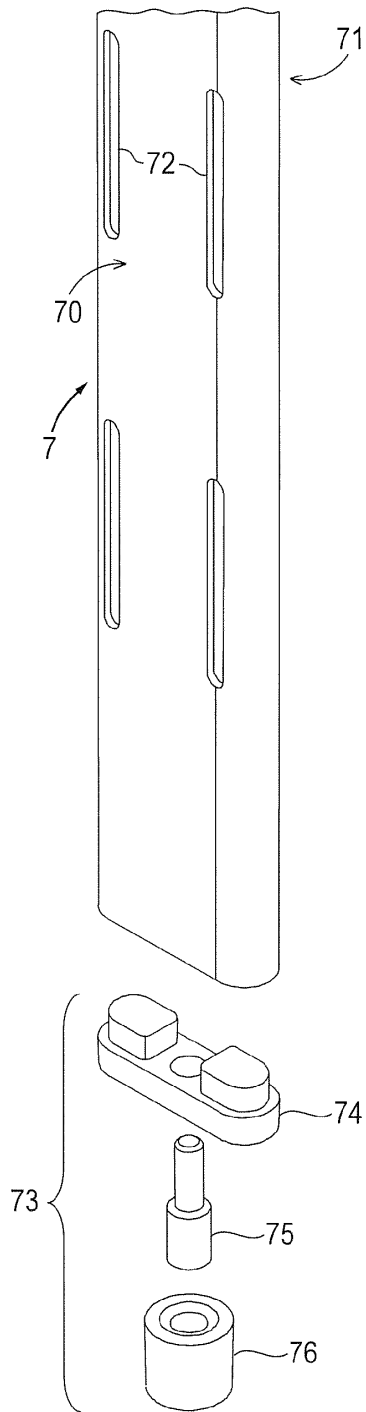

Fig. 21D

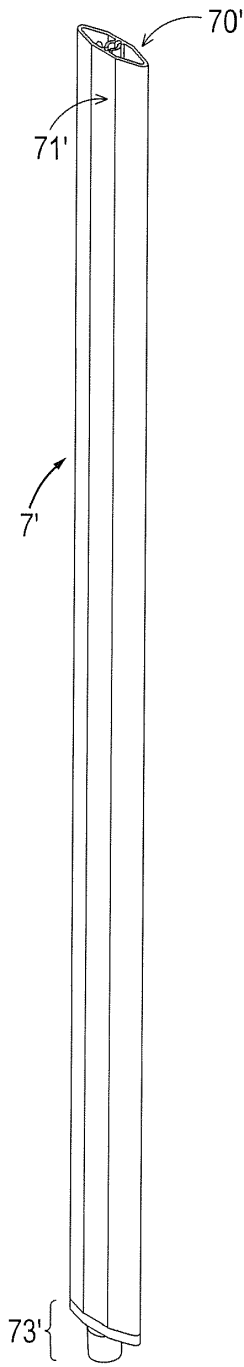

Fig. 21G

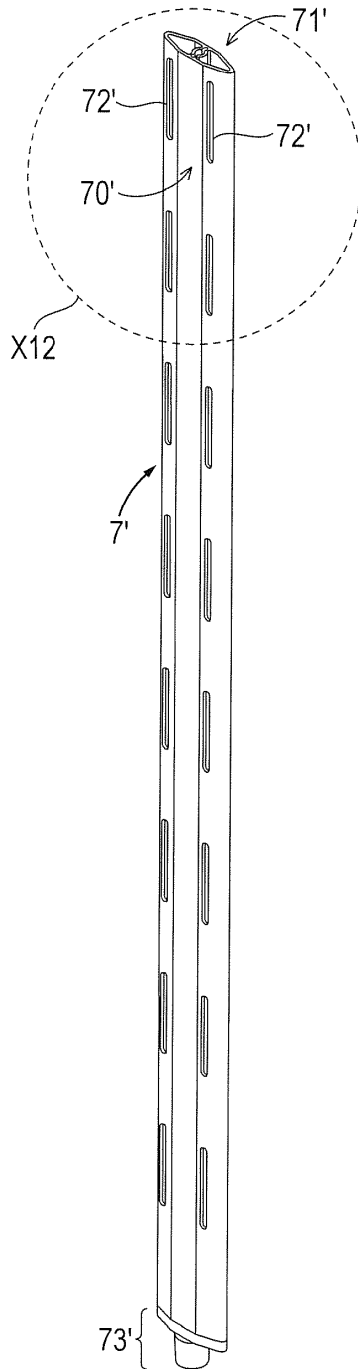

Fig. 21E

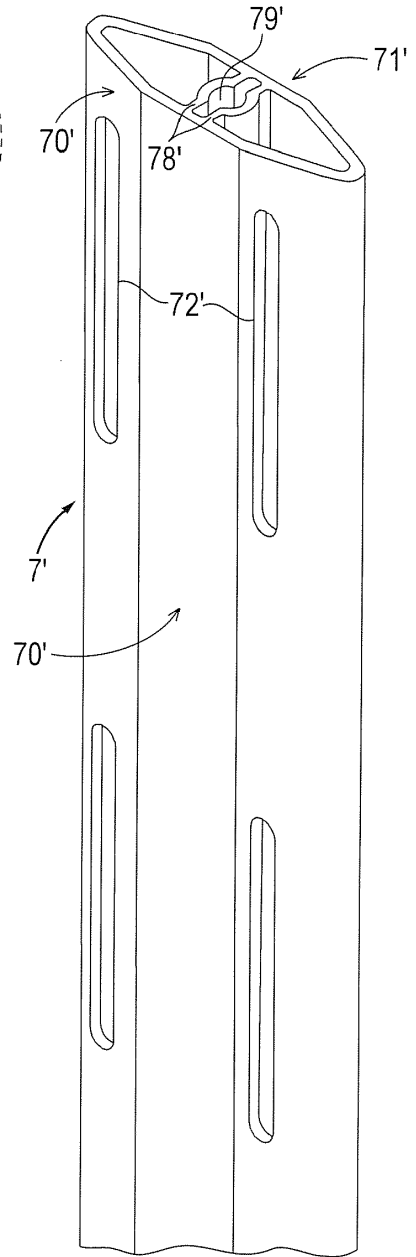

Fig. 21F

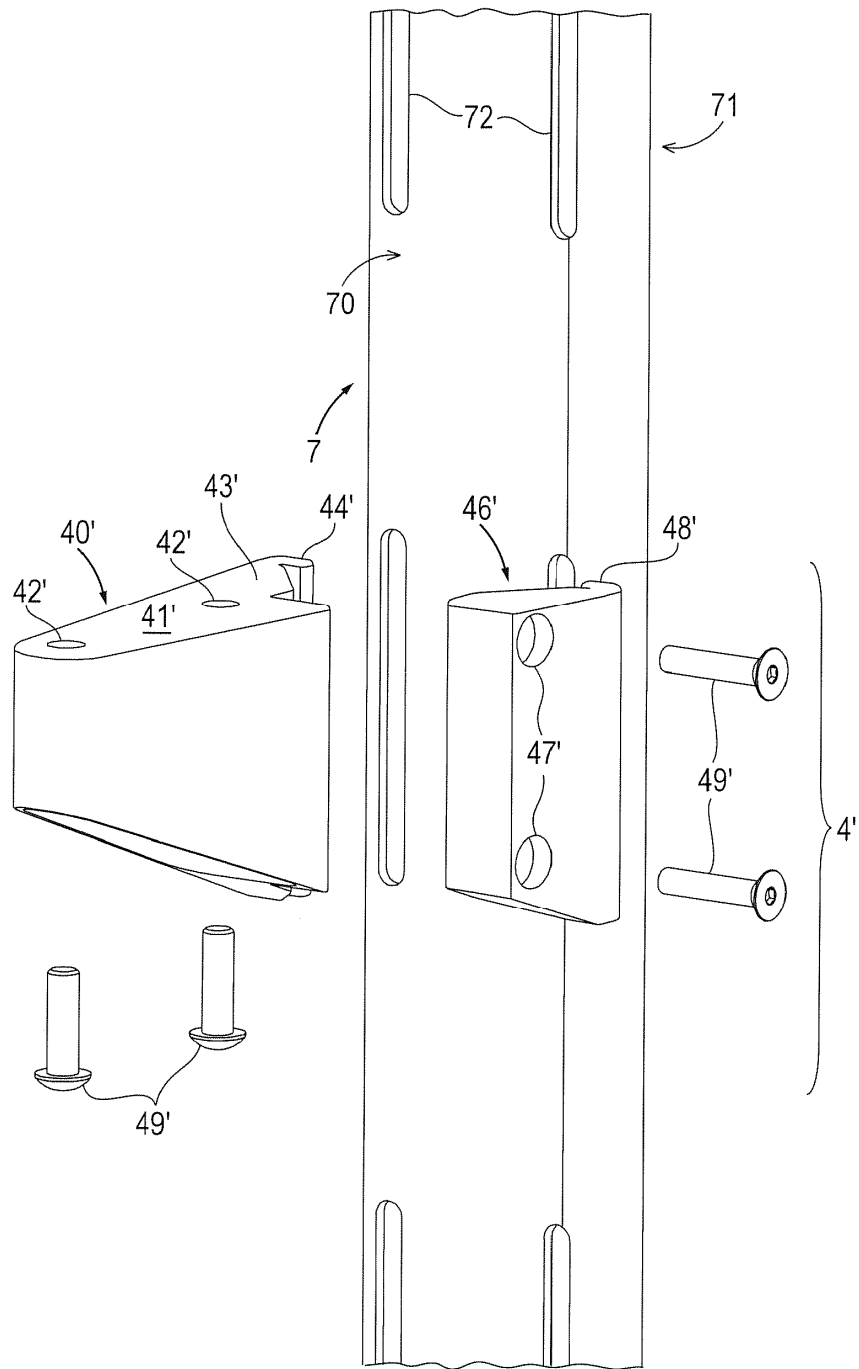

Fig. 21H

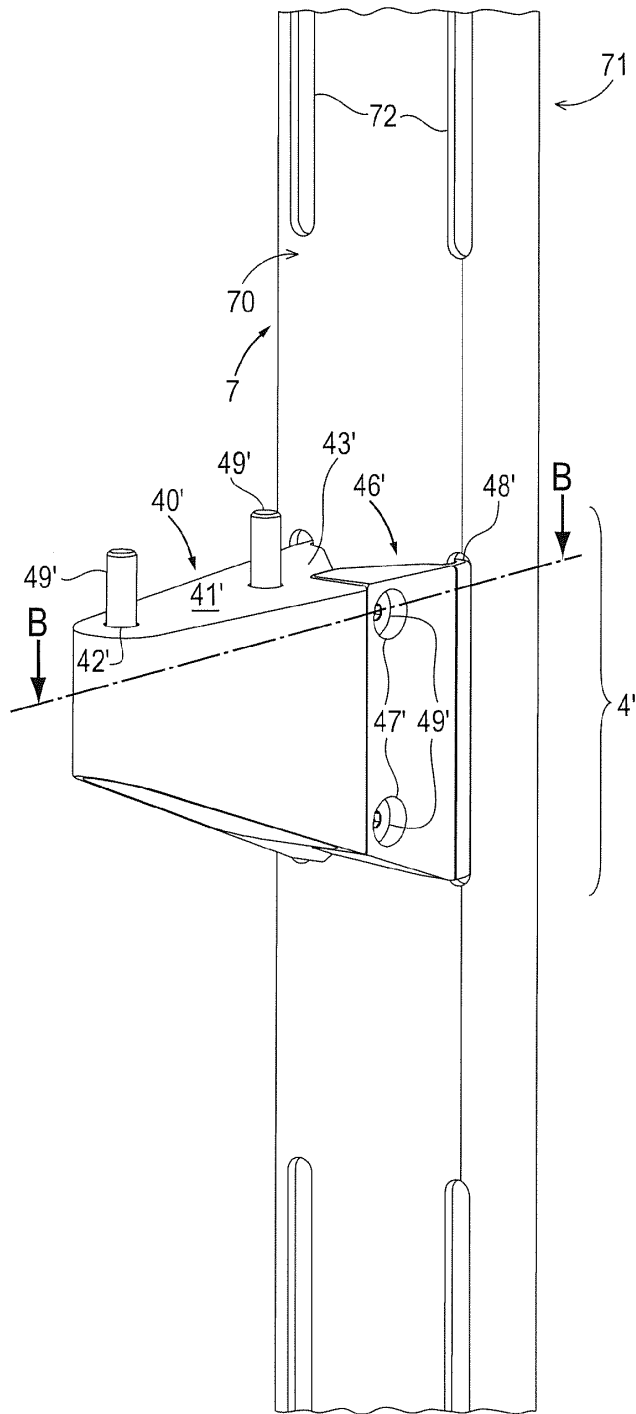

Fig. 21J

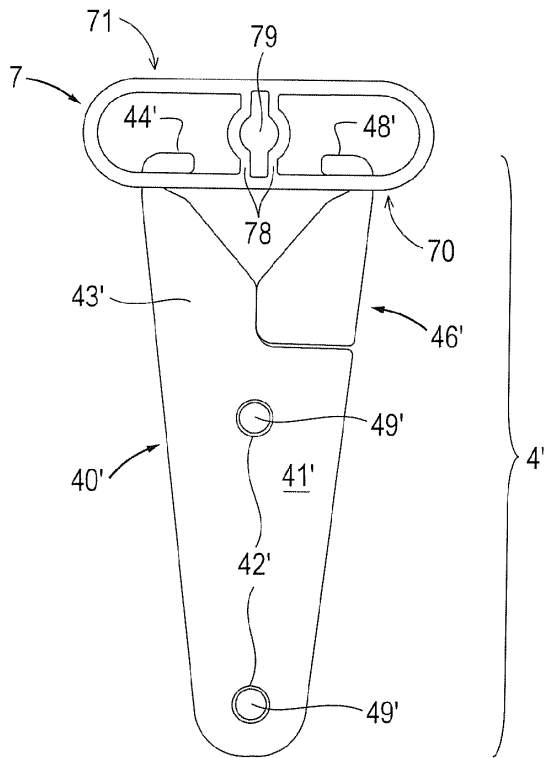

Fig. 21K

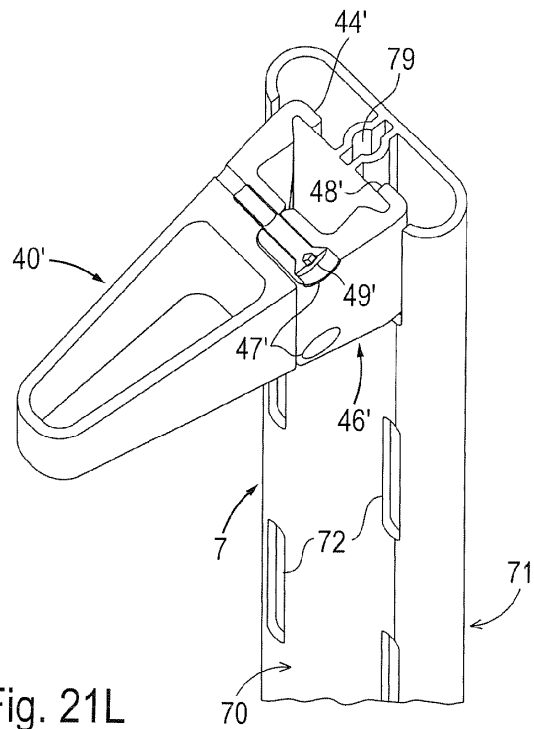

Fig. 21L



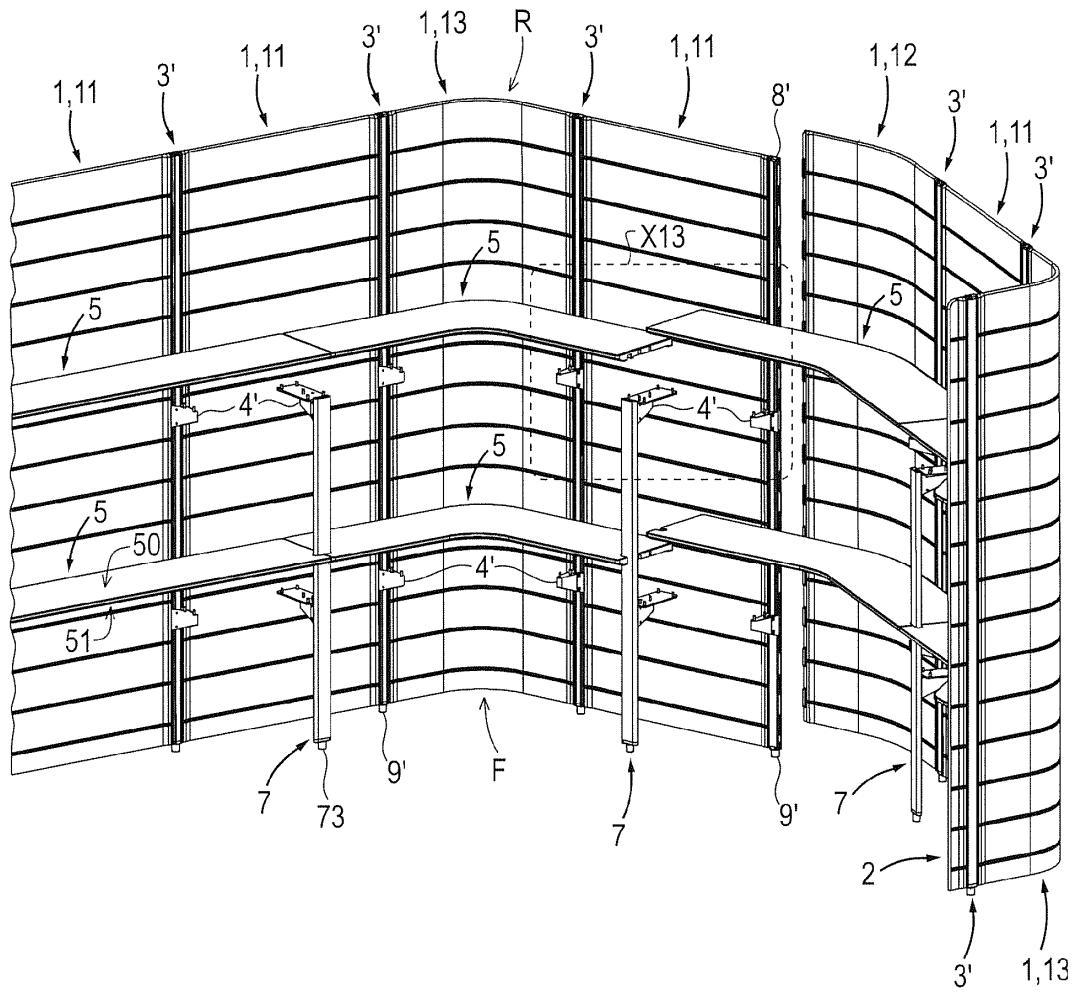

Fig. 22B

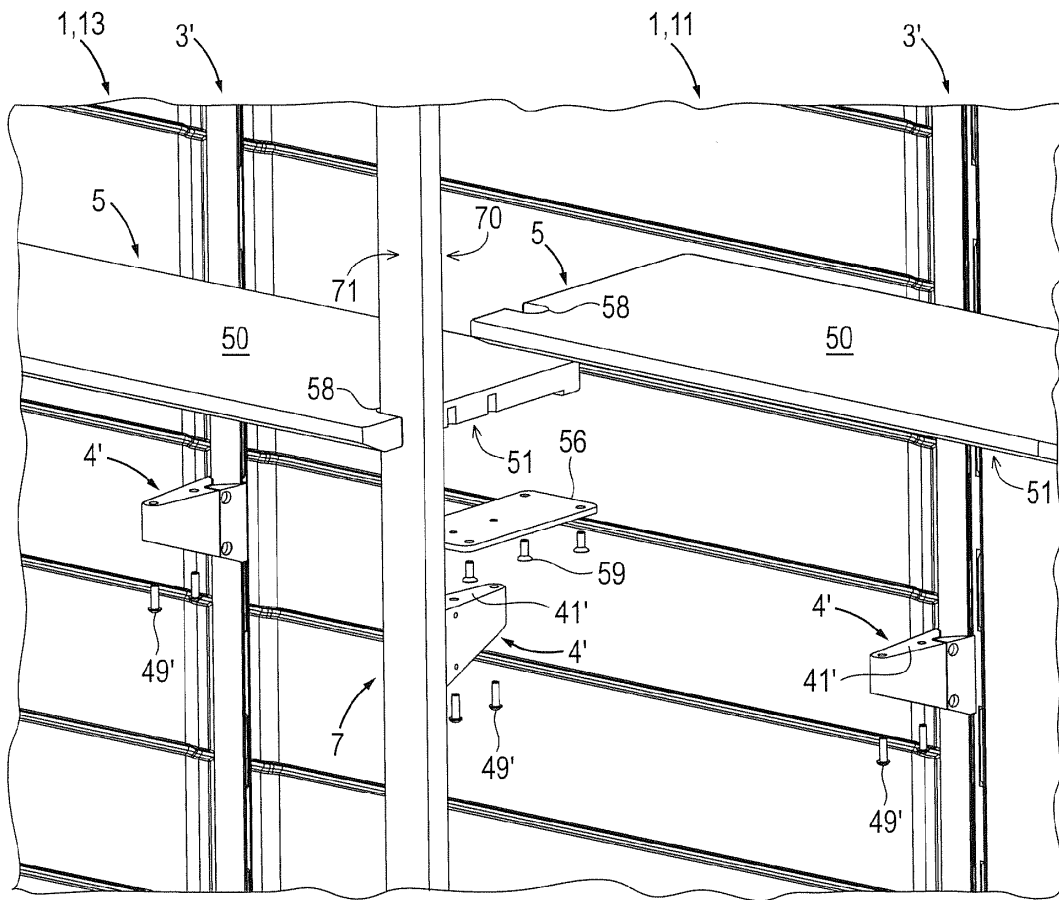

Fig. 22C

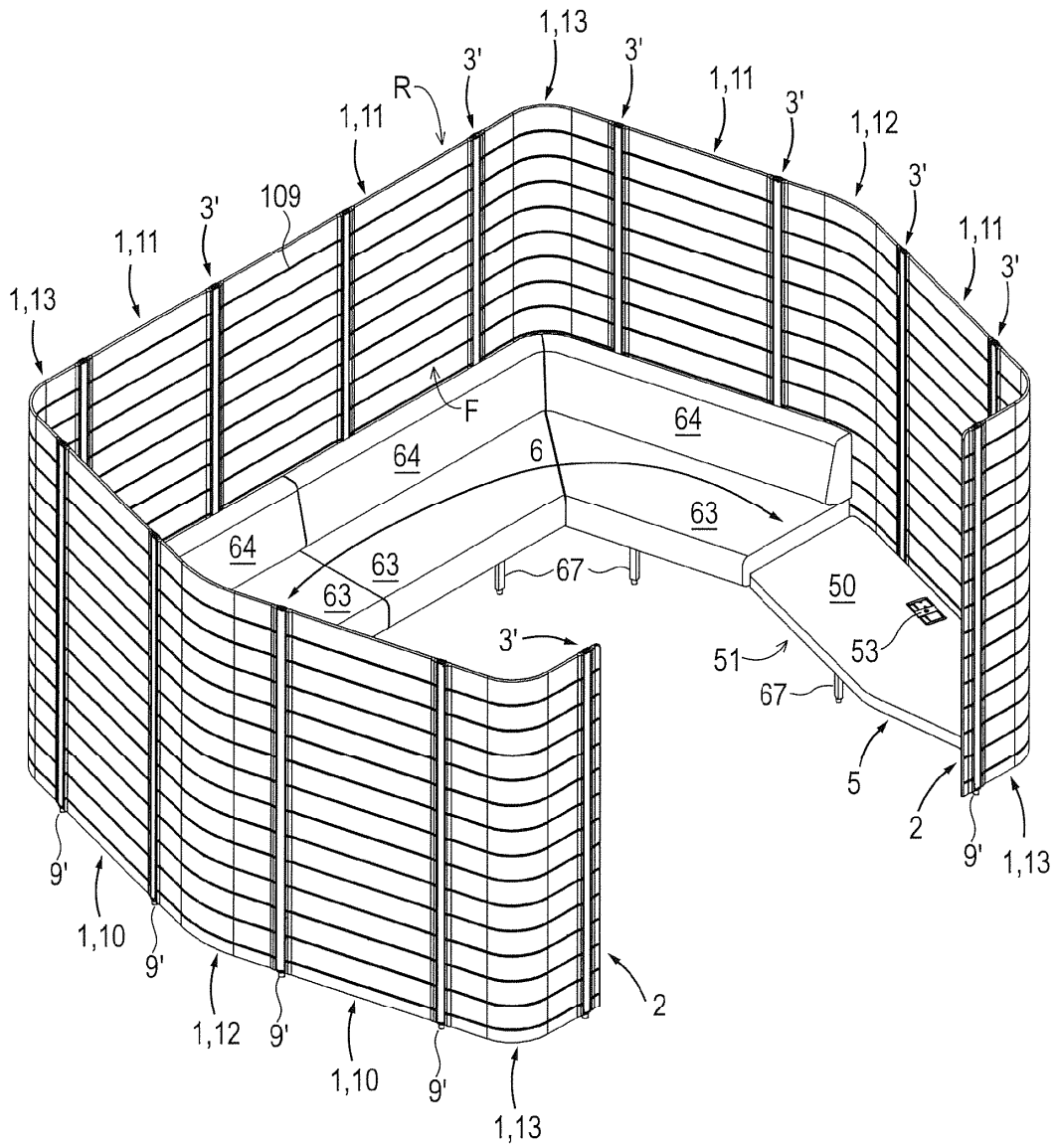

Fig. 23A

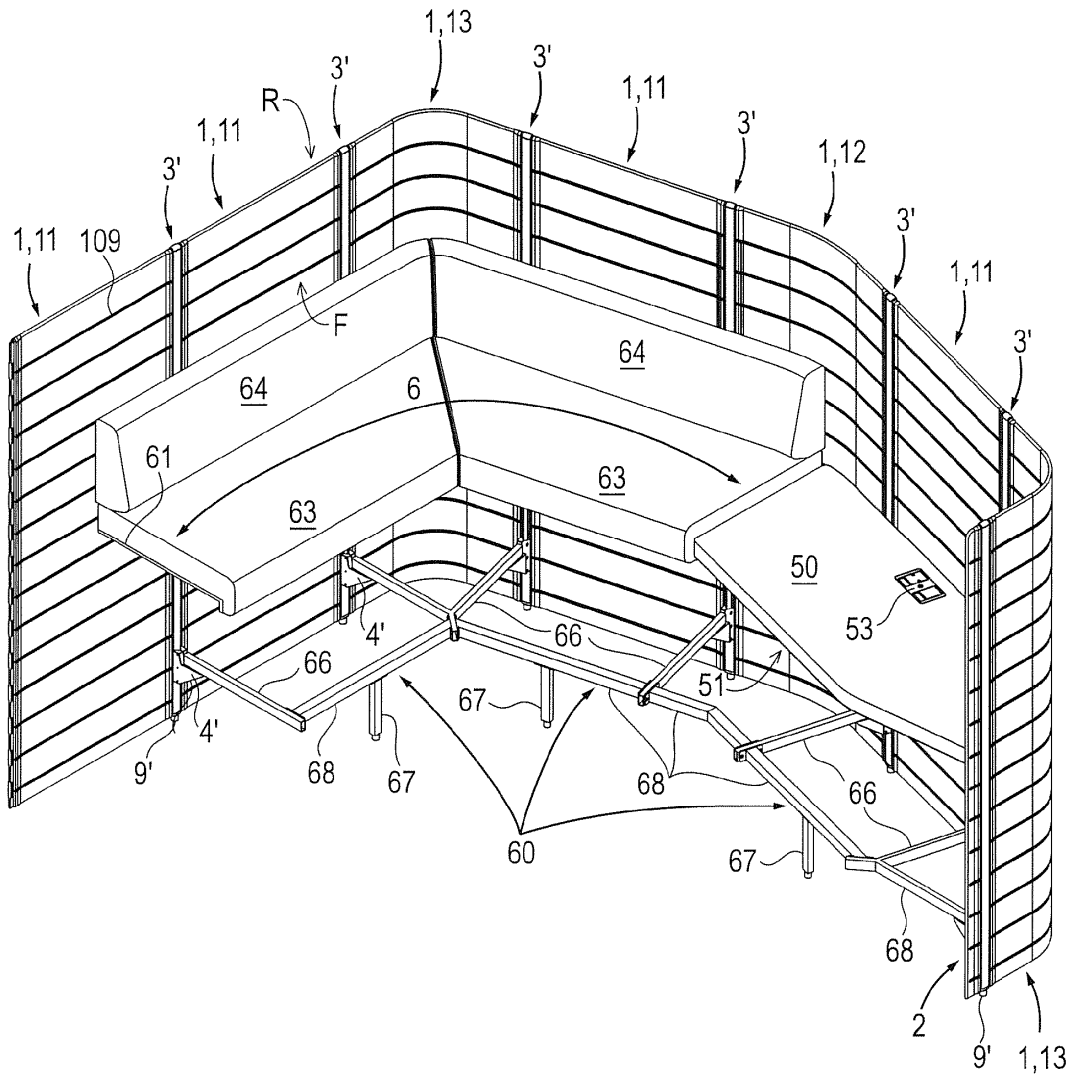

Fig. 23B

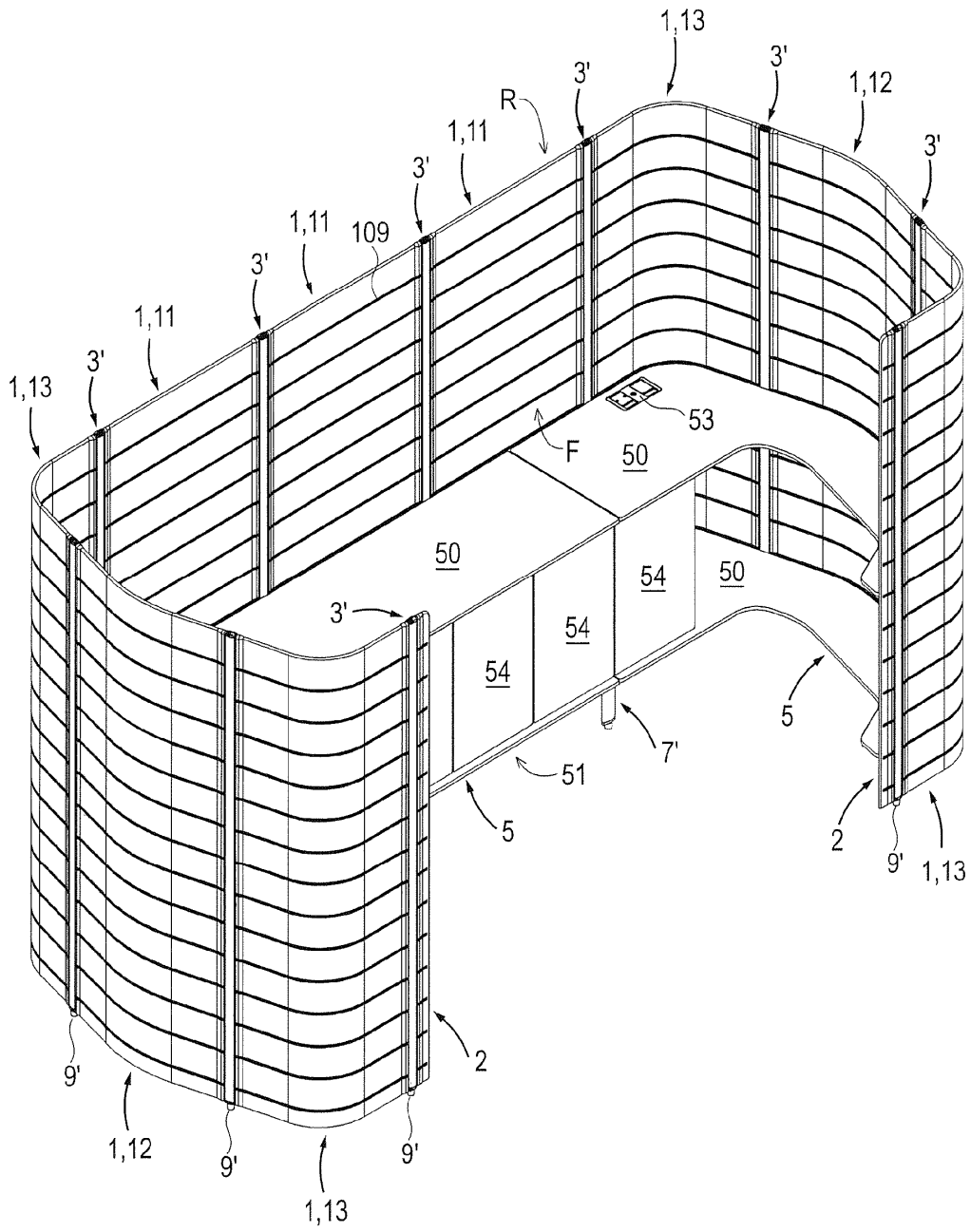

Fig. 24

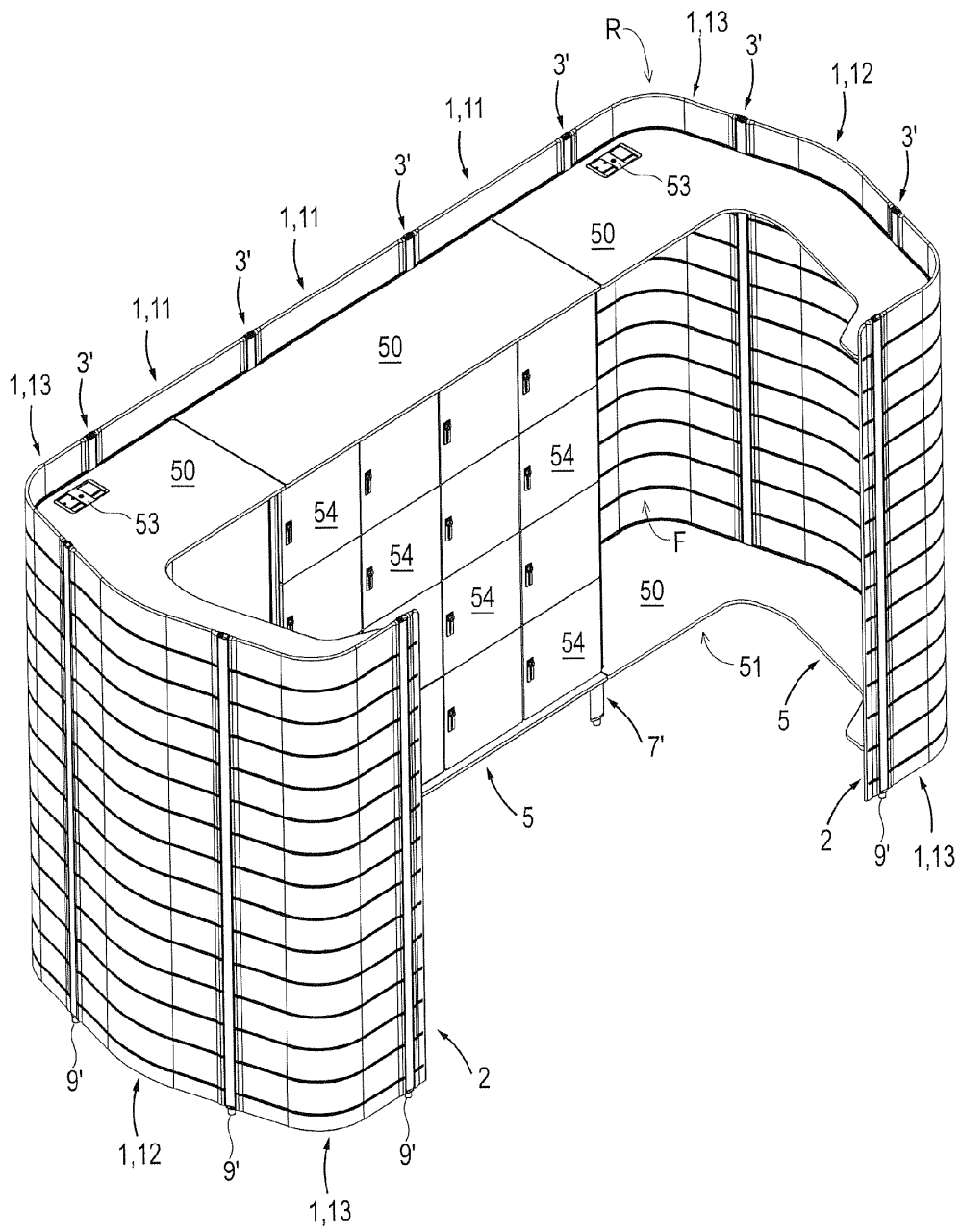

Fig. 25