

(12) **Österreichische Patentanmeldung**

(21) Anmeldenummer: A 1907/2010
(22) Anmeldetag: 18.11.2010
(43) Veröffentlicht am: 15.05.2012

(51) Int. Cl. : **B60T 17/22** (2006.01)
G01M 17/08 (2006.01)
G01L 5/28 (2006.01)

(56) Entgegenhaltungen:
US 2006048566 A1
WO 2002053438 A2
US 2006074581 A1
US 4847770 A
US 2007247000 A1
WO 199407729 A1

(73) Patentanmelder:
ÖBB-TECHNISCHE SERVICES GMBH
A-1110 WIEN (AT)

(72) Erfinder:
HOLZNER KARL
LEOBENDORF (AT)
POLLAND LEOPOLD
GROSSWEIKERSDORF (AT)
GRUBÖCK CHRISTIAN ING.
GISSHÜBL (AT)
SCHROLNBERGER DANIEL ING.
WIEN (AT)
WIESER ROBERT ING.
TULLN (AT)
HOCHSTÖGER HARALD
WIEN (AT)

(54) **LUFTDRUCKMESSVORRICHTUNG**

(57) Die Erfindung betrifft eine Luftdruckmessvorrichtung (1) zur Prüfung von Druckluftbremssystemen (41) mit zumindest einem Drucksensor (3) und zumindest einem Druckluftanschluss (4), wobei die Luftdruckmessvorrichtung (1) tragbar ausgeführt ist und eine Steuerungselektronik (5), eine Benutzerschnittstelle (6), eine Funkübertragungseinheit (7) sowie eine, die Bremszeiten der Druckluftbremssysteme (41) messende Zeiterfassungseinheit (8) umfasst. Die Erfindung betrifft weiters eine Bremsdruckprüfanlage (12) die mit einer derartigen Luftdruckmessvorrichtung (1) kommuniziert, und ein Verfahren zur Prüfung der Druckluftbremssysteme (41) mit einer erfindungsgemäßen Luftdruckmessvorrichtung (1) und Bremsdruckprüfanlage (12).

Fig. 6

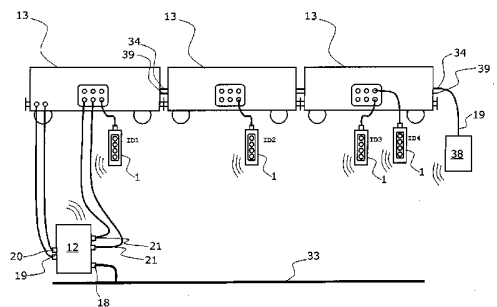

Zusammenfassung:

Die Erfindung betrifft eine Luftdruckmessvorrichtung (1) zur Prüfung von Druckluftbremssystemen (41) mit zumindest einem Drucksensor (3) und zumindest
5 einem Druckluftanschluss (4), wobei die Luftdruckmessvorrichtung (1) tragbar ausgeführt ist und eine Steuerungselektronik (5), eine Benutzerschnittstelle (6), eine Funkübertragungseinheit (7) sowie eine, die Bremszeiten der Druckluftbremssysteme (41) messende Zeiterfassungseinheit (8) umfasst. Die Erfindung betrifft weiters eine Bremsdruckprüfanlage (12) die mit einer derartigen Luftdruckmessvorrichtung (1)
10 kommuniziert, und ein Verfahren zur Prüfung der Druckluftbremssysteme (41) mit einer erfindungsgemäßen Luftdruckmessvorrichtung (1) und Bremsdruckprüfanlage (12).

15

Fig. 6

20

5

Luftdruckmessvorrichtung

10

Die Erfindung betrifft eine Luftdruckmessvorrichtung zur Prüfung von Druckluftbremssystemen mit zumindest einem Drucksensor und zumindest einem Druckluftanschluss, sowie eine damit verbundene Bremsdruckprüfanlage und ein Verfahren zur Prüfung der Druckluftbremssysteme von Schienenfahrzeugen.

15

Schienenfahrzeuge verfügen aus Sicherheitsgründen über mehrere Bremsmechanismen, wobei die Betriebsbremse im Allgemeinen Druckluftbremsen sind. Diese Druckluftbremssysteme müssen regelmäßig gewartet und überprüft werden. Aus dem Stand der Technik sind Bremsprobe- bzw. Bremsprüfanlagen zur Prüfung der Druckluftbremssysteme von Fahrzeugen, insbesondere Lastkraftwagen oder Schienenfahrzeugen, bekannt. Beispielsweise beschreibt die AT 504 084 A1 eine Vorrichtung zum Prüfen von pneumatisch betätigbaren Bremsen von Schienenfahrzeugen, welche über einen Druckluftschlauch mit dem zu messenden Schienenfahrzeug verbunden ist.

25

Bei der Bremsdruckmessung wird der Luftdruck in dem zu messenden Druckluftbremssystem überwacht während die Bremse aktiviert oder deaktiviert wird. Die Bremsansprechzeit ist jene Zeit vom Überschreiten eines bestimmten Druckstartwerts bis zum Anliegen eines erforderlichen Druckstoppwerts, und die Bremslösezeit ist jene Zeitspanne vom Unterschreiten des Druckstoppwerts bis zum Unterschreiten des Druckstartwerts. Im einfachsten Fall kann eine derartige Bremsdruckmessung manuell mit Stoppuhr und Manometer erfolgen, was jedoch die Genauigkeitserfordernisse keinesfalls erfüllen kann. Statt dessen werden automatische Bremsprüfanlagen verwendet, welche über Druckluftschläuche mit den

30

zu messenden Druckluftbremssystemen verbunden werden. Die Steuerung des Bremsprüfvorgangs erfolgt automatisch, beispielsweise mit einer speicherprogrammierbaren Steuerung (SPS).

Ein Problem automatischer Bremsprüfanlagen besteht darin, dass die verwendeten
5 Druckluftschläuche zur Beaufschlagung des Druckluftbremssystems mit Druckluft eine gewisse Länge, beispielsweise 30 Meter, nicht überschreiten sollten, um Druckverlust und daraus resultierende Messfehler zu vermeiden. Demnach muss bei einem Zugverband, welcher oft Längen über 200m erreicht, das Bremsprüfgerät für jeden zu prüfenden Wagen neu positioniert werden.

10 Als Abhilfe dieses Problems beschreibt die EP 1 103 437 A2 eine Bremsprobeanlage zur Überprüfung der Funktion von Bremsen in Schienenfahrzeugen, die insbesondere über Zusatzgeräte verfügt, die mit einem zentralen Bremsprobegerät durch eine elektrische Signalleitung oder eine Funkstrecke verbunden sind. Derartige
15 Zusatzgeräte umfassen insbesondere Drucksensoren zur Messung des Druckabfalls, und Übertragungsmittel zur Übertragung der Messwerte an die Bremsprüfanlage. Diese Zusatzgeräte erlauben es zwar, eine hinreichend exakte Prüfung der Bremsfunktion in großem Abstand von einem zentralen Bremsprüfgerät durchzuführen, sind jedoch ortsfest angebracht, was eine vielseitige Verwendung
20 dieser Geräte deutlich erschwert. Insbesondere kann eine Prüfung nur an bestimmten Stellen erfolgen. Weiters ist eine gleichzeitige Prüfung der Druckluftbremssysteme mehrerer Wagen nicht möglich.

Darüber hinaus verfügen moderne Schienenfahrzeuge in der Regel über mehrere
25 voneinander unabhängige Bremssysteme mit unabhängigen Druckluftbremssystemen, die mit den bekannten Bremsprüfanlagen ebenso wenig gleichzeitig geprüft werden können, da beispielsweise stets nur eine Luftdruckmessvorrichtung für einen Wagen ortsfest vorgesehen ist.

30 Die technische Aufgabe der Erfindung besteht demnach darin, eine Luftdruckmessvorrichtung vorzusehen, die tragbar ist und unabhängig vom Standort der Bremsprüfanlage verwendet werden kann. Eine weitere technische Aufgabe besteht darin, dass mehrere Luftdruckmessvorrichtungen gleichzeitig verwendbar sind, und insbesondere, dass mehrere Druckluftbremssysteme eines Waggons

gleichzeitig geprüft werden können. Schließlich soll die Zeitdauer des Bremsvorgangs nicht nur zentral, sondern auch lokal an der Luftdruckmessvorrichtung selbst gemessen werden können. Dabei soll die Messung möglichst exakt erfolgen und Druckverluste aufgrund langer Leitungen vermieden werden.

Diese technischen Aufgaben werden erfindungsgemäß dadurch gelöst, dass die Luftdruckmessvorrichtung tragbar ausgeführt ist und eine Steuerungselektronik, eine Benutzerschnittstelle, eine Funkübertragungseinheit sowie eine, die Ansprechzeiten der Druckluftbremssysteme messende Zeiterfassungseinheit umfasst.

Eine derartige Luftdruckmessvorrichtung erlaubt es, ortsunabhängig und in beträchtlichem Abstand zur zentralen Bremsdruckprüfanlage Messungen des Luftdrucks von einem oder, bei Verwendung mehrerer Luftdruckmessvorrichtungen, auch mehrerer Druckluftbremssysteme durchzuführen. Durch Vorsehen einer Benutzerschnittstelle an der Luftdruckmessvorrichtung selbst kann der Messvorgang auch lokal, und nicht nur zentral an der zentralen Bremsprüfanlage, beeinflusst werden. Aus dem gleichen Grund ist auch eine Zeiterfassungseinheit an der Luftdruckmessvorrichtung selbst vorgesehen.

Es kann erfindungsgemäß vorgesehen sein, Luftdruckmessvorrichtung eine Funkübertragungsmöglichkeit umfasst. Dabei kann es sich um eine WLAN-, GSM oder beliebige andere Funkübertragungsmöglichkeit handeln, die mit einer entsprechenden Funkübertragungseinheit der zentralen Bremsdruckprüfanlage kommuniziert. Die Kommunikation kann aber auch in Form von UIC- oder anderen kabelgebundenen Verbindungen, insbesondere Busverbindungen zum Anschluss mehrerer Geräte erfolgen.

Weiters kann die Luftdruckmessvorrichtung eine Statusanzeige, einen elektrischen Akku zur Energieversorgung sowie eine oder mehrere Tasten umfassen. Insbesondere bei der lokalen Verwendung ohne zentrales Bremsprüfgerät wird dadurch ermöglicht, die Prüfung der Druckluftbremssysteme lokal durchzuführen. Dazu kann vorgesehen sein, dass die Statusanzeige auch selbst Messdaten, insbesondere Messzeiten, anzeigen kann. Die Statusanzeige ist jedoch kein notwendiger Teil der Erfindung.

Es kann vorgesehen sein, dass die Statusanzeige eine LED umfasst, welche insbesondere den Ladezustand eines internen Akkus anzeigt. Beim Einschalten der Luftdruckmessvorrichtung kann die Statusanzeige weiters dafür verwendet werden, anzuzeigen, dass ein Nullpunktabgleich erfolgen muss, bevor mit der Messung
5 begonnen werden kann. Der Nullpunktabgleich selbst kann beispielsweise durch Betätigen einer Taste an der Luftdruckmessvorrichtung erfolgen.

Weiters umfasst die Erfindung eine Bremsdruckprüfanlage zur Prüfung der Druckluftbremssysteme von Schienenfahrzeugen mit mindestens einem
10 Druckluftanschluss, einer Datenverarbeitungseinheit und einer Benutzerschnittstelle, wobei die Bremsdruckprüfanlage eine Funkübertragungseinheit umfasst, welche mit mindestens einer erfindungsgemäßen Luftdruckmessvorrichtung in Verbindung steht. Erfindungsgemäß kann die Funkübertragungseinheit der Bremsdruckprüfanlage eine
15 WLAN, GSM oder beliebige andere funkbasierte Sende- und Empfangseinheit umfassen. Es ist aber auch eine beliebige andere Funkübertragungseinheit Teil der Erfindung, ebenso wie eine kabelgebundene Übertragungseinheit.

Es kann erfindungsgemäß vorgesehen sein, dass die Bremsdruckprüfanlage
20 Druckluftanschlüsse, insbesondere einen Werkluftanschluss, einen Hauptluftanschluss und einen Hauptluftbehälteranschluss umfasst. Es kann weiters mindestens ein weiterer Druckluftanschluss zum Anschluss weiterer Druckluftbremssysteme vorgesehen sein, insbesondere zum Anschluss einer automatischen lastabhängigen Bremse.

25

Weiters kann die erfindungsgemäße Bremsdruckprüfanlage mit einem, an ein Schienenfahrzeug angeschlossenen Rampenregler in Verbindung steht, um den Leitungswiderstand bei der Messung einer längeren Zuggarnitur (Zugverband) zu reduzieren. In diesem Fall wird bei Entlüftung des zu messenden
30 Druckluftbremssystems des Schienenfahrzeugs nicht nur das Ventil an der Bremsdruckprüfanlage, sondern auch ein zweites Ventil am Rampenregler geöffnet, wodurch die Entlüftung schneller stattfindet und Verzögerungen aufgrund langer Druckluftleitungen bei Zugverbänden vermieden werden. Die Verbindung der Bremsdruckprüfanlage mit dem Rampenregler kann ebenfalls drahtlos in Form einer

GSM-, WLAN- oder beliebiger anderer Funkverbindung, oder drahtgebunden, beispielsweise in Form einer UIC-Verbindung erfolgen.

Schließlich umfasst die Erfindung ein Verfahren zur Prüfung der Druckluftbremssysteme von Schienenfahrzeugen mit einer erfindungsgemäßen Bremsdruckprüfanlage, welches folgende Schritte umfasst:

- a. Verbinden der erfindungsgemäßen Luftdruckmessvorrichtung mit der Druckluftleitung des zu prüfenden Druckluftbremssystems des Schienenfahrzeugs;
- b. drahtlose Übermittlung eines Befehlsdatenpakets von der Bremsdruckprüfanlage an die Luftdruckmessvorrichtung;
- c. Messung einer Bremsansprechzeit oder Bremslösezeit durch die Luftdruckmessvorrichtung;
- d. drahtlose Übermittlung eines Messdatenpakets von der Luftdruckmessvorrichtung an die Bremsdruckprüfanlage.

Es kann erfindungsgemäß vorgesehen sein, dass der Schritt c) des erfindungsgemäßen Verfahrens die Auslösung der Bremsfunktion an dem Druckluftbremssystem und der Schritt d) die Messung der Bremsansprechzeit zwischen dem Zeitpunkt des Druckanstiegs und dem Zeitpunkt des gefüllten Zustands durch die Zeiterfassungseinheit der erfindungsgemäßen Luftdruckmessvorrichtung umfasst.

Es kann erfindungsgemäß weiters vorgesehen sein, dass der Schritt c) im erfindungsgemäßen Verfahren die Beendigung der Bremsfunktion (Lösung der Bremse) an den Druckluftleitungen und der Schritt d) die Messung der Bremslösezeit zwischen Zeitpunkt des Druckabfalls und Zeitpunkt des drucklosen Zustands durch die Zeiterfassungseinheit der Luftdruckmessvorrichtung umfasst.

In diesem Kontext bedeutet 'drucklos' stets, dass der Luftdruck einen bestimmten Schwellwert unterschreitet, während 'gefüllt' bedeutet, dass der Luftdruck einen bestimmten Schwellwert überschreitet. Der Regelbetriebsdruck der Hauptluftleitung liegt beispielsweise in der Regel bei 5. Bei diesem Druck ist die Bremse gelöst. Leitet der Triebfahrzeugführer eine Bremsung ein, wird der Druck in der Hauptluftleitung abgesenkt. Die normale Betriebsbremsung wird mit einer Druckabsenkung von 0,4-

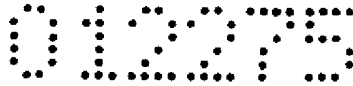

1,5 bar (Vollbremsung) eingeleitet, die Schnell-, Zwangs- oder Notbremse (NB) entlüftet die Hauptluftleitung auf Umgebungsdruck. Zum Lösen der Bremse wird der Druck wieder auf den Regelbetriebsdruck angehoben.

5 Es können weiters mehrere Luftdruckmessvorrichtungen vorgesehen sein, wobei die Messdatenpakete sequentiell von einer Luftdruckmessvorrichtung zur nächsten Luftdruckmessvorrichtung übertragen werden, bis die letzte Luftdruckmessvorrichtung die gesammelten Messdatenpakete zurück an die Bremsdruckprüfanlage übermittelt.

10

Analog können die Befehlsdatenpakete zunächst von der Bremsdruckprüfanlage an eine erste Luftdruckmessvorrichtung, und danach sequentiell von einer Luftdruckmessvorrichtung zur nächsten Luftdruckmessvorrichtung bis zur letzten Luftdruckmessvorrichtung übermittelt werden.

15

Dazu kann vorgesehen sein, dass jede Luftdruckmessvorrichtung eine eindeutige Kennzeichnung (ID) aufweist, und jede Luftdruckmessvorrichtung nur jene Befehlsdatenpakete auswertet, welche ihre eigene ID aufweisen.

20 Das Messdatenpaket, welches von der Luftdruckmessvorrichtung zurück an die Bremsdruckprüfanlage übermittelt wird, kann zumindest eine eindeutige Kennzeichnung der Luftdruckmessvorrichtung (insbesondere seine eigene ID) und die gemessene Zeitspanne in Form der im Schritt c) gemessenen Bremsansprechzeit oder Bremslösezeit umfassen. Weiters kann das Messdatenpaket den gemessenen
25 Druckwert, einen Korrekturfaktor, sowie den aktuellen Zustand der Benutzerschnittstelle umfassen. Insbesondere kann der aktuelle Zustand der Benutzerschnittstelle einen oder mehrere gedrückte Tasten umfassen.

30

Schließlich kann das Befehlsdatenpaket, wie oben erwähnt, zumindest eine eindeutige Kennzeichnung der Luftdruckmessvorrichtung (seine ID) sowie zumindest eine eindeutige Kennzeichnung umfassen, die spezifiziert, ob Druckabfall oder Druckanstieg gemessen werden soll. Das Befehlsdatenpakete kann auch den zu verwendenden Druckstartwert und/oder Druckstoppwert umfassen.

Weitere erfindungsgemäße Merkmale sind der Beschreibung, den Ansprüchen und den Figuren zu entnehmen.

Die erfindungsgemäße Luftdruckmessvorrichtung, die erfindungsgemäße
5 Bremsdruckprüfanlage und das erfindungsgemäße Verfahren wird nun anhand der folgenden Figuren verdeutlicht. Es zeigen

Fig. 1: ein Ausführungsbeispiel einer erfindungsgemäßen Luftdruckmessvorrichtung;

10 Fig. 2: ein Blockschaltbild der erfindungsgemäßen Luftdruckmessvorrichtung aus Fig. 1;

Fig. 3: ein Blockschaltbild einer erfindungsgemäßen Bremsdruckprüfanlage;

15 Fig. 4: ein Ausführungsbeispiel einer erfindungsgemäßen Bremsdruckprüfanlage welche an ein Schienenfahrzeug angeschlossen ist und mit einer erfindungsgemäßen Luftdruckmessvorrichtung kommuniziert;

20 Fig. 5: den zeitlichen Verlauf des Luftdrucks in dem zu messenden Bremszylinder und der Hauptluftleitung eines Schienenfahrzeugs unter Verwendung des erfindungsgemäßen Verfahrens;

25 Fig. 6: ein Ausführungsbeispiel einer erfindungsgemäßen Bremsdruckprüfanlage welche an einen Zugverband angeschlossen ist und mit mehreren erfindungsgemäßen Luftdruckmessvorrichtungen kommuniziert;

Fig. 7: den Ablauf der Nachrichtenübermittlung zwischen der Bremsdruckprüfanlage und den Luftdruckmessvorrichtungen des Ausführungsbeispiels aus Fig. 6.

30

Fig. 1 zeigt ein Ausführungsbeispiel einer erfindungsgemäßen Luftdruckmessvorrichtung 1 mit einem, an einem Druckluftanschluss 4 lösbar befestigten Druckluftschlauch 32. Die Luftdruckmessvorrichtung 1 weist weiters eine Benutzerschnittstelle 6 auf, welche die Tasten 11 und eine Statusanzeige 9 umfasst.

Fig. 2 zeigt ein schematisches Blockschaltbild der erfindungsgemäßen Luftdruckmessvorrichtung 1, wobei die wesentlichen funktionellen Elemente dargestellt sind. Zunächst ist eine Steuerungselektronik 5 vorgesehen, die insbesondere in Form eines Mikrocontrollers ausgeführt sein kann. Die Steuerungselektronik 5 wird von einem elektrischen Akku 10 gespeist und ist mit der Benutzerschnittstelle 6 verbunden. Weiters steht sie in Verbindung mit einer Zeiterfassungseinheit 8, dem Drucksensor 3, einer Statusanzeige 9 und einer Funkübertragungseinheit 7, die insbesondere als WLAN Sende- und Empfangsmodul ausgeführt sein kann. Der Drucksensor 3 ist mit dem Druckluftanschluss 4 verbunden, wobei zusätzlich ein (nicht gezeigtes) Ventil, insbesondere Magnetventil, vorgesehen sein kann, um den Druckluftanschluss 4 selektiv zu sperren.

Fig. 3 zeigt ein schematisches Blockschaltbild einer erfindungsgemäßen Bremsdruckprüfanlage 12. Diese verfügt wiederum über eine Datenverarbeitungseinheit 15, die beispielsweise in Form eines eingebauten Computers, Laptops, oder einer Mikrocontrollereinheit ausgeführt sein kann. Die Datenverarbeitungseinheit 15 ist mit einer Benutzerschnittstelle 16 und einer Funkübertragungseinheit 17 verbunden, wobei die Benutzerschnittstelle Mittel zur Ein- und Ausgabe von Daten umfassen kann. Die Funkübertragungseinheit kann wiederum für WLAN- oder GSM-Netze eingerichtet sein. Die Bremsdruckprüfanlage verfügt im vorliegenden Ausführungsbeispiel über einen Werkluftanschluss 18 zur Verbindung mit einer Druckluftversorgung, sowie über zahlreiche Druckluftanschlüsse 14. Diese umfassen insbesondere einen Hauptluftanschluss 19, einen Hauptluftbehälteranschluss 20, sowie weitere Druckluftanschlüsse 21. Es handelt sich dabei um Druckluftausgänge, die gezielt mit Druckluft beaufschlagt werden können, beispielsweise ein Wiegeventil. Zur Ansteuerung dieser Druckluftanschlüsse kann insbesondere eine speicherprogrammierbare Steuerung (35) vorgesehen sein, die mit der Datenverarbeitungseinheit 15 in Verbindung steht, wobei die erfindungsgemäße Vorrichtung jedoch nicht darauf beschränkt sein soll. Weiters verfügt die Bremsdruckprüfanlage 12 über eine elektrische Notbremsüberbrückung (NBÜ) 36, welche dazu dient, den Zug bei betätigter Notbremse weiterfahren zu lassen und erst an einem geeigneten Ort zum Stillstand zu bringen.

Fig. 4 zeigt ein Ausführungsbeispiel einer erfindungsgemäßen Bremsdruckprüfanlage 12, welche an ein Schienenfahrzeug 13 angeschlossen ist und mit einer erfindungsgemäßen Luftdruckmessvorrichtung 1 zur Prüfung des Luftdruckbremssystems 41 kommuniziert, welche über Druckluftschläuche an das Schienenfahrzeug 13 angeschlossen ist. Das Schienenfahrzeug 13 umfasst die Druckluftleitungen 2, insbesondere die Hauptluftleitung und die Hauptluftbehälterleitung, welche an beiden Enden des Schienenfahrzeugs Ventile 34 (Druckluftkopplung HL) und 39 (Druckluftkopplung HBL) zum Anschluss weiterer Fahrzeuge aufweist. Über eine Bremszylinderleitung sind die Bremszylinder 40 des Schienenfahrzeugs mit einer Steuereinheit verbunden. Bei Absenken des Drucks in der Hauptluftleitung steigt der Druck in der Bremszylinderleitung und eine Bremsung wird eingeleitet. Beim Prüfvorgang wird diese Druckabsenkung im Luftdruckbremssystem 41 durch die Bremsdruckprüfanlage 12 herbeigeführt.

Selbstverständlich ist das Druckluftbremssystem eines Schienenfahrzeuges wesentlich komplexer und es sind in dieser Abbildung aus Gründen der Klarheit nur ausgewählte Details dargestellt.

Die Bremsdruckprüfanlage 12 ist an die Werksluft 33 angeschlossen und versorgt an ihren Druckluftanschlüssen 19, 20 und 21 die verschiedenen Druckluftleitungen 2 des Schienenfahrzeugs 13. Insbesondere ist vorgesehen, dass die Hauptluftleitung und die Hauptluftbehälterleitung an den Hauptluftanschluss 19 und den Hauptluftbehälteranschluss 20 angeschlossen sind. Bei den Druckluftanschlüssen 21 handelt es sich um Anschlüsse zur Versorgung einer automatischen lastabhängigen Bremse.

Fig. 5 zeigt den zeitlichen Verlauf des Luftdrucks in einem Bremszylinder eines Schienenfahrzeugs 13 mit strichlierter Linie und der Hauptluftleitung mit durchgezogener Linie unter Verwendung des erfindungsgemäßen Verfahrens. Zunächst ist der Luftdruck in der Hauptluftleitung hoch, insbesondere über dem Druckstartwert 30, der beispielsweise einen Wert von 4,8 bar aufweist. Die Bremse wird betätigt, worauf der Luftdruck in der Hauptluftleitung sinkt und der Druck im Bremszylinder steigt.

Sobald der Luftdruck zum Zeitpunkt des Druckanstiegs 28 über den Druckstartwert 31 steigt, wird die Bremsansprechzeit 23 gemessen, bis der Luftdruck den

Druckstoppwert 30 erreicht. Dieser Zeitpunkt wird als Zeitpunkt des gefüllten Zustands 29 bezeichnet, die Bremse ist betätigt.

Nach dieser Messung wird die Bremse wieder gelöst, worauf der Luftdruck in der Hauptluftleitung steigt und in der Bremszylinderleitung sinkt. Im Zeitpunkt des Druckabfalls 24 ist der Luftdruck gleich dem Druckstoppwert 31, und es wird die
 5 Bremslösezeit 27 gemessen, bis im Zeitpunkt des drucklosen Zustands 25 bei dem der Bremszylinderdruck wieder gleich dem Druckstartwert 31 ist. und die Bremse gelöst ist.

10 Fig. 6 zeigt ein Ausführungsbeispiel, bei dem eine zentrale Bremsdruckprüfanlage 12 vorgesehen ist, die mit mehreren Luftdruckmessvorrichtungen 1 kommuniziert, welche an verschiedenen, miteinander verbundenen Schienenfahrzeugen 13
 angebracht sind. Dabei müssen die Schienenfahrzeuge 13 nur an einer Stelle mit Druckluft versorgt werden, da sowohl die Hauptluftleitung als auch die
 15 Hauptluftbehälterleitung durch Druckluftkopplungen 34, 39 miteinander verbunden sind. Sowohl die Bremsdruckprüfanlage 12, als auch die Luftdruckmessvorrichtungen 1 sind mit kurzen Druckluftleitungen an die Schienenfahrzeuge 13 angeschlossen, wodurch die Genauigkeit der Messung optimiert werden kann. Wiederum sind
 20 weitere Druckluftleitungen 21 an das Schienenfahrzeug angeschlossen, um zu demonstrieren, dass unterschiedliche Bremssysteme, insbesondere die Betriebsbremse und die lastabhängige Bremse, gleichzeitig gemessen werden können. Insbesondere können mehrere Luftdruckmessvorrichtungen 1 an
 verschiedenen Druckluftleitungen eines einzigen Schienenfahrzeuges 13 angeschlossen werden. Um eine fehlerfreie Datenübertragung der Messdaten an die
 25 zentrale Bremsdruckprüfanlage 12 zu gewährleisten, weisen die Luftdruckmessvorrichtungen 1 eindeutige Kennzeichen (IDs) auf. Dies dient zur Identifikation der Messdaten und zum Ansprechen einer bestimmten Luftdruckmessvorrichtung 1.

30 Weiters zeigt Fig. 7 den Anschluss eines Rampenreglers (38) an den die Druckluftkopplung der Hauptluftleitung (HL) 34 des Schienenfahrzeugs. Der Rampenregler ist ebenfalls mit dem Bremsprüfgerät 12 verbunden. Beim Auslösen des Bremsvorgangs über das Bremsprüfgerät 12 entlüftet der Rampenregler (38) die Hauptluftleitung, wodurch diese insbesondere bei langen Zugverbänden schneller



drucklos wird. Dies ist dann sinnvoll, wenn die Ansprechzeit der zu messenden Bremszylinder, ohne Verfälschungen der Messergebnisse, aufgrund der physikalischen Eigenschaften der Druckluft in langen Druckluftleitungen (Durchschlagsgeschwindigkeit ca. 250 m/s) notwendig ist.

5

Fig. 7 zeigt schließlich den Ablauf der Nachrichtenübermittlung zwischen der Bremsdruckprüfanlage 12 und den Luftdruckmessvorrichtungen 1 des Ausführungsbeispiels aus Fig. 6. Im gegenständlichen Ausführungsbeispiel sind vier Luftdruckmessvorrichtungen vorgesehen, welche die Kennzeichnungen ID1, ID2, ID3 und ID4 aufweisen.

10

Befehlsdaten 22 werden von der Bremsdruckprüfanlage 12 (insbesondere von der speicherprogrammierbaren Steuerung 35 oder der Datenverarbeitungseinheit 15) generiert und an den Drucksensor mit der ID1 gesendet. Sind die Befehlsdatenpakete 22 für ihn bestimmt, so führt er den Befehl aus. Ansonsten werden die Befehlsdatenpakete 22 an die nächste Luftdruckmessvorrichtung 1 mit der ID2 weitergeleitet. Betrifft der Befehl zum Beispiel die Luftdruckmessvorrichtung mit der ID4, so werden die Befehlsdaten weitergereicht, bis sie die Luftdruckmessvorrichtung mit der ID4 erreichen. Befehlsdaten werden so lange weitergereicht, bis die Bremsdruckprüfanlage 12 mit dem Senden der Befehlsdaten stoppt.

15

20

Das Format der Befehlsdaten 22 kann insbesondere folgendermaßen aufgebaut sein:

25

ID0/1 :Start,Stopp

ID	...	Luftdruckmessvorrichtung, die betroffen ist
0/1	...	Messung der Bremsansprechzeit / Bremslösezeit
Start/Stopp	...	Druckstartwert / Druckstoppwert

30

Zum Beispiel 10:200,900 ist ein Befehl für die Luftdruckmessvorrichtung mit der ID 1, die Bremsansprechzeit zu messen, wobei ein Druckstartwert von 200 digits und ein Druckstoppwert von 900 digits in Betracht gezogen werden soll. Das Befehlsdatum 31:1000,55 ist ein Befehl für die Luftdruckmessvorrichtung mit der ID 3, die



Bremslösezeit zu messen, wobei ein Druckstartwert von 1000 digits und ein Druckstoppwert von 55 digits in Betracht gezogen werden soll.

Mit dem Senden des Messdatenpakets 26 beginnt die Luftdruckmessvorrichtung 1 mit der ID4. Die Luftdruckmessvorrichtung mit der ID3 wartet auf den Empfang der Daten. Empfängt die ID3 das Messdatenpaket 26, so hängt sie ihre eigenen Messdaten an und schickt das gesamte Datenpaket als Messdatenpaket 26 an die Luftdruckmessvorrichtung mit der ID 2, usw. Empfängt eine Luftdruckmessvorrichtung keine Daten, so werden die Messdaten des vorherigen Zyklus herangezogen und weitergeleitet. Dies geschieht drei mal, wenn dann noch immer keine Daten empfangen wurden, so werden nur noch die eigenen Messdaten weitergeleitet und die fehlerhafte Luftdruckmessvorrichtung wird nicht berücksichtigt. Die Luftdruckmessvorrichtung mit der ID1 empfängt das gesamte Messdatenpaket 26 und leitet sie an die Bremsdruckprüfanlage 12 weiter. Dabei handelt es sich im Normalfall um die Messdaten aller vier Luftdruckmessvorrichtungen.

Das Format des Messdaten 26 kann insbesondere folgendermaßen aufgebaut sein:

	ID:Druckwert,Korrekturfaktor,Messzeit,Tastenfunktion	
ID	...	Luftdruckmessvorrichtung, die betroffen ist
20 Druckwert	...	Gemessener Druckwert in digits
Korrekturfaktor	...	fix programmierter Korrekturfaktor
Messzeit	...	Gemessene Zeit im ms
Tastenfunktion	...	beispielsweise 0 für keine Taste gedrückt, 1 für erste Taste gedrückt, 25 2 für zweite Taste gedrückt, 3 für beide Tasten gedrückt.

Beispielsweise bedeuten die Messdaten 1:55,0.5,4555,3 dass dies die Messdaten der Luftdruckmessvorrichtung mit der ID1 sind, der Druckwert bei 55 digits liegt, der Korrekturfaktor 0,5 beträgt, die letzte Zeitmessung 4555ms beträgt und im Moment beide Tasten betätigt sind.

Die Erfindung beschränkt sich selbstverständlich nicht auf die gezeigten Ausführungsbeispiele und umfasst auch andere Vorrichtungen oder Verfahren im

01275

13

49600 Ag/F
ÖBB Technische Services GmbH

Rahmen des erfindungsgemäßen Gedankens. Insbesondere umfasst die Erfindung auch Luftdruckmessvorrichtungen zur Verwendung bei Lastkraftwagen oder anderen, nicht schienengebundenen Fahrzeuge, die über pneumatische Bremsen verfügen.

5

Bezugszeichenliste

	1	Luftdruckmessvorrichtung
	2	Druckluftleitung
5	3	Drucksensor
	4	Druckluftanschluss
	5	Steuerungselektronik
	6	Benutzerschnittstelle
	7	Funkübertragungseinheit
10	8	Zeiterfassungseinheit
	9	Statusanzeige
	10	Elektrischer Akku
	11	Tasten
	12	Bremsdruckprüfanlage
15	13	Schienenfahrzeug
	14	Druckluftanschluss
	15	Datenverarbeitungseinheit
	16	Benutzerschnittstelle
	17	Funkübertragungseinheit
20	18	Werkluftanschluss
	19	Hauptluftanschluss
	20	Hauptluftbehälteranschluss
	21	Druckluftanschluss
	22	Befehlsdatenpaket
25	23	Bremsansprechzeit
	24	Zeitpunkt des Druckabfalls
	25	Zeitpunkt des drucklosen Zustands
	26	Messdatenpaket
	27	Bremslösezeit
30	28	Zeitpunkt des Druckerstiegs
	29	Zeitpunkt des gefüllten Zustands
	30	Druckstoppwert
	31	Druckstartwert
	32	Druckluftschlauch
35	33	Werksluft



- 34 Druckluftkopplung HL
- 35 Speicherprogrammierbare Steuerung
- 36 Elektrische Notbremsüberbrückung
- 37 Bremszylinderleitung
- 5 38 Rampenregler
- 39 Druckluftkupplung HBL
- 40 Bremszylinder
- 41 Druckluftbremssystem

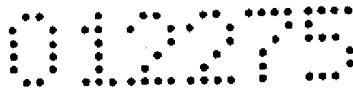

Patentansprüche

1. Luftdruckmessvorrichtung (1) zur Prüfung von Druckluftbremssystemen (41) mit einem Drucksensor (3) und einem Druckluftanschluss (4), dadurch
5 gekennzeichnet, dass die Luftdruckmessvorrichtung (1) tragbar ausgeführt ist und eine Steuerungselektronik (5), eine Benutzerschnittstelle (6), eine Funkübertragungseinheit (7) sowie eine, die Ansprechzeiten der Druckluftbremssysteme (41) messende Zeiterfassungseinheit (8) umfasst.
- 10 2. Luftdruckmessvorrichtung (1) nach Anspruch 1, dadurch gekennzeichnet, dass die Funkübertragungseinheit (7) eine WLAN-, GSM- oder beliebige andere funkbasierte Sende- und Empfangseinheit umfasst.
3. Luftdruckmessvorrichtung (1) nach Anspruch 1 oder 2, dadurch
15 gekennzeichnet, dass die Luftdruckmessvorrichtung (1) einen elektrischen Akku (10) zur Energieversorgung umfasst.
4. Bremsdruckprüfanlage (12) zur Prüfung der Druckluftbremssysteme (41) von Schienenfahrzeugen (13) mit mindestens einem Druckluftanschluss (14),
20 einer Datenverarbeitungseinheit (15) und einer Benutzerschnittstelle (16); dadurch gekennzeichnet, dass die Bremsdruckprüfanlage (12) eine Funkübertragungseinheit (17) umfasst und mit mindestens einer Luftdruckmessvorrichtung (1) gemäß einem der Ansprüche 1 bis 3 in Verbindung steht.
- 25 5. Bremsdruckprüfanlage (12) nach Anspruch 4, dadurch gekennzeichnet, dass die Funkübertragungseinheit (17) eine WLAN-, GSM- oder beliebige andere funkbasierte Sende- und Empfangseinheit umfasst.
- 30 6. Bremsdruckprüfanlage (12) nach Anspruch 4 oder 5, dadurch gekennzeichnet, dass die Bremsdruckprüfanlage (12) Druckluftanschlüsse, insbesondere einen Werkluftanschluss (18), einen Hauptluftanschluss (19) und einen Hauptluftbehälteranschluss (20) umfasst.



7. Bremsdruckprüfanlage (12) nach Anspruch 6, dadurch gekennzeichnet, dass die Bremsdruckprüfanlage (12) mindestens einen weiteren Druckluftanschluss (21) zum Anschluss weiterer Druckluftbremssysteme (41), insbesondere einer automatischen lastabhängigen Bremse, umfasst.
- 5
8. Bremsdruckprüfanlage (12) nach einem der Ansprüche 4 bis 7, dadurch gekennzeichnet, dass die Bremsdruckprüfanlage (12) mit einem, an ein Schienenfahrzeug (13) angeschlossenen Rampenregler (38) in Verbindung steht um den Leitungswiderstand bei der Messung eines Zugverbandes zu reduzieren.
- 10
9. Verfahren zur Prüfung der Druckluftbremssysteme (41) von Schienenfahrzeugen (13) mit einer Bremsdruckprüfanlage (12) gemäß einem der Ansprüche 4 bis 8, dadurch gekennzeichnet, dass das Verfahren folgende Schritte umfasst:
- 15
- a. Verbinden der Luftdruckmessvorrichtung (1) mit der Druckluftleitung (2) des zu messenden Druckluftbremssystems (41) der Schienenfahrzeuge (13);
 - b. drahtlose Übermittlung eines Befehlsdatenpakets (22) von der Bremsdruckprüfanlage (12) an die Luftdruckmessvorrichtung (1);
 - 20 c. Messung einer Bremsansprechzeit (23) oder Bremslösezeit (27) durch die Luftdruckmessvorrichtung (1);
 - d. drahtlose Übermittlung eines Messdatenpaketes (26) von der Luftdruckmessvorrichtung (1) an die Bremsdruckprüfanlage (12).
- 25
10. Verfahren nach Anspruch 9, dadurch gekennzeichnet, dass der Schritt c) die Auslösung der der Bremsfunktion an der Hauptluftleitung und der Schritt d) die Detektion der Bremsansprechzeit (23) zwischen dem Zeitpunkt des Druckabfalls (24) und dem Zeitpunkt des drucklosen Zustands (25) durch die Zeiterfassungseinheit (8) der Luftdruckmessvorrichtung (1) umfasst.
- 30
11. Verfahren nach Anspruch 10, dadurch gekennzeichnet, dass der Schritt c) die Beendigung der Bremsfunktion an der Hauptluftleitung und der Schritt d) die Detektion der Bremslösezeit (27) zwischen Zeitpunkt des Druckerstiegs (28)

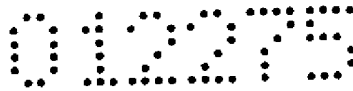

und Zeitpunkt des gefüllten Zustands (29) durch die Zeiterfassungseinheit (8) der Luftdruckmessvorrichtung (1) umfasst.

- 5
12. Verfahren nach einem der Ansprüche 9 bis 11, dadurch gekennzeichnet, dass mehrere Luftdruckmessvorrichtungen (1) vorgesehen sind und die Messdatenpakete (26) sequentiell von einer Luftdruckmessvorrichtung (1) zur nächsten Luftdruckmessvorrichtung (1) übertragen werden, bis die letzte Luftdruckmessvorrichtung (1) die gesammelten Messdatenpakete (26) an die Bremsdruckprüfanlage (12) übermittelt.
- 10
13. Verfahren nach einem der Ansprüche 9 bis 12, dadurch gekennzeichnet, dass mehrere Luftdruckmessvorrichtungen (1) vorgesehen sind und die Befehlsdatenpakete (22) zunächst von der Bremsdruckprüfanlage (12) an eine erste Luftdruckmessvorrichtung (1), und danach sequentiell von einer Luftdruckmessvorrichtung (1) zur nächsten Luftdruckmessvorrichtung (1) bis zur letzten Luftdruckmessvorrichtung (1) übermittelt werden.
- 15
14. Verfahren nach einem der Ansprüche 9 bis 13, dadurch gekennzeichnet, dass das Messdatenpaket (26) zumindest eine eindeutige Kennzeichnung der Luftdruckmessvorrichtung (1) und die gemessene Zeitspanne in Form der Bremsansprechzeit (23) oder der Bremslösezeit (27) umfasst.
- 20
15. Verfahren nach Anspruch 14, dadurch gekennzeichnet, dass das Messdatenpaket (26) weiters den gemessenen Druckwert, einen Korrekturfaktor, sowie den Zustand der Benutzerschnittstelle (6) umfasst.
- 25
16. Verfahren nach einem der Ansprüche 9 bis 15, dadurch gekennzeichnet, dass das Befehlsdatenpaket (22) zumindest eine eindeutige Kennzeichnung der Luftdruckmessvorrichtung (1) sowie zumindest eine eindeutige Kennzeichnung umfasst, die spezifiziert, ob Druckabfall oder Druckanstieg gemessen wird.
- 30

01275

19

40098 Ag/El
OeBB Technische Services GmbH

17. Verfahren nach Anspruch 16, dadurch gekennzeichnet, dass das Befehlsdatenpaket (22) weiters den Druckstartwert (30) und/oder den Druckstoppwert (31) umfasst.
- 5 18. Verfahren nach einem der Ansprüche 9 bis 17, dadurch gekennzeichnet, dass die Bremsdruckprüfanlage (12) bei einer fallenden Hauptluftleitungs-Flanke einen Befehl an einen Rampenregler (38) zur Entlüftung der Hauptluftleitung abgibt.

10

Wien, am **18. Nov. 2010**

15

Anmelder(in)
vertreten durch
Patentanwälte
Puchberger, Berger & Partner

00075

Fig. 1

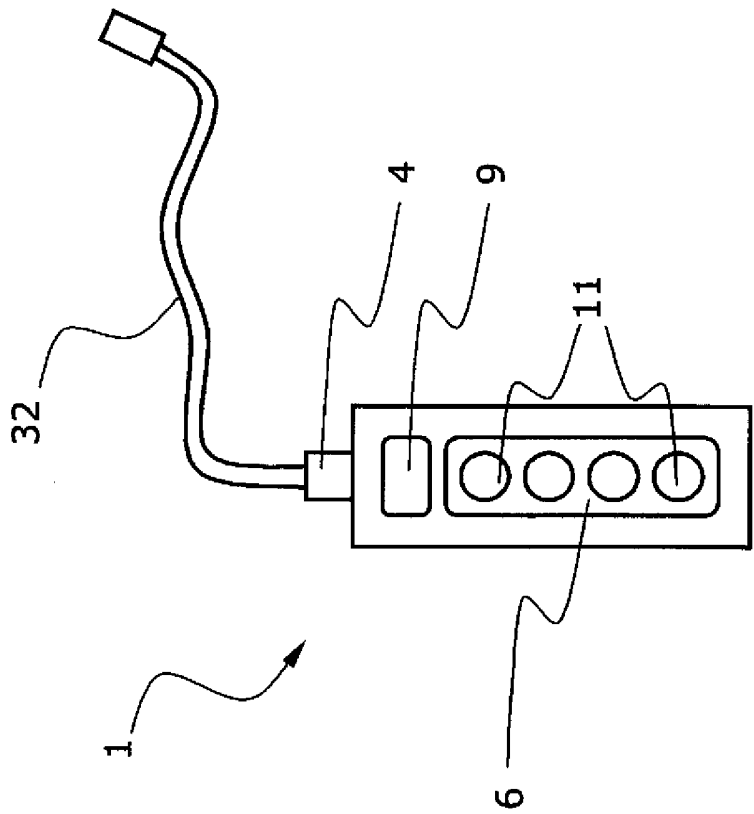
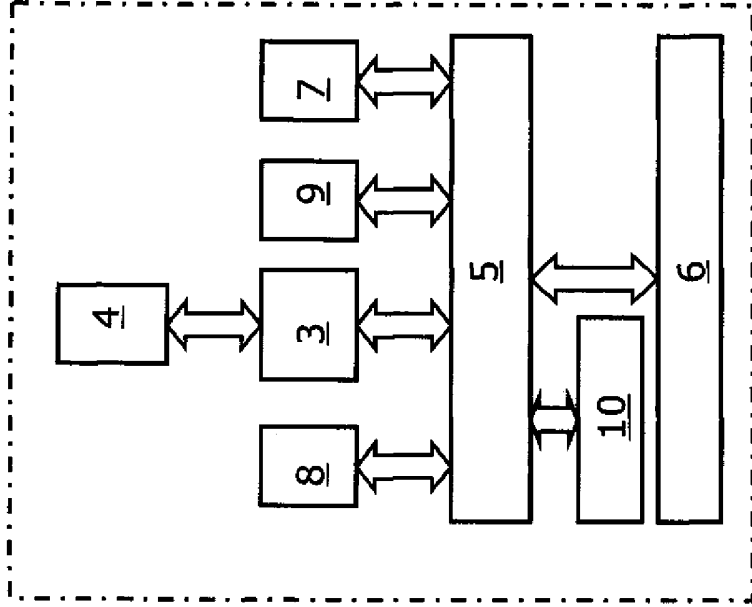

Fig. 2

1



00078

Fig. 3

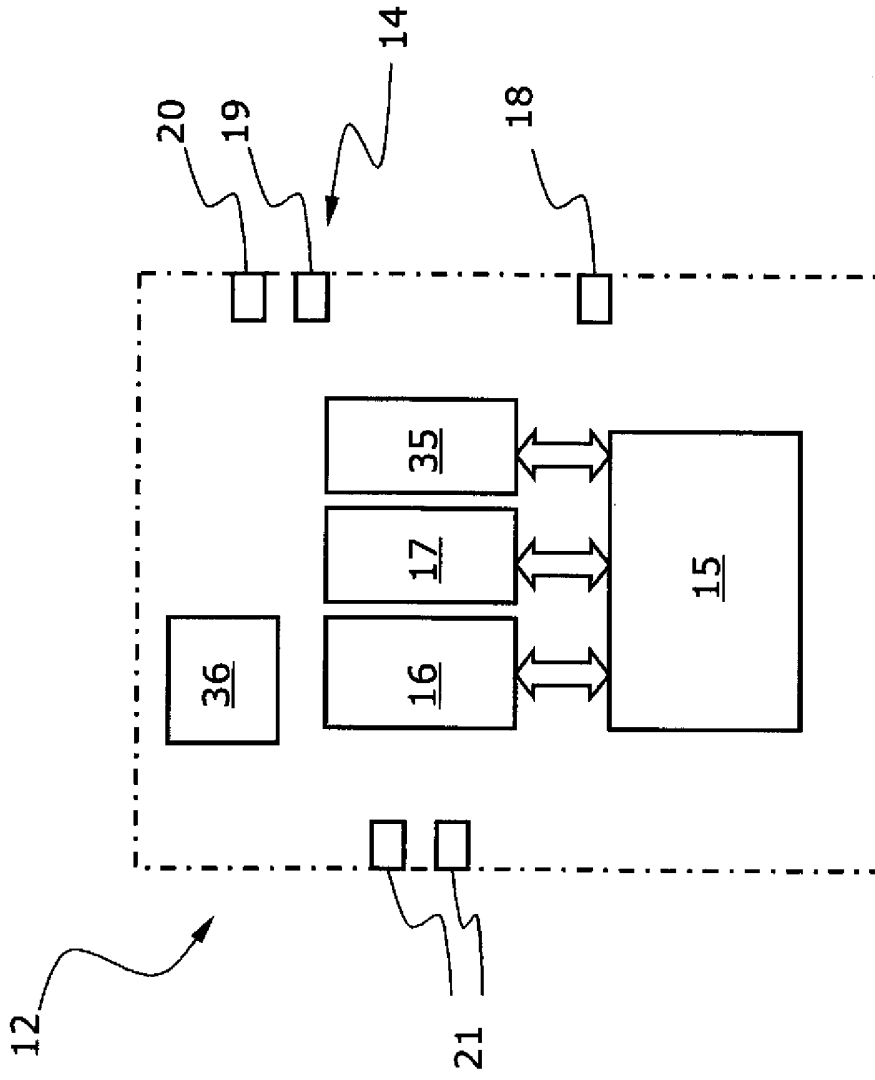

01275

Fig. 4

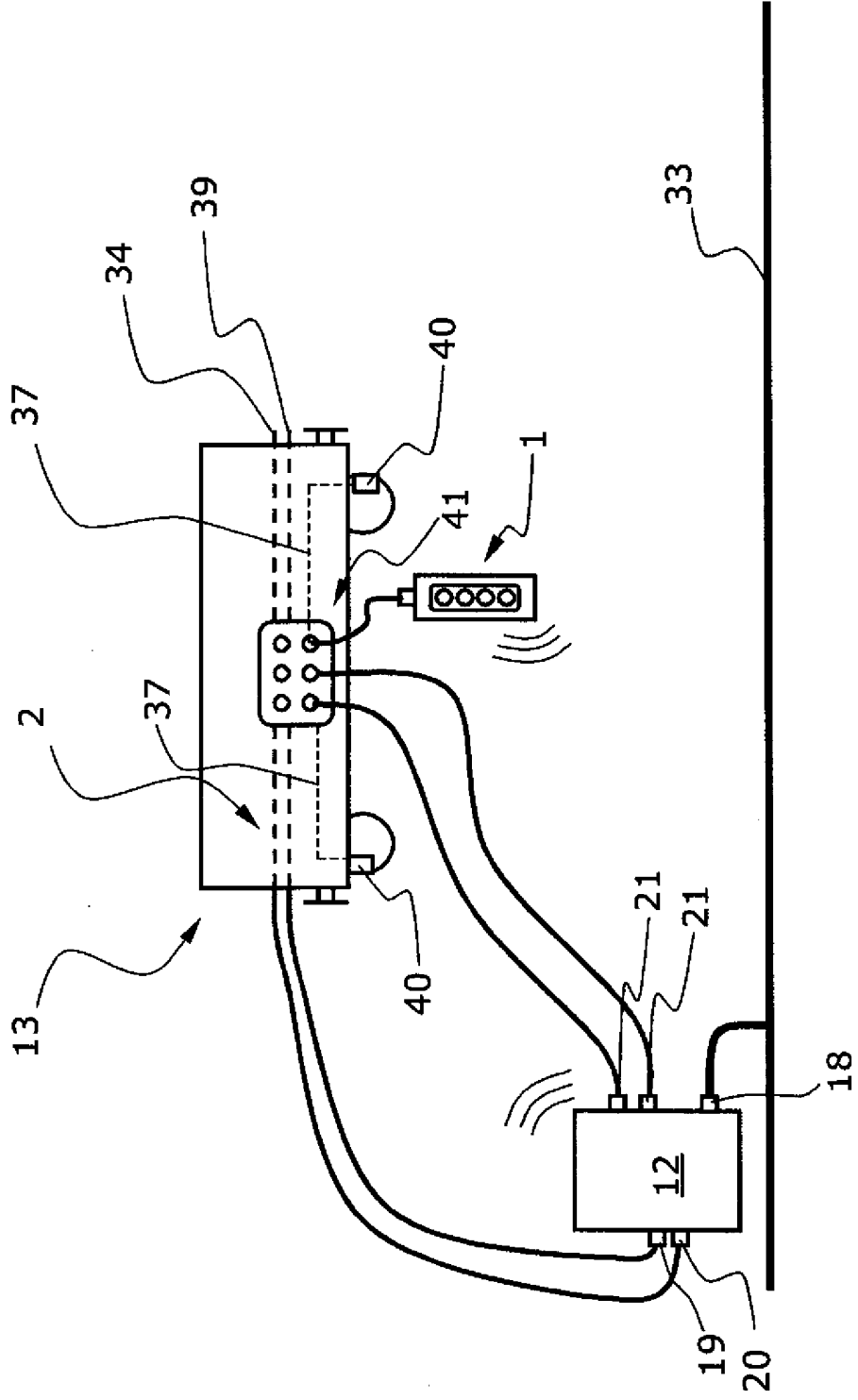
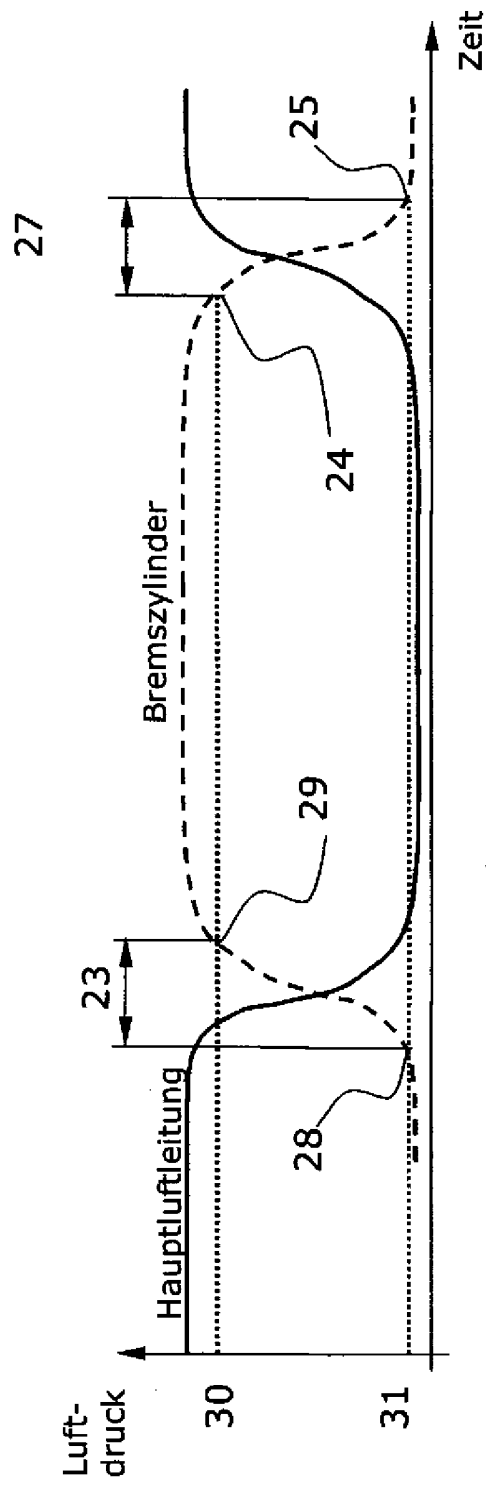
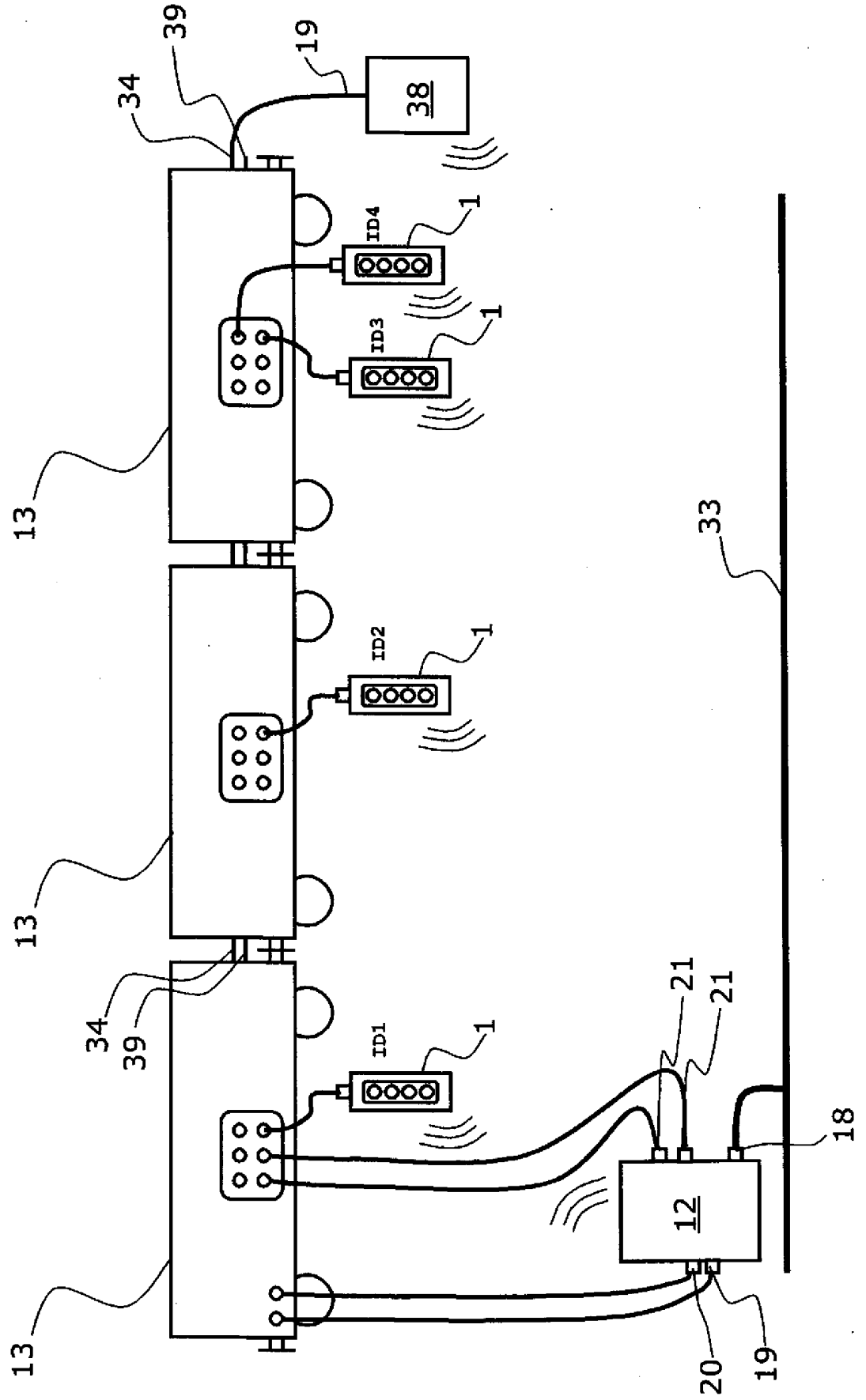

Fig. 5



0109

Fig. 6



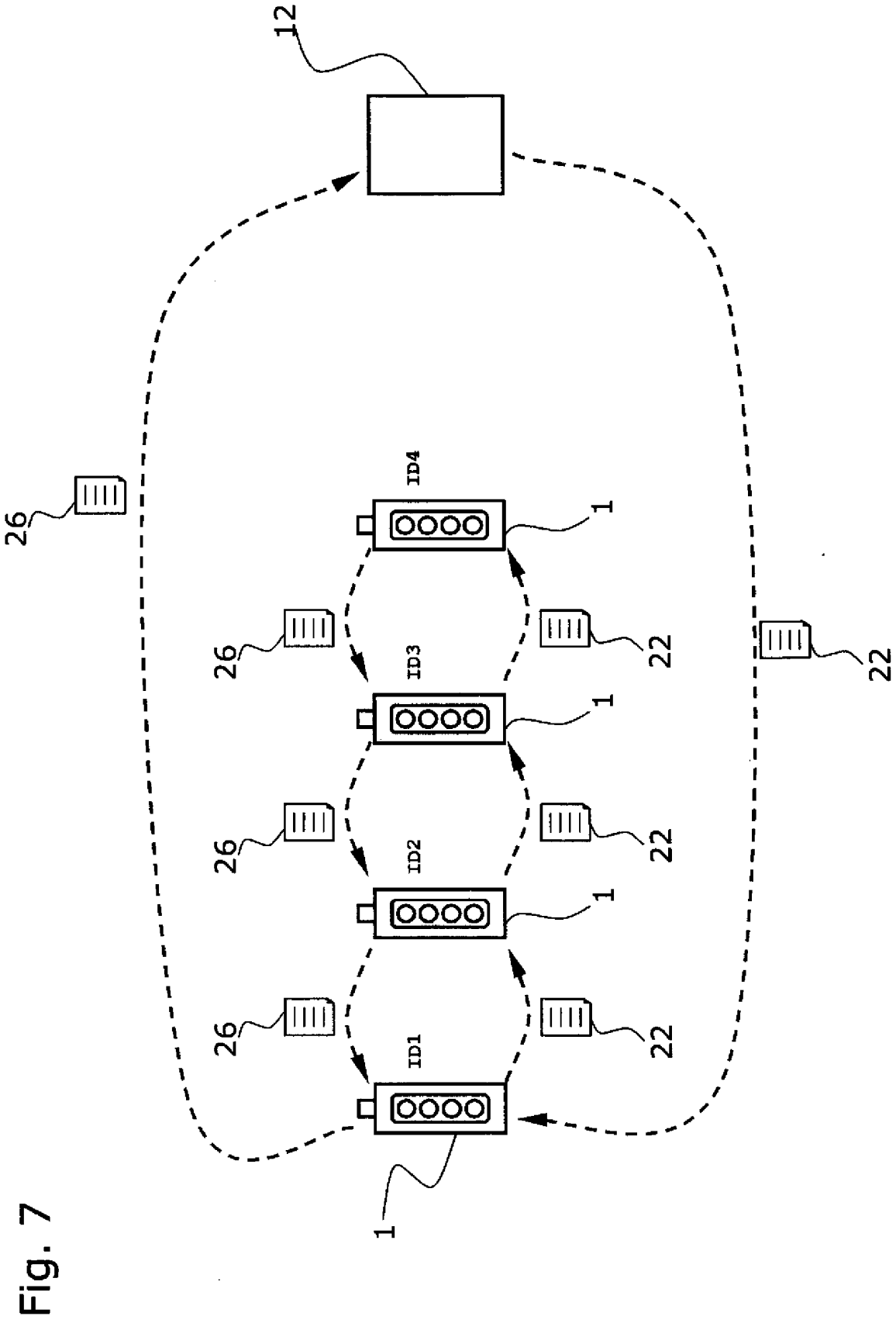

Fig. 7



Patentansprüche

1. Luftdruckmessvorrichtung (1) zur Prüfung von Druckluftbremssystemen (41) mit einem Drucksensor (3) und einem Druckluftanschluss (4), dadurch gekennzeichnet, dass die Luftdruckmessvorrichtung (1) tragbar ausgeführt ist und eine Steuerungselektronik (5), eine Benutzerschnittstelle (6), eine Funkübertragungseinheit (7) sowie eine die Ansprechzeiten der Druckluftbremssysteme (41) messende Zeiterfassungseinheit (8) umfasst.
5
2. Luftdruckmessvorrichtung (1) nach Anspruch 1, dadurch gekennzeichnet, dass die Funkübertragungseinheit (7) eine WLAN-, GSM- oder beliebige andere funkbasierte Sende- und Empfangseinheit umfasst.
10
3. Luftdruckmessvorrichtung (1) nach Anspruch 1 oder 2, dadurch gekennzeichnet, dass die Luftdruckmessvorrichtung (1) einen elektrischen Akku (10) zur Energieversorgung umfasst.
15
4. Bremsdruckprüfanlage (12) zur Prüfung der Druckluftbremssysteme (41) von Schienenfahrzeugen (13) mit mindestens einem Druckluftanschluss (14), einer Datenverarbeitungseinheit (15) und einer Benutzerschnittstelle (16), dadurch gekennzeichnet, dass die Bremsdruckprüfanlage (12) eine Funkübertragungseinheit (17) umfasst und mit mindestens einer Luftdruckmessvorrichtung (1) gemäß einem der Ansprüche 1 bis 3 in Verbindung steht.
20
5. Bremsdruckprüfanlage (12) nach Anspruch 4, dadurch gekennzeichnet, dass die Funkübertragungseinheit (17) eine WLAN-, GSM- oder beliebige andere funkbasierte Sende- und Empfangseinheit umfasst.
25
6. Bremsdruckprüfanlage (12) nach Anspruch 4 oder 5, dadurch gekennzeichnet, dass die Bremsdruckprüfanlage (12) Druckluftanschlüsse, insbesondere einen Werkluftanschluss (18), einen Hauptluftanschluss (19) und einen Hauptluftbehälteranschluss (20) umfasst.
30

NACHGEREICHT

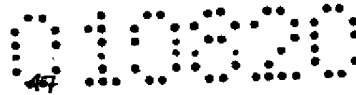

7. Bremsdruckprüfanlage (12) nach Anspruch 6, dadurch gekennzeichnet, dass die Bremsdruckprüfanlage (12) mindestens einen weiteren Druckluftanschluss (21) zum Anschluss weiterer Druckluftbremssysteme (41), insbesondere einer automatischen lastabhängigen Bremse, umfasst.
- 5
8. Bremsdruckprüfanlage (12) nach einem der Ansprüche 4 bis 7, dadurch gekennzeichnet, dass die Bremsdruckprüfanlage (12) mit einem an ein Schienenfahrzeug (13) angeschlossenen Rampenregler (38) in Verbindung steht, um den Leitungswiderstand bei der Messung eines Zugverbandes zu reduzieren.
- 10
9. Verfahren zur Prüfung der Druckluftbremssysteme (41) von Schienenfahrzeugen (13) mit einer Bremsdruckprüfanlage (12) gemäß einem der Ansprüche 4 bis 8, dadurch gekennzeichnet, dass das Verfahren folgende Schritte umfasst:
- 15
- a. Verbinden der Luftdruckmessvorrichtung (1) mit der Druckluftleitung (2) des zu messenden Druckluftbremssystems (41) der Schienenfahrzeuge (13);
 - b. drahtlose Übermittlung eines Befehlsdatenpakets (22) von der Bremsdruckprüfanlage (12) an die Luftdruckmessvorrichtung (1);
 - 20 c. Messung einer Bremsansprechzeit (23) oder Bremslösezeit (27) durch die Luftdruckmessvorrichtung (1);
 - d. drahtlose Übermittlung eines Messdatenpakets (26) von der Luftdruckmessvorrichtung (1) an die Bremsdruckprüfanlage (12).
- 25
10. Verfahren nach Anspruch 9, dadurch gekennzeichnet, dass der Schritt c) die Auslösung der Bremsfunktion an der Hauptluftleitung und die Detektion der Bremsansprechzeit (23) zwischen dem Zeitpunkt des Druckanstiegs (28) und dem Zeitpunkt des gefüllten Zustands (29) durch die Zeiterfassungseinheit (8) der Luftdruckmessvorrichtung (1) umfasst.
- 30
11. Verfahren nach Anspruch 9, dadurch gekennzeichnet, dass der Schritt c) die Beendigung der Bremsfunktion an der Hauptluftleitung und die Detektion der Bremslösezeit (27) zwischen dem Zeitpunkt des Druckabfalls (24) und dem

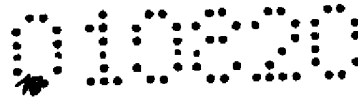

Zeitpunkt des drucklosen Zustands (25) durch die Zeiterfassungseinheit (8) der Luftdruckmessvorrichtung (1) umfasst.

- 5
12. Verfahren nach einem der Ansprüche 9 bis 11, dadurch gekennzeichnet, dass mehrere Luftdruckmessvorrichtungen (1) vorgesehen sind und die Messdatenpakete (26) sequentiell von einer Luftdruckmessvorrichtung (1) zur nächsten Luftdruckmessvorrichtung (1) übertragen werden, bis die letzte Luftdruckmessvorrichtung (1) die gesammelten Messdatenpakete (26) an die Bremsdruckprüfanlage (12) übermittelt.
- 10
13. Verfahren nach einem der Ansprüche 9 bis 12, dadurch gekennzeichnet, dass mehrere Luftdruckmessvorrichtungen (1) vorgesehen sind und die Befehlsdatenpakete (22) zunächst von der Bremsdruckprüfanlage (12) an eine erste Luftdruckmessvorrichtung (1), und danach sequentiell von einer
- 15
- Luftdruckmessvorrichtung (1) zur nächsten Luftdruckmessvorrichtung (1) bis zur letzten Luftdruckmessvorrichtung (1) übermittelt werden.
14. Verfahren nach einem der Ansprüche 9 bis 13, dadurch gekennzeichnet, dass das Messdatenpaket (26) zumindest eine eindeutige Kennzeichnung der
- 20
- Luftdruckmessvorrichtung (1) und die gemessene Zeitspanne in Form der Bremsansprechzeit (23) oder der Bremslösezeit (27) umfasst.
15. Verfahren nach Anspruch 14, dadurch gekennzeichnet, dass das Messdatenpaket (26) weiters den gemessenen Druckwert, einen
- 25
- Korrekturfaktor, sowie den Zustand der Benutzerschnittstelle (6) umfasst.
16. Verfahren nach einem der Ansprüche 9 bis 15, dadurch gekennzeichnet, dass das Befehlsdatenpaket (22) zumindest eine eindeutige Kennzeichnung der
- 30
- Luftdruckmessvorrichtung (1) sowie zumindest eine eindeutige Kennzeichnung umfasst, die spezifiziert, ob Druckabfall oder Druckanstieg gemessen wird.

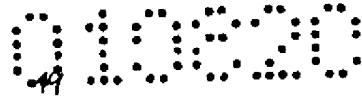

19698 Ag/FI
OgBB Technische Services GmbH

17. Verfahren nach Anspruch 16, dadurch gekennzeichnet, dass das Befehlsdatenpaket (22) weiters den Druckstartwert (30) und/oder den Druckstoppwert (31) umfasst.
- 5 18. Verfahren nach einem der Ansprüche 9 bis 17, dadurch gekennzeichnet, dass die Bremsdruckprüfanlage (12) bei einer fallenden Hauptluftleitungs-Flanke einen Befehl an einen Rampenregler (38) zur Entlüftung der Hauptluftleitung abgibt.

10

Wien, am

15

Anmelder(in)
vertreten durch
Patentanwälte
Puchberger, Berger & Partner

NACHGEREICHT