

(19) DANMARK



(12) PATENTANSØGNING (10) DK 0146/95 L

Patentdirektoratet

- (21) Patentansøgning nr.: 0146/95 (51) Int.Cl. 6: B 08 B 3/02
(22) Indleveringsdag:.... 08 feb 1995
(24) Løbedag:..... 08 feb 1995
(41) Alm. tilgængelig:.... 11 aug 1995
(62) Stamansøgningsnummer:.....
(86) International ansøgning nr.:... -
(86) International indleveringsdag:
(85) Videreførselsdag:
(30) Prioritet: 10 feb 1994 DE 4404149 02 mar 1994 DE 4406869
(71) Ansøger: *Elektra Beckum AG, Daimlerstrasse 1; 49716 Meppen, DE
(72) Opfinder: Lølhar *Hartmann, Amselweg 3; 33813 Oerlinghausen, DE
(74) Fuldmægtig: Hofman-Bang & Boutard, Lehmann & Ree A/S, Adelgade 15, 1304,
København K

- (54) Højtryksrenseindretning 146-95
(57) Sammendrag

Opfindelsen vedrører et højtryksapparat med et hus (1) med en drivmotor og en pumpe til rensesvæske, især vand, samt en bypass-ventilindretning, med en ventilpistol (2) med tilsluttet renselanse (3) eller deslige og med en fra en højtrykstilslutning (4) i huset (1) til ventilpistolen (2) førende højtryksledning (4). Når ventilpistolen (2) er lukket løber pumpen videre og via bypass-ventilindretningen bliver en aflukket rensesvæske med ringe volumen ført videre i kredsløbet. Når ventilpistolen (2) befinder sig i lukket stilling forbliver en lækstrømsåbning med en meget høj strømningsmodstand åben, således at der altid når ventilpistolen (2) befinder sig i lukket stilling strømmer en ringe lækstrøm af rensesvæske ud, og en tilsvarende væskemængde strømmer ind i pumpen ved tilløbssiden og køler væsken i kredsløb.

fortsættes

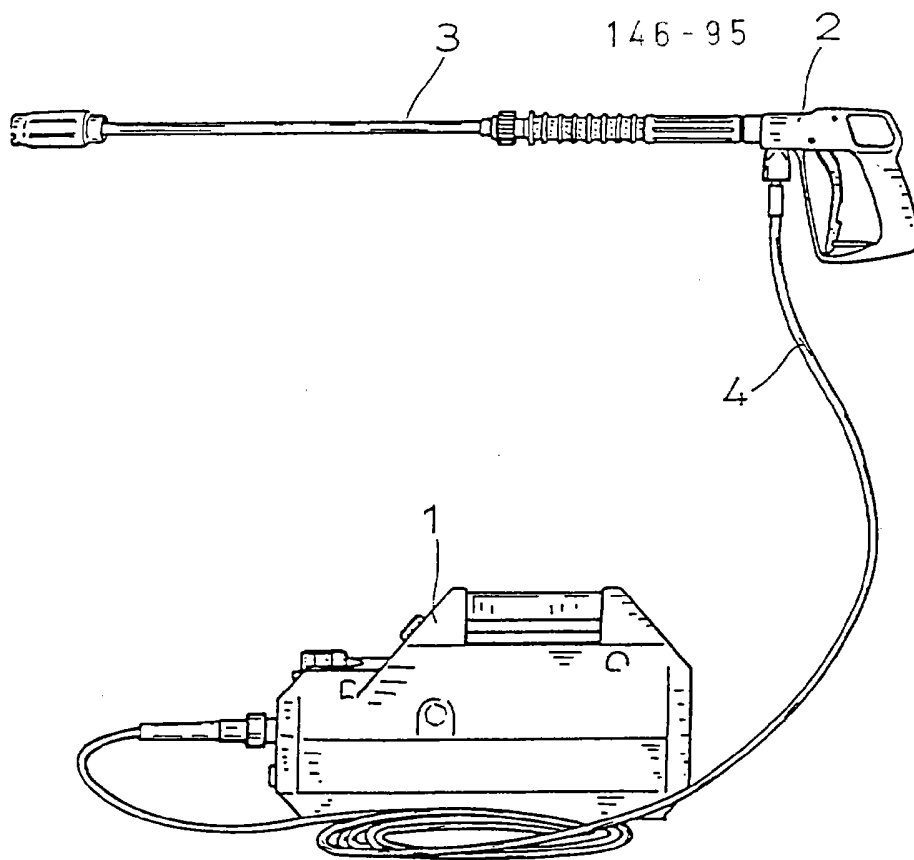

Fig. 1