

19



OFICINA ESPAÑOLA DE
PATENTES Y MARCAS

ESPAÑA



11 Número de publicación: **1 069 923**

21 Número de solicitud: U 200900402

51 Int. Cl.:
A42B 3/04 (2006.01)

12

SOLICITUD DE MODELO DE UTILIDAD

U

22 Fecha de presentación: **18.02.2009**

43 Fecha de publicación de la solicitud: **22.05.2009**

71 Solicitante/s: **Silvia Manzanera García**
Avda. Ciudad de Almería, 35
30010 Murcia, ES

72 Inventor/es: **Manzanera García, Silvia y**
Gambín Hernández, Joaquín

74 Agente: **No consta**

54 Título: **Dispositivo de señalización para casco de motorista y similares.**

ES 1 069 923 U

DESCRIPCIÓN

Dispositivo de señalización para casco de motorista y similares.

Objeto de la invención

La presente invención se refiere a un dispositivo de señalización para cascos de motoristas, sidecar, minikart, etc., previsto para señalar la operación de frenado por parte del conductor del vehículo (motorista, sidecar, etc), o bien señalar cuando va a realizar un giro a la derecha o a la izquierda.

El objeto de la invención es indicar a los conductores de vehículos que circulan detrás de un motorista o similar, cuando la moto, sidecar o vehículo de que se trate, va a realizar o está realizando una maniobra, ya sea de frenado o de giro hacia la derecha o la izquierda.

Antecedentes de la invención

Las motocicletas incorporan, como es normativo, unas luces de señalización que indican una actuación de frenado o bien la intención de girar hacia un lado u otro el motorista.

Ahora bien, a veces bien por la climatología, o por cualquier otra circunstancia, la luz trasera de frenado de la motocicleta no es convenientemente percibida por parte del conductor de otro vehículo que va detrás, lo que impide observar que el motorista está, por ejemplo, frenando, o tiene intención de girar a la derecha o a la izquierda.

Evidentemente, esa problemática se da, como anteriormente se ha dicho, porque la climatología o por estar fundido el elemento luminoso, ya sea el de frenado o el intermitente, por lo que no es percibido por los que circulan detrás, pudiendo ocurrir igualmente que la no visión de la señalización se deba a que, por ejemplo, motos grandes lleven baúles en la parte posterior que impiden precisamente ver con claridad al conductor de detrás, mientras que en otros casos al estar la luz a una altura media puede ocurrir el no percibimiento de que el motorista está frenando o que va a girar hacia un lado u otro, con el consiguiente peligro de que el conductor del otro vehículo que circula por detrás pueda arremeter contra aquél.

Descripción de la invención

El dispositivo que se preconiza ha sido concebido precisamente para resolver la problemática anteriormente expuesta, ya que va a permitir al conductor que circula por detrás de un motorista que, en el caso que éste frene o tenga intención de girar a un lado u otro, la señalización correspondiente sea visible por parte del conductor que va detrás.

Concretamente, el dispositivo de la invención se caracteriza porque en la parte posterior del casco del motorista lleva una luz roja de freno y una pareja de luces amarillas de intermitencia, que se encienden automáticamente en el momento en que el motorista actúa sobre el freno de la motocicleta o bien actúa sobre las intermitencias de ésta, de manera tal que esas luces al ir en el casco que es una parte elevada, se dejarán ver perfectamente por parte del conductor que circula detrás, tanto de día como de noche, impidiendo que por descuido o por no haberse visto, como ocurre a veces, pueda arremeter contra dicho motorista. Es decir, con el dispositivo de señalización descrito se aumenta la visibilidad del motorista cuando está frenando o cuando va a girar, evitando el riesgo de accidente.

Es sistema de señalización puede estar integrado

en el propio casco, en una parte posterior del mismo, con una zona de ubicación para luz de freno y con dos zonas laterales a la misma para ubicación de las luces amarillas de intermitente, aunque en una variante de realización el sistema de señalización puede estar constituido por un kit montable y desmontable respecto del casco, montándose cuando el motorista va a utilizar el casco porque vaya a circular con su motocicleta, quitándose o independizándose del casco cuando lo crea conveniente.

En cualquier caso, ya sea el dispositivo de señalización como parte integrante del casco o como parte desmontable de éste, en el momento en que se acciona el freno de la motocicleta, la luz correspondiente al freno o roja del casco se activa, ocurriendo otro tanto cuando el motorista actúe sobre cualquiera de los intermitentes, encendiéndose o activándose una u otra de las luces amarillas indicadoras de la intermitencia.

Dicho dispositivo de señalización se conectará al casco de cualquier forma conveniente, como puede ser a través de un simple cable, a través de un GPS, a través de un manos libres, a través de un Bluetooth, a través de infrarrojos, a través de una Wifi, de alimentación por pilas, batería, a través del velocímetro con sensores-receptores, o cualquier sistema electrónico o mecánico que haga encender las lámparas o luces cuando actúe el sistema de frenado o los intermitentes.

Es evidente que para el funcionamiento del dispositivo pueda ser necesario llevar instalado en la motocicleta un sistema Bluetooth, Wifi, infrarrojos, emisor-receptor, y poder sintonizar o vincular con el casco la luz de freno y los intermitentes.

Descripción de los dibujos

Para complementar la descripción que seguidamente se va a realizar y con objeto de ayudar a una mejor comprensión de las características del invento, de acuerdo con un ejemplo preferente de realización práctica del mismo, se acompaña como parte integrante de dicha descripción, un juego de dibujos en donde con carácter ilustrativo y no limitativo, se ha representado lo siguiente:

La figura 1.- Muestra una representación de la parte posterior de un casco de motorista con el dispositivo de señalización objeto de la invención, el cual está integrado en el propio casco.

La figura 2.- Muestra una vista posterior de un casco con el dispositivo de señalización cuando éste forma un kit montable y desmontable respecto del propio casco.

Realización preferente de la invención

Como se puede ver en las figuras, y en relación concretamente con la figura 1, el dispositivo de señalización está previsto para su aplicación en un casco de motorista, en cuya parte posterior se establece una zona central (2) o soporte para una luz de freno (3) y una pareja de luces amarillas y de intermitencia (4), de manera que cuando el motorista acciona el freno de la motocicleta, en el casco (1), en correspondencia con esa parte posterior aludida, se activa la luz de freno (3) que será una luz roja, mientras que cuando el motorista actúa sobre uno de los intermitentes, se encenderá una u otra de las luces amarillas intermitentes (4) que quedan a un lado u otro de la luz de freno (3), apercibiendo al conductor que marcha detrás que éste está frenando o que va a girar hacia la derecha o hacia la izquierda, evitando con ello posibles accidentes.

En una variante de realización, el dispositivo de

señalización aplicable sobre el casco (1), puede formar parte de un soporte (5) en el que están dispuestas la luz de freno (3') y las luces amarillas de intermitencia (4'), formando un conjunto o kit independiente y montable/desmontable sobre el respectivo casco (1), pero con la misma función que la anteriormente referida, es decir encendiéndose la luz de freno (3') cuando el motorista acciona el freno de su motocicleta, y encendiéndose una u otra de las luces amarillas de intermitencia (4') cuando el motorista actúa sobre uno de los intermitentes de su motocicleta, con la particularidad de que en este caso, es decir cuando el dispositivo es montable y desmontable respecto del

5

10

15

20

25

30

35

40

45

50

55

60

65

casco (1), el conjunto de las luces con el soporte (5) a que pertenece podrá guardarse independientemente del casco (1) y utilizarse únicamente cuando el motorista va a subirse a la motocicleta.

Ya se ha dicho que la forma de activar el sistema puede ser a través de un cable, por Bluetooth, GPS, manos libres, pila, batería, Wifi, infrarrojos, velocímetro, sensores-receptores o cualquier artilugio electrónico, mecánico o eléctrico, para lo cual es necesario instalar en la motocicleta un emisor-receptor, un cableado, una frecuencia Wifi o Bluetooth, infrarrojos, vinculado o conexionado con el casco para que funcione la luz de freno y/o los intermitentes.

REIVINDICACIONES

1. Dispositivo de señalización para casco de motorista y similares, que estando previsto para indicar una situación de frenada o de giro a la derecha o a la izquierda por parte de un motorista, hacia un vehículo que circula por detrás del mismo, se **caracteriza** porque sobre el correspondiente casco de motorista se incluye una luz roja de frenado y una pareja de luces naranjas de intermitencia, activándose en un caso u otro cuando el motorista acciona el freno de la motocicleta o cualquiera de las intermitencias de ésta.

2. Dispositivo de señalización para casco de motorista y similares, según reivindicación 1, **caracterizado** porque la luz de frenado y las de intermitencia van montadas en una zona que forma parte integrante del propio casco, en correspondencia con la parte posterior del mismo.

3. Dispositivo de señalización para casco de motorista y similares, según reivindicación 1, **caracteriza-**

do porque la luz de freno y de intermitencia van montadas sobre un soporte independiente al casco, con carácter montable y desmontable respecto de éste.

4. Dispositivo de señalización para casco de motorista y similares, según reivindicaciones anteriores, **caracterizado** porque la activación de dichas luces de frenado y/o de intermitencia, es susceptible de realizarse a través de un cable, por Bluetooth, GPS, manos libres, pila, batería, Wifi, infrarrojos, velocímetro, sensores-receptores o cualquier elemento electrónico, mecánico o eléctrico.

5. Dispositivo de señalización para casco de motorista y similares, según reivindicación 4, **caracterizado** porque en la activación de las luces de freno e intermitencia, a través de cualquiera de los sistemas referidos, se complementa con la instalación en la correspondiente motocicleta de un emisor-receptor, cableado, frecuencia Wifi o Bluetooth, infrarrojos, vinculado o conexionado con el casco para que funcione la luz de freno y/o la de intermitencia.

25

30

35

40

45

50

55

60

65

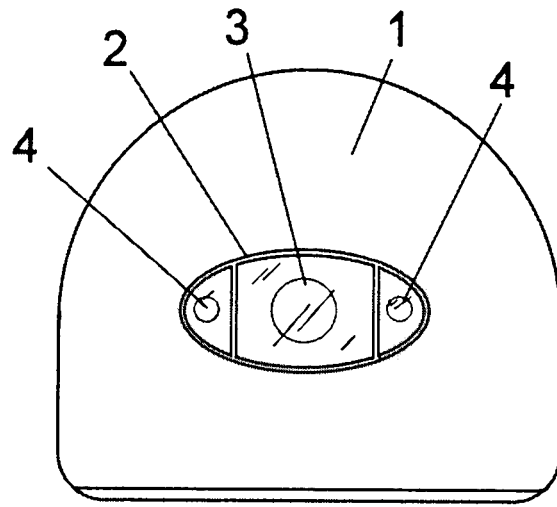

FIG. 1

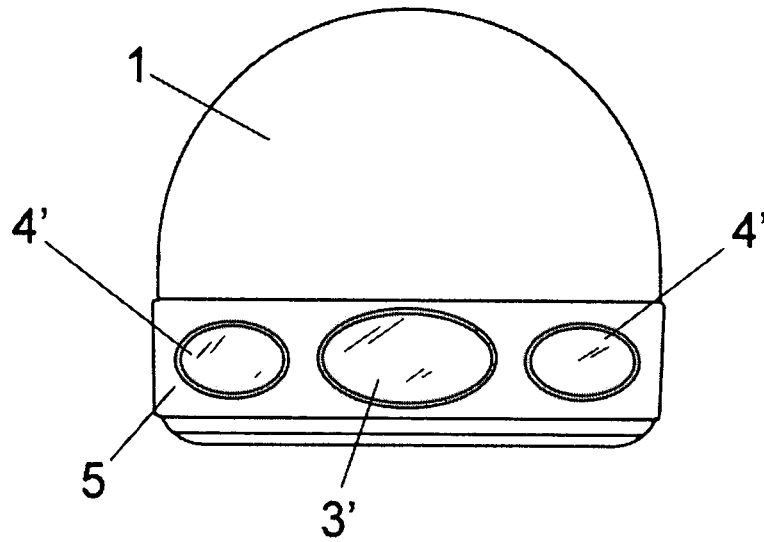

FIG. 2