



(12) 发明专利申请

(10) 申请公布号 CN 112157717 A

(43) 申请公布日 2021.01.01

(21) 申请号 202010901033.9

B26D 7/02 (2006.01)

(22) 申请日 2020.08.31

B41F 1/04 (2006.01)

B41F 19/02 (2006.01)

(71) 申请人 耒阳市康意电子箱包科技有限公司

地址 421000 湖南省衡阳市耒阳市经济开发
区创新创业园A6栋1-6层

(72) 发明人 贺红球 胡平芸 曾惠英 伍林香
李列兰 谢良松

(74) 专利代理机构 深圳市世通专利代理事务所
(普通合伙) 44475

代理人 刘付靖

(51) Int. Cl.

B26F 1/16 (2006.01)

B26D 7/26 (2006.01)

B26D 5/06 (2006.01)

B26D 7/32 (2006.01)

权利要求书1页 说明书3页 附图2页

(54) 发明名称

一种箱包加工设备

(57) 摘要

本发明公开了一种箱包加工设备,包括底座,底座的下表壁右侧固定连接有机,电机的输出轴通过联轴器固定连接有机,传动杆远离联轴器的一端固定连接有机,底座的内部设置有螺纹杆,螺纹杆的右端延伸至底座的外部并固定连接有机,第一皮带轮和第二皮带轮共同匹配连接有皮带,螺纹杆的外表壁螺纹连接有螺纹套,螺纹套的上表壁中部固定连接有机,第一固定杆螺纹套的上表壁两端固定连接有机,对称分布的第二固定杆,该种使移动板和夹板能够对箱包进行固定和限位,防止在印花过程中由于箱包移位导致印花失败,实现对箱包钻孔,相比原来人工钻孔更加的快捷简便。

1. 一种箱包加工设备,包括底座(1),其特征在于,所述底座(1)的下表壁右侧固定连接有电机(6),所述电机(6)的输出轴通过联轴器固定连接有传动杆(7),所述传动杆(7)远离联轴器的一端固定连接有第二皮带轮(4),所述底座(1)的内部设置有螺纹杆(2),所述螺纹杆(2)的右端延伸至底座(1)的外部并固定连接有第一皮带轮(3),所述第一皮带轮(3)和第二皮带轮(4)共同匹配连接有皮带(5),所述螺纹杆(2)的外表壁螺纹连接有螺纹套(8),所述螺纹套(8)的上表壁中部固定连接有第一固定杆(9)所述螺纹套(8)的上表壁两端固定连接有对称分布的第二固定杆(10),所述第一固定杆(9)和多根第二固定杆(10)远离螺纹套(8)的一端延伸至工作腔(18)的内部并共同固定连接有底板(11),所述底板(11)的内表壁中部固定连接有固定块(12),所述固定块(12)的两侧固定连接有对称分布的第一电动伸缩杆(13),两个所述第一电动伸缩杆(13)的顶部均固定连接有移动板(14),两个所述移动板(14)的内部均固定连接有第二电动伸缩杆(15),两个所述第二电动伸缩杆(15)的顶部均固定连接有夹板(16),所述底座(1)的上表壁开设有与第一固定杆(9)和第二固定杆(10)相对应的条形开口,所述工作腔(18)的上表壁固定连接有第一液压伸缩杆(19),所述第一液压伸缩杆(19)的顶部固定连接有压板(25)。

2. 根据权利要求1所述的一种箱包加工设备,其特征在于,所述工作腔(18)的内部上表壁中部固定连接有挡板(20),所述挡板(20)的左侧壁与工作腔(18)的左侧内壁共同固定连接有第一电动滑轨(21),所述第一电动滑轨(21)的上表壁滑动连接有多根第二电动滑轨(22),多个所述第二电动滑轨(22)的上表壁滑动连接有多个第三电动伸缩杆(23),多个所述第三电动伸缩杆(23)的顶端均固定连接有钻头(24)。

3. 根据权利要求1所述的一种箱包加工设备,其特征在于,所述夹板(16)是铁块制成,所述夹板(16)相对一侧均固定连接有防滑垫(17)。

4. 根据权利要求1所述的一种箱包加工设备,其特征在于,所述底座(1)的下表壁四角处均固定连接有第二液压伸缩杆(28),多个所述第二液压伸缩杆(28)的顶部均固定连接有万向轮(29)。

5. 根据权利要求1所述的一种箱包加工设备,其特征在于,所述底座(1)的下表壁固定连接有与电机(6)相对应的第一防护罩(26),所述电机(6)的输出轴与第一防护罩(26)的右侧壁通过轴承转动连接。

6. 根据权利要求1所述的一种箱包加工设备,其特征在于,所述底座(1)的右侧壁固定连接有与第一皮带轮(3)和第二皮带轮(4)相对应的第二防护罩(27),所述第二防护罩(27)的右侧壁开设有开口。

7. 根据权利要求1所述的一种箱包加工设备,其特征在于,所述工作腔(18)的出口处固定连接有冷却扇,且出口处两侧设置有刮刀。

一种箱包加工设备

技术领域

[0001] 本发明涉及包具加工技术领域,具体为一种箱包加工设备。

背景技术

[0002] 随着人们消费水平的不断提高,各种各样的箱包已经成为人们身边不可或缺的饰品,人们要求箱包产品不仅在实用性上有所加强,装饰性也已成为主要拓展,根据消费者品味的改变,箱包的材质更加的多样化。

[0003] 但目前市面上存在的部分箱包的加工设备在对箱包进行印花时,箱包没有固定,在压花时箱包容易发生偏移,导致压花失败,而且现有的箱包打孔都是通过人工操作的,其打孔效率不高,而且打孔的质量是有操作者的工作经验决定,打孔的质量得不到保障,因此我们对此做出改进,提出一种箱包加工设备。

发明内容

[0004] 为了解决上述技术问题,本发明提供了如下的技术方案:

[0005] 本发明一种箱包加工设备,包括底座,所述底座的下表壁右侧固定连接有机,所述电机的输出轴通过联轴器固定连接有传动杆,所述传动杆远离联轴器的一端固定连接第二皮带轮,所述底座的内部设置有螺纹杆,所述螺纹杆的右端延伸至底座的外部并固定连接第一皮带轮,所述第一皮带轮和第二皮带轮共同匹配连接有皮带,所述螺纹杆的外表壁螺纹连接有螺纹套,所述螺纹套的上表壁中部固定连,所述螺纹套的上表壁两端固定连接对称分布的第二固定杆,所述第一固定杆和多根第二固定杆远离螺纹套的一端延伸至工作腔的内部并共同固定连接底板,所述底板的内表壁中部固定连接固定块,所述固定块的两侧固定连接对称分布的第一电动伸缩杆,两个所述第一电动伸缩杆的顶部均固定连接移动板,两个所述移动板的内部均固定连接第二电动伸缩杆,两个所述第二电动伸缩杆的顶部均固定连接夹板,所述底座的上表壁开设有与第一固定杆和第二固定杆相对应的条形开口,所述工作腔的上表壁固定连接第一液压伸缩杆,所述第一液压伸缩杆的顶部固定连接压板。

[0006] 作为本发明的一种优选技术方案,所述工作腔的内不上表壁中部固定连接挡板,所述挡板的左侧壁与工作腔的左侧内壁共同固定连接第一电动滑轨,所述第一电动滑轨的上表壁滑动连接有多根第二电动滑轨,多个所述第二电动滑轨的上表壁滑动连接多个第三电动伸缩杆,多个所述第三电动伸缩杆的顶端均固定连接钻头。

[0007] 作为本发明的一种优选技术方案,所述夹板是铁块制成,所述夹板相对一侧均固定连接防滑垫。

[0008] 作为本发明的一种优选技术方案,所述底座的下表壁四角处均固定连接第二液压伸缩杆,多个所述第二液压伸缩杆的顶部均固定连接万向轮。

[0009] 作为本发明的一种优选技术方案,所述底座的下表壁固定连接与电机相对应的第一防护罩,所述电机的输出轴与第一防护罩的右侧壁通过轴承转动连接。

[0010] 作为本发明的一种优选技术方案,所述底座1的右侧壁固定连接有与第一皮带轮3和第二皮带轮4相对应的第二防护罩27,所述第二防护罩27的右侧壁开设有开口。

[0011] 作为本发明的一种优选技术方案,所述工作腔18的出口处固定连接有冷却扇,且出口处两侧设置有刮刀。

[0012] 本发明的有益效果是:通过在底板11的内部增加电动伸缩杆13,电动伸缩杆13连接移动板14,同时在移动板14上增加电动伸缩杆15和夹板16,箱包在印花时,便可以通过电动伸缩杆13来调节移动板14和夹板16的大小,使移动板14和夹板16能够对箱包进行固定和限位,防止在印花过程中由于箱包移位导致印花失败,通过在底座1的内部设置螺纹杆2和螺纹套8,螺纹套8通过固定杆9与底板11连接,便可以实现底板11的左右移动,在工作腔18内设置有电动滑轨22和钻头24,电动滑轨22控制钻头24的走向,从而实现对接箱包的钻孔,相比原来人工钻孔更加的快捷简便。

附图说明

[0013] 附图用来提供对本发明的进一步理解,并且构成说明书的一部分,与本发明的实施例一起用于解释本发明,并不构成对本发明的限制。在附图中:

[0014] 图1是本发明一种箱包加工设备的整体结构图;

[0015] 图2是本发明一种箱包加工设备的整体结构剖图;

[0016] 图3是本发明一种箱包加工设备的图1中A处放大图。

[0017] 图中:1、底座;2、螺纹杆;3、第一皮带轮;4、第二皮带轮;5、皮带;6、电机;7、传动杆;8、螺纹套;9、第一固定杆;10、第二固定杆;11、底板;12、固定块;13、第一电动伸缩杆;14、移动板;15、第二电动伸缩杆;16、夹板;17、防滑垫;18、工作腔;19、第一液压伸缩杆;20、挡板;21、第一电动滑轨;22、第二电动滑轨;23、第三电动伸缩杆;24、钻头;25、压板;26、第一防护罩;27、第二防护罩;28、第二液压伸缩杆;29、万向轮。

具体实施方式

[0018] 为使本发明实现的技术手段、创作特征、达成目的与功效易于明白了解,下面结合具体实施方式,进一步阐述本发明。

[0019] 如图1-3所示,本发明一种箱包加工设备,包括底座1,底座1的下表壁右侧固定连接有电机6,电机6的输出轴通过联轴器固定连接有传动杆7,传动杆7远离联轴器的一端固定连接有第二皮带轮4,底座1的内部设置有螺纹杆2,螺纹杆2的右端延伸至底座1的外部并固定连接有第一皮带轮3,第一皮带轮3和第二皮带轮4共同匹配连接有皮带5,螺纹杆2的外表壁螺纹连接有螺纹套8,螺纹套8的上表壁中部固定连接有第一固定杆9,螺纹套8的上表壁两端固定连接有对称分布的第二固定杆10,第一固定杆9和多根第二固定杆10远离螺纹套8的一端延伸至工作腔18的内部并共同固定连接有底板11,底板11的内表壁中部固定连接有固定块12,固定块12的两侧固定连接有对称分布的第一电动伸缩杆13,两个第一电动伸缩杆13的顶部均固定连接有移动板14,两个移动板14的内部均固定连接有第二电动伸缩杆15,两个第二电动伸缩杆15的顶部均固定连接有夹板16,底座1的上表壁开设有与第一固定杆9和第二固定杆10相对应的条形开口,工作腔18的上表壁固定连接有第一液压伸缩杆19,第一液压伸缩杆19的顶部固定连接有压板25,压板25可以有效地对接箱包的印花。

[0020] 其中,工作腔18的内壁上表壁中部固定连接有挡板20,挡板20的左侧壁与工作腔

18的左侧内壁共同固定连接有第一电动滑轨21,第一电动滑轨21的上表壁滑动连接有多根第二电动滑轨22,多个第二电动滑轨22的上表壁滑动连接有多个第三电动伸缩杆23,多个第三电动伸缩杆23的顶端均固定连接钻头24,钻头24可以对箱包进行钻孔。

[0021] 其中,夹板16是铁块制成,夹板16相对一侧均固定连接有防滑垫17,防滑垫17可以有效地保护箱包。

[0022] 其中,底座1的下表壁四角处均固定连接有第二液压伸缩杆28,多个第二液压伸缩杆28的顶部均固定连接万向轮29,万向轮29可以便于人们对装置的移动。

[0023] 其中,底座1的下表壁固定连接与电机6相对应的第一防护罩26,电机6的输出轴与第一防护罩26的右侧壁通过轴承转动连接,第一防护罩26可以有效地保护电机6。

[0024] 其中,底座1的右侧壁固定连接与第一皮带轮3和第二皮带轮4相对应的第二防护罩27,第二防护罩27的右侧壁开设有开口,开口便于人们更换皮带5。

[0025] 其中,工作腔18的出口处固定连接冷却扇,且出口处两侧设置有刮刀,刮刀可以去除毛边,冷却扇便可以给成品降温。

[0026] 工作时,首先将待加工的箱包放在底板11上,工作人员调节第一电动伸缩杆13,第一电动伸缩杆13缓缓伸出,由于第一电动伸缩杆13的顶部与移动板14固定连接,故将移动板14推出,在调节第二电动伸缩杆15,第二电动伸缩杆15将夹板16推出,故将箱包夹紧,使箱包固定在底板11上;

[0027] 然后将启动第一液压伸缩杆19,第一液压伸缩杆19将压板向下压,故而实现对箱包的印花,印花好之后打开电机6,电机6的输出轴通过联轴器带动传动杆7转动,传动杆7带动第二皮带轮4转动,第二皮带轮4通过皮带5带动第一皮带轮3转动,第三皮带轮3带动螺纹杆2转动,螺纹杆2转动则通过螺纹套9使底板11水平移动;

[0028] 最后当底板11移动至钻头下方时关闭电机6,并打开第一电动滑轨21和第二电动滑轨22调节钻头位置,调整好之后便打开第三电动伸缩杆23,第三电动伸缩杆23推动钻头向下运动,便可以实现对箱包的钻孔,再打开电机6,根据上述的电机6运动方式便可以实现将底板11上的箱包移动至工作腔18的外部,实现了自动化钻孔和印花,在操作方面也很方便。

[0029] 以上所述仅为本发明的优选实施例而已,并不用于限制本发明,尽管参照前述实施例对本发明进行了详细的说明,对于本领域的技术人员来说,其依然可以对前述各实施例所记载的技术方案进行修改,或者对其中部分技术特征进行等同替换。凡在本发明的精神和原则之内,所作的任何修改、等同替换、改进等,均应包含在本发明的保护范围之内。



图1



图2

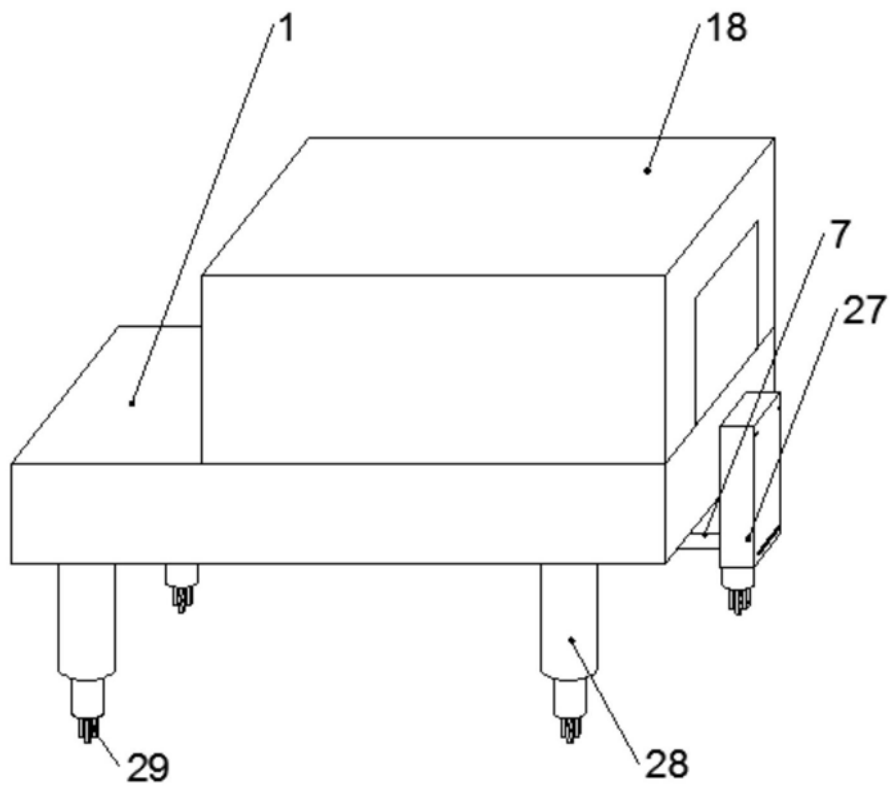
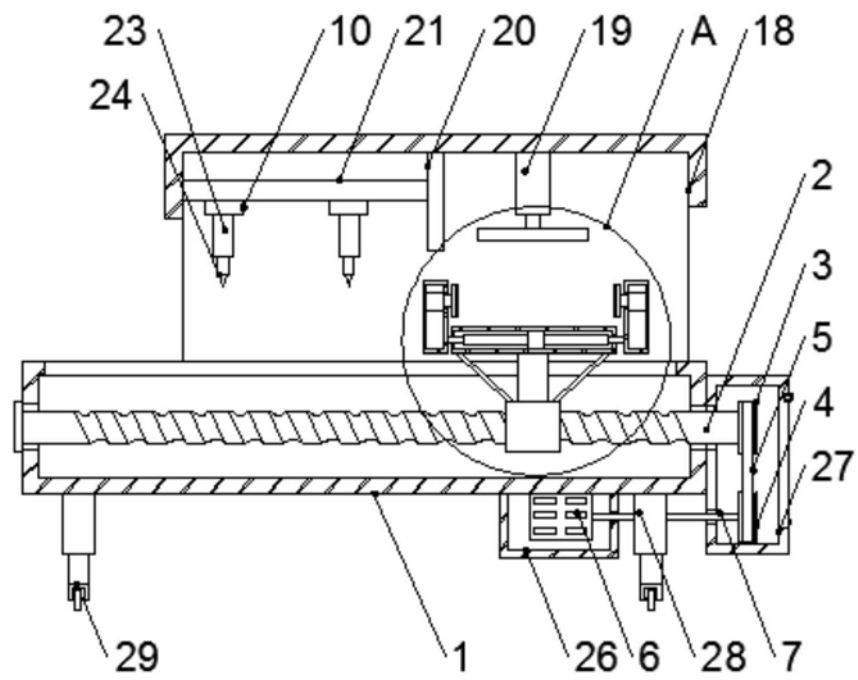
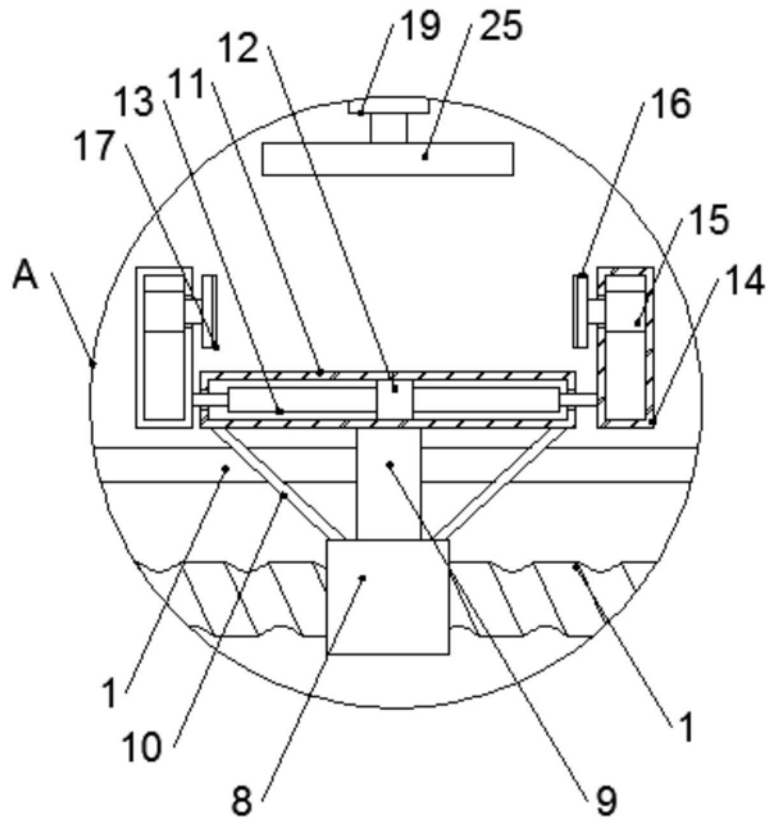

图3