



(12) 实用新型专利

(10) 授权公告号 CN 214395882 U

(45) 授权公告日 2021.10.15

(21) 申请号 202022858210.8

(22) 申请日 2020.12.02

(73) 专利权人 苏州市灵通玻璃制品有限公司  
地址 215004 江苏省苏州市高新区通安镇  
同心路21号

(72) 发明人 陆志文

(74) 专利代理机构 南京纵横知识产权代理有限公司 32224

代理人 董成

(51) Int. Cl.

B41F 15/08 (2006.01)

B41F 15/26 (2006.01)

B41F 19/00 (2006.01)

B24B 9/08 (2006.01)

B24B 47/22 (2006.01)

权利要求书1页 说明书4页 附图3页

(54) 实用新型名称

一种用于玻璃面板的自动印刷装置

(57) 摘要

本实用新型涉及玻璃面板印刷技术领域,且公开了一种用于玻璃面板的自动印刷装置,包括滑道,所述滑道顶部的一侧固定连接电动伸缩杆一,所述电动伸缩杆一的另一端固定连接滑块,所述滑块的底部设有滑槽,且滑槽的内腔与滑道的顶端相活动连接,所述滑块的顶部均匀固定连接三个玻璃放置板。该用于玻璃面板的自动印刷装置,通过电动伸缩杆一的设置,电动伸缩杆一的伸缩可以带动与之相固定连接的滑块在滑道的顶部移动,玻璃放置板的位置发生改变,便于把玻璃面板移动至网框的底部印刷图案和把印刷后的面板移动至打磨轮的侧面进行打磨,该装置同时具备印刷和打磨的功能,提高玻璃面板的生产效率。

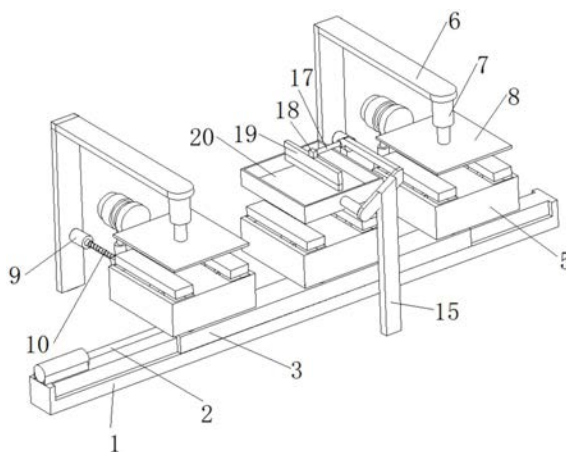

1. 一种用于玻璃面板的自动印刷装置,包括滑道(1),其特征在于:所述滑道(1)顶部的一侧固定连接有电动伸缩杆一(2),所述电动伸缩杆一(2)的另一端固定连接滑块(3),所述滑块(3)的底部设有滑槽,且滑槽的内腔与滑道(1)的顶端相活动连接,所述滑块(3)的顶部均匀固定连接有三个玻璃放置板(5),所述滑道(1)一侧两端的表面上均固定连接与支撑杆一(6),所述支撑杆一(6)的顶端固定连接横杆,横杆另一端的底部固定连接电动伸缩杆二(7),所述电动伸缩杆二(7)的底部活动连接有压板(8),所述压板(8)位于滑道(1)的上方,所述滑道(1)另一侧的中部固定连接支撑杆二(15),所述支撑杆二(15)顶端的内侧固定连接有两个支撑柱,底端的支撑柱的另一端固定连接网框(20),所述网框(20)位于滑道(1)的上方,顶端的支撑柱另一端的左侧固定连接电动伸缩杆三(17),所述电动伸缩杆三(17)的另一端固定连接电动伸缩杆四(18),所述电动伸缩杆四(18)的底部固定连接刷子(19),所述刷子(19)位于网框(20)的内侧,所述支撑杆一(6)底端的内侧固定连接电机二(9),所述电机二(9)的输出轴末端固定连接螺杆(10),所述螺杆(10)的外圈螺纹连接有螺纹套(11),所述螺纹套(11)的顶部固定连接电动伸缩杆五(12),所述电动伸缩杆五(12)的顶部固定连接固定管,且固定管的内腔固定套接电机三(13),所述电机三(13)的另一端螺纹连接有打磨轮(14)。

2. 根据权利要求1所述的一种用于玻璃面板的自动印刷装置,其特征在于:所述滑块(3)的顶部均匀固定连接电机一(4),所述电机一(4)的输出轴末端与玻璃放置板(5)底部的中部相固定连接。

3. 根据权利要求1所述的一种用于玻璃面板的自动印刷装置,其特征在于:所述玻璃放置板(5)顶部的两侧均设有开槽(21),所述玻璃放置板(5)内腔底部的两侧均固定连接电动伸缩杆六(22),所述电动伸缩杆六(22)的顶部固定连接支撑块(16),所述支撑块(16)与开槽(21)的内腔相活动连接。

4. 根据权利要求3所述的一种用于玻璃面板的自动印刷装置,其特征在于:所述支撑块(16)的纵向宽度小于玻璃面板的纵向宽度,两个支撑块(16)之间的距离小于玻璃面板的横向宽度。

5. 根据权利要求1所述的一种用于玻璃面板的自动印刷装置,其特征在于:所述压板(8)的面积小于玻璃面板的面积。

6. 根据权利要求1所述的一种用于玻璃面板的自动印刷装置,其特征在于:所述支撑杆二(15)是可伸缩的。

## 一种用于玻璃面板的自动印刷装置

### 技术领域

[0001] 本实用新型涉及玻璃面板印刷技术领域,具体为一种用于玻璃面板的自动印刷装置。

### 背景技术

[0002] 印刷是将文字、图画、照片、防伪等原稿经制版、施墨、加压等工序,使油墨转移到纸张、织品、塑料品、皮革等材料表面上,批量复制原稿内容的技术,印刷是把经审核批准的印刷版,通过印刷机械及专用油墨转印到承印物的过程。

[0003] 目前现有的玻璃印刷机,结构简单,单一的具备自动对玻璃进行印刷的功能,不具备对玻璃进行磨边的功能,使其在使用的过程中,还需要对玻璃进行磨边处理,极大化的降低了玻璃加工的效率,故而满足不了使用者的需求。

### 实用新型内容

[0004] 针对现有用于玻璃面板的自动印刷装置的不足,本实用新型提供了一种用于玻璃面板的自动印刷装置,具备磨边的功能,提高玻璃的生产效率等的优点,解决了上述背景技术中提出的问题。

[0005] 本实用新型提供如下技术方案:一种用于玻璃面板的自动印刷装置,包括滑道,所述滑道顶部的一侧固定连接有电动伸缩杆一,所述电动伸缩杆一的另一端固定连接有滑块,所述滑块的底部设有滑槽,且滑槽的内腔与滑道的顶端相活动连接,所述滑块的顶部均匀固定连接有三个玻璃放置板,所述滑道一侧两端的地面上均固定连接与支撑杆一,所述支撑杆一的顶端固定连接有横杆,横杆另一端的底部固定连接有电动伸缩杆二,所述电动伸缩杆二的底部活动连接有压板,所述压板位于滑道的上方,所述滑道另一侧的中部固定连接与支撑杆二,所述支撑杆二顶端的内侧固定连接有两个支撑柱,底端的支撑柱的另一端固定连接有网框,所述网框位于滑道的上方,顶端的支撑柱另一端的左侧固定连接有电动伸缩杆三,所述电动伸缩杆三的另一端固定连接有电动伸缩杆四,所述电动伸缩杆四的底部固定连接有刷子,所述刷子位于网框的内侧,所述支撑杆一底端的内侧固定连接有电机二,所述电机二的输出轴末端固定连接有螺杆,所述螺杆的外圈螺纹连接有螺纹套,所述螺纹套的顶部固定连接有电动伸缩杆五,所述电动伸缩杆五的顶部固定连接有固定管,且固定管的内腔固定套接有电机三,所述电机三的另一端螺纹连接有打磨轮。

[0006] 优选的,所述滑块的顶部均匀固定连接有电机一,所述电机一的输出轴末端与玻璃放置板底部的中部相固定连接。

[0007] 优选的,所述玻璃放置板顶部的两侧均设有开槽,所述玻璃放置板内腔底部的两侧均固定连接有电动伸缩杆六,所述电动伸缩杆六的顶部固定连接有支撑块,所述支撑块与开槽的内腔相活动连接。

[0008] 优选的,所述支撑块的纵向宽度小于玻璃面板的纵向宽度,两个支撑块之间的距离小于玻璃面板的横向宽度。

[0009] 优选的,所述压板的面积小于玻璃面板的面积。

[0010] 优选的,所述支撑杆二是可伸缩的。

[0011] 与现有用于玻璃面板的自动印刷装置对比,本实用新型具备以下有益效果:

[0012] 1、该用于玻璃面板的自动印刷装置,通过电动伸缩杆一的设置,电动伸缩杆一的伸缩可以带动与之相固定连接的滑块在滑道的顶部移动,玻璃放置板的位置发生改变,便于把玻璃面板移动至网框的底部印刷图案和把印刷后的面板移动至打磨轮的侧面进行打磨,该装置同时具备印刷和打磨的功能,提高玻璃面板的生产效率。

[0013] 2、该用于玻璃面板的自动印刷装置,通过电动伸缩杆六的设置,电动伸缩杆六的伸缩可以改变与之相固定连接的支撑块的位置,支撑块的顶部与玻璃放置面板的顶部相持平时,便于玻璃面板的印刷,电动伸缩杆六伸长带动支撑块向上移动时,支撑块带动玻璃面板向上移动,便于打磨轮与玻璃面板的侧边相接触。

## 附图说明

[0014] 图1为本实用新型结构正面示意图;

[0015] 图2为本实用新型结构图1侧面示意图;

[0016] 图3为本实用新型结构玻璃放置板爆炸示意图。

[0017] 图中:1、滑道;2、电动伸缩杆一;3、滑块;4、电机一;5、玻璃放置板;6、支撑杆一;7、电动伸缩杆二;8、压板;9、电机二;10、螺杆;11、螺纹套;12、电动伸缩杆五;13、电机三;14、打磨轮;15、支撑杆二;16、支撑块;17、电动伸缩杆三;18、电动伸缩杆四;19、刷子;20、网框;21、开槽;22、电动伸缩杆六。

## 具体实施方式

[0018] 下面将结合本实用新型实施例中的附图,对本实用新型实施例中的技术方案进行清楚、完整地描述,显然,所描述的实施例仅仅是本实用新型一部分实施例,而不是全部的实施例。基于本实用新型中的实施例,本领域普通技术人员在没有做出创造性劳动前提下所获得的所有其他实施例,都属于本实用新型保护的范围。

[0019] 请参阅图1-3,一种用于玻璃面板的自动印刷装置,包括滑道1,滑道1顶部的一侧固定连接电动伸缩杆一2,电动伸缩杆一2的另一端固定连接滑块3,滑块3的底部设有滑槽,且滑槽的内腔与滑道1的顶端相活动连接,通过电动伸缩杆一2的设置,电动伸缩杆一2的伸缩可以带动与之相固定连接的滑块3在滑道1的顶部移动,玻璃放置板5的位置发生改变,便于把玻璃面板移动至网框20的底部印刷图案和把印刷后的面板移动至打磨轮14的侧面进行打磨,该装置同时具备印刷和打磨的功能,提高玻璃面板的生产效率,滑块3的顶部均匀固定连接三个玻璃放置板5,滑道1一侧两端的侧壁上均固定连接支撑杆一6,支撑杆一6的顶端固定连接横杆,横杆另一端的底部固定连接电动伸缩杆二7,电动伸缩杆二7的底部活动连接压板8,通过电动伸缩杆二7的设置,电动伸缩杆二7的伸缩可以改变与之相活动连接的压板8的竖直高度,便于压板8按压玻璃面板,固定玻璃面积的位置,便于使用打磨轮14打磨玻璃面板的侧边,压板8位于滑道1的上方,滑道1另一侧的中部固定连接支撑杆二15,支撑杆二15顶端的内侧固定连接两个支撑柱,底端的支撑柱的另一端固定连接网框20,网框20位于滑道1的上方,顶端的支撑柱另一端的左侧固定连接电动伸



动,印泥透过网框20和印刷模板与玻璃面板相接触,玻璃面板上被印有印刷模板上的花纹,玻璃面板印刷后,支撑杆二15伸长,支撑杆二15带动与之相固定连接的网框20向上移动,网框20与玻璃面板分离,该装置内的控制系统控制电动伸缩杆一2伸缩,电动伸缩杆一2的伸缩把印刷后的玻璃面板移动至打磨轮14的侧面,未印刷的玻璃移动至网框20的下方,该装置在印刷玻璃面板的过程中,印刷后的玻璃面板底部的电动伸缩杆六22伸长,电动伸缩杆六22带动与之相固定连接的玻璃面板向上移动,玻璃面板与玻璃放置板5之间的距离大于打磨轮14的直径,该装置内的控制系统控制印刷后的玻璃面板顶部的电动伸缩杆二7伸长,电动伸缩杆二7带动与之相连接的压板8向下移动,压板8按压玻璃面板,玻璃面板被固定在支撑块16上,印刷后的玻璃面板侧面的电机二9转动和电动伸缩杆五12伸长,电机二9的转动改变打磨轮14的水平位置,电动伸缩杆五12的伸长改变打磨轮14的竖直高度,电机二9的和电动伸缩杆五12的配合使用使打磨轮14与玻璃面板的侧边相接触,打磨玻璃面板时,该装置内的控制系统在控制电机三13和电机一4转动的同时,电机二9和电动伸缩杆五12配合工作,电机三13的转动带动与之相固定连接的打磨轮14转动,打磨轮14可以打磨玻璃面板的侧边,电机一4的转动带动玻璃面板转动,玻璃面板不同的侧壁可以与打磨轮14相接触。

[0026] 尽管已经示出和描述了本实用新型的实施例,对于本领域的普通技术人员而言,可以理解在不脱离本实用新型的原理和精神的情况下可以对这些实施例进行多种变化、修改、替换和变型,本实用新型的范围由所附权利要求及其等同物限定。



图1



图2

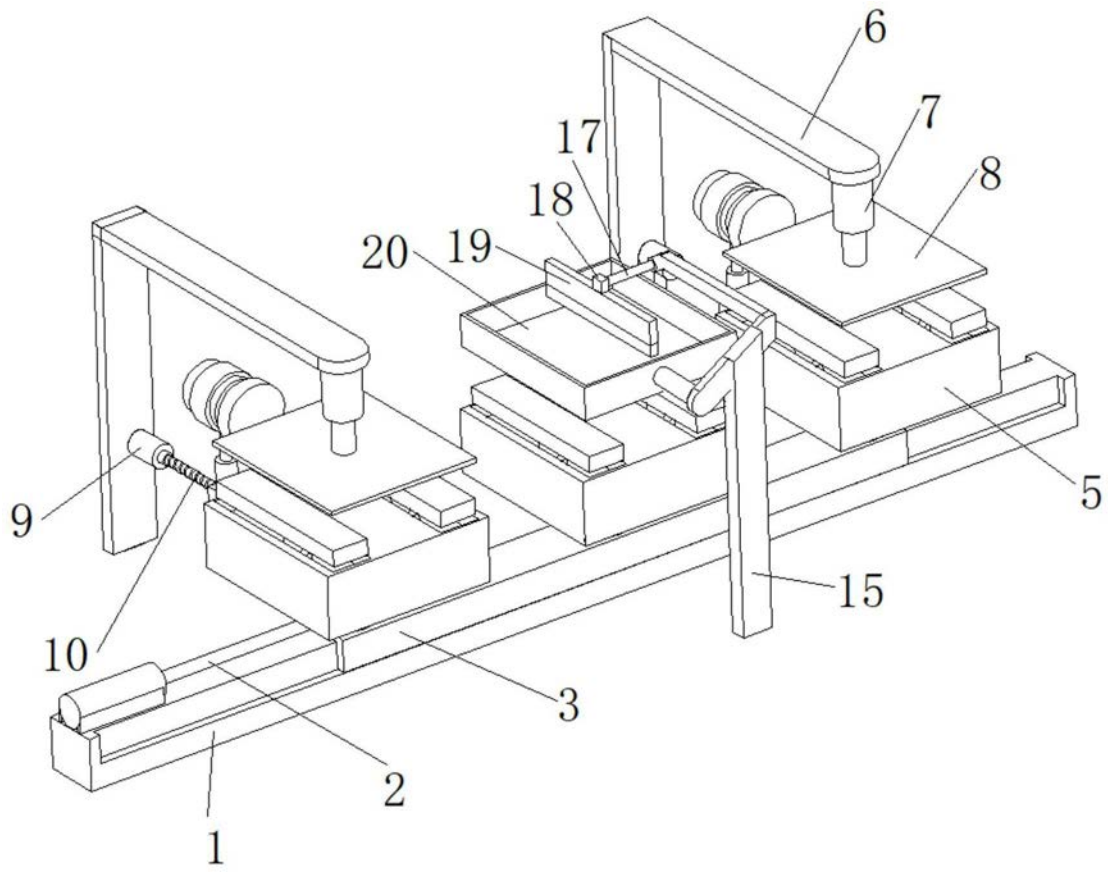
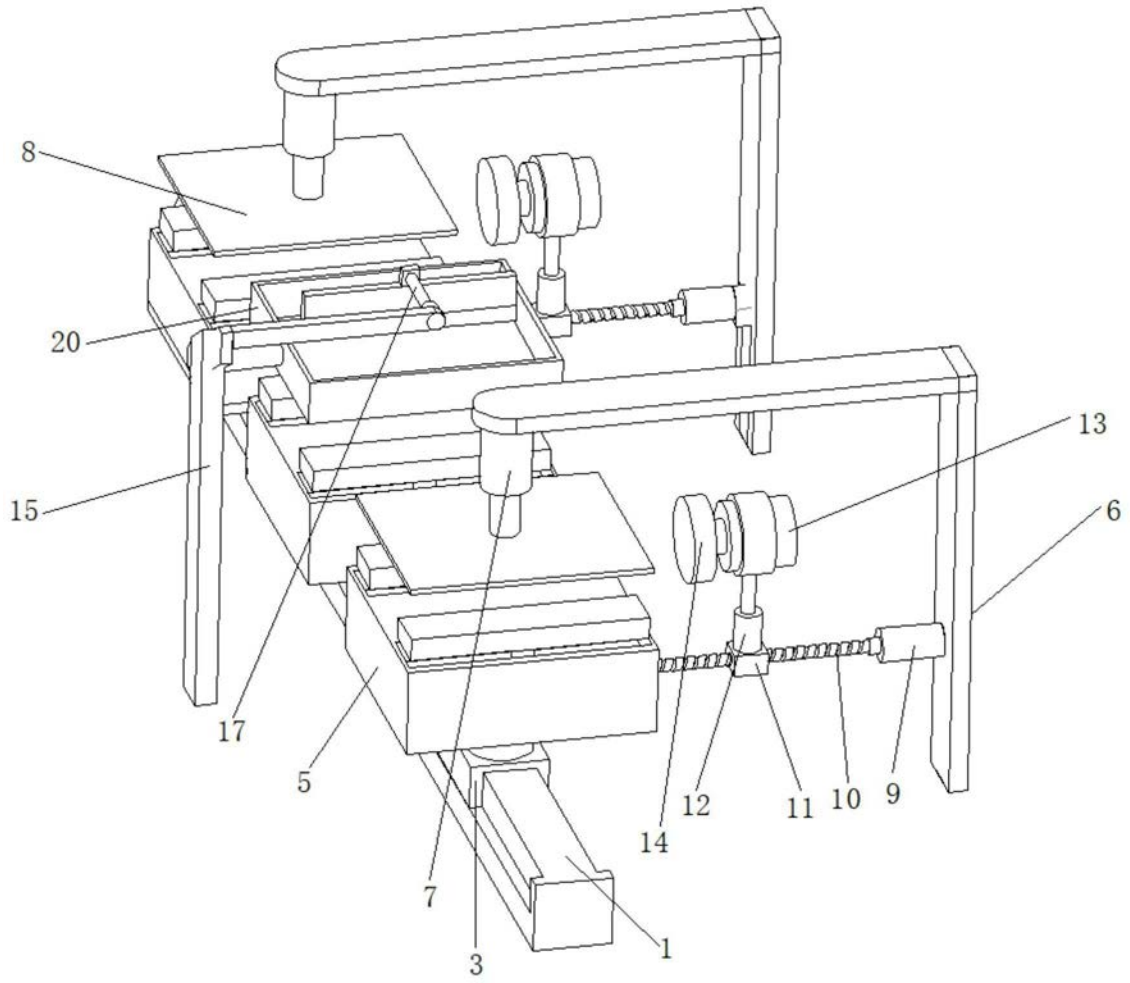
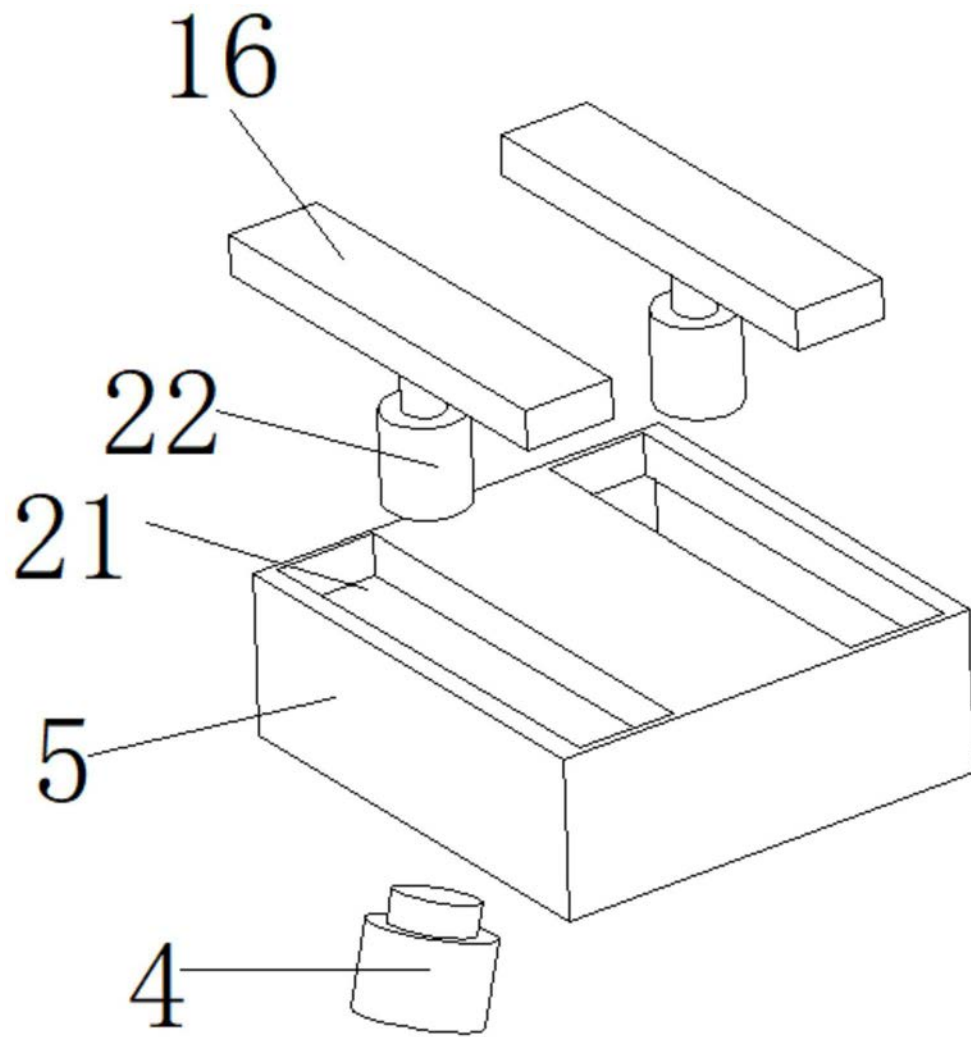

图3