



(12)发明专利申请

(10)申请公布号 CN 111663806 A

(43)申请公布日 2020.09.15

(21)申请号 202010530534.0

E04B 2/00(2006.01)

(22)申请日 2020.06.11

A61B 5/12(2006.01)

(71)申请人 佛山博智医疗科技有限公司

地址 528000 广东省佛山市南海区桂城街
道深海路17号瀚天科技城A区8号楼8
楼807

(72)发明人 文卫平 蓝天翔 熊彬彬 李华伟
蔡成福

(74)专利代理机构 北京商专润文专利代理事务
所(普通合伙) 11317

代理人 邢若兰

(51)Int.Cl.

E04H 1/12(2006.01)

E04B 1/343(2006.01)

E04B 1/82(2006.01)

权利要求书2页 说明书7页 附图5页

(54)发明名称

一种组合式测听室

(57)摘要

本发明公开了一种组合式测听室,包括测听室本体,测听室本体包括至少一个多面隔音墙体模块,相邻的各多面隔音墙体模块之间通过第一连接装置可拆卸连接,多面隔音墙体模块包括至少两面隔音墙体,相邻两隔音墙体之间通过第二连接装置活动连接。由于本发明的测听室本体由若干个相对独立的多面隔音墙体模块构成,这样使用者就可依据具体的使用需求进行组合,得到相应的测听室。本发明的组合式测听室采用“切割式”设计,把测听室分割成多个标准隔声体模块,根据用户场地的实际需把1到多个模块组合拼接成为整体的测听室,具有运输方便、安装简易、可拆卸重组利用及外形美观等诸多优点。

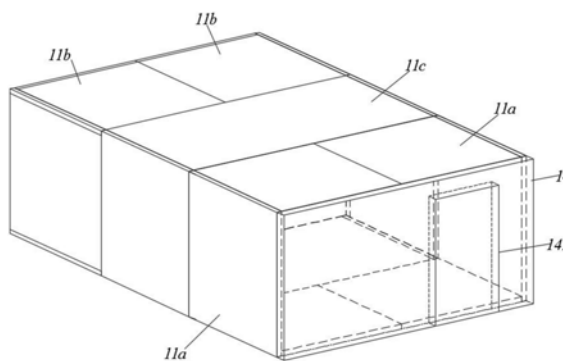

1. 一种组合式测听室,其特征在于,包括测听室本体(1),所述测听室本体(1)包括至少一个多面隔音墙体模块(11),相邻的各所述多面隔音墙体模块(11)之间通过第一连接装置可拆卸连接,所述多面隔音墙体模块(11)包括至少两面隔音墙体(111),相邻两所述隔音墙体(111)之间通过第二连接装置活动连接。

2. 根据权利要求1所述的一种组合式测听室,其特征在于,所述多面隔音墙体模块(11)分为第一多面隔音墙体模块(11a)、第二多面隔音墙体模块(11b)和第三多面隔音墙体模块(11c)三种,所述测听室本体(1)由一个或者多个第一多面隔音墙体模块(11a)、第二多面隔音墙体模块(11b)或者第三多面隔音墙体模块(11c)组合或者单独构成。

3. 根据权利要求2所述的一种组合式测听室,其特征在于,所述第一多面隔音墙体模块(11a)为“直角U型”,所述第一多面隔音墙体模块(11a)包括第一隔音墙体(111a)、第二隔音墙体(111b)和第三隔音墙体(111c)三面隔音墙体,其中,所述第一隔音墙体(111a)、第三隔音墙体(111c)分别设置于第二隔音墙体(111b)的上下两端,且分别与第二隔音墙体(111b)通过第二连接装置活动连接。

4. 根据权利要求2所述的一种组合式测听室,其特征在于,所述第二多面隔音墙体模块(11b)为“三面直角型”,所述第二多面隔音墙体模块(11b)包括第四隔音墙体(111d)、第五隔音墙体(111e)、第六隔音墙体(111f)和第七隔音墙体(111g)四面隔音墙体,其中,所述第四隔音墙体(111d)、第六隔音墙体(111f)分别设置于第五隔音墙体(111e)的上下两端,且分别与第五隔音墙体(111e)通过第二连接装置活动连接,所述第七隔音墙体(111g)设置于第五隔音墙体(111e)的一侧,且与第五隔音墙体(111e)通过第二连接装置活动连接,所述第七隔音墙体(111g)的上下两端分别与第四隔音墙体(111d)、第六隔音墙体(111f)通过第一连接装置连接且通过密封件(16)密封。

5. 根据权利要求2所述的一种组合式测听室,其特征在于,所述第三多面隔音墙体模块(11c)为“口字型”,所述第三多面隔音墙体模块(11c)包括第八隔音墙体(111h)、第九隔音墙体(111i)、第十隔音墙体(111j)和第十一隔音墙体(111k)四面隔音墙体,所述第八隔音墙体(111h)、第九隔音墙体(111i)、第十隔音墙体(111j)和第十一隔音墙体(111k)依次连接围合形成一前后均开口的空腔,各相邻所述隔音墙体(111)均通过第二连接装置活动连接。

6. 根据权利要求1~5任一项所述的一种组合式测听室,其特征在于,所述测听室本体(1)还包括隔音玻璃面板(14),所述隔音玻璃面板(14)设置于多面隔音墙体模块(11)的前方和/或后方,所述隔音玻璃面板(14)的边缘与多面隔音墙体模块(11)的开口边缘密封连接,形成一完全密闭的空间。

7. 根据权利要求6所述的一种组合式测听室,其特征在于,所述隔音玻璃面板(14)上开设有安装孔(141),所述安装孔(141)用于安装隔音门(15)。

8. 根据权利要求1~5任一项所述的一种组合式测听室,其特征在于,所述隔音墙体(111)包括至少一层聚酯纤维板(1111)以及至少一层隔音棉(1112)。

9. 根据权利要求1~5任一项所述的一种组合式测听室,其特征在于,还包括脚轮(2),所述脚轮(2)安装于测听室本体(1)的底板的底部四角处。

10. 根据权利要求1~5任一项所述的一种组合式测听室,其特征在于,还包括空气循环系统(3),所述空气循环系统(3)设置于多面隔音墙体模块(11),所述空气循环系统(3)包括

开设于隔音墙体(111)的进风孔(31)以及设置于隔音墙体(111)的抽风装置(32)。

一种组合式测听室

技术领域

[0001] 本发明涉及医疗设备领域,特别涉及一种组合式测听室。

背景技术

[0002] 测听室本体常用于进行听力检测,可达到理想的安静的测听环境。目前,测听室本体的定制方式都是先根据用户所提供的使用场地量度并设计,然后再在专门制作隔音板材的工厂生产制作成多块隔声墙板,再发货到用户场地,现场把一块一块的隔声墙板组装成为隔音室。这种方式虽然便于运输,但不利于组装和拆卸,组装时需要多位工人配合,劳动强度大,当组装完毕后隔音室就被固定下来,难以被挪动,日后如果需要搬迁拆卸将十分困难,而且拆卸后的隔音室规格可能不适用于新的场地。这是目前所有生产测听室本体用隔声墙板的厂家都遇到了实际问题,就是用户如果想更换测听室本体的使用场地,就必须联络工厂安排人员前往拆除隔声墙板,耗时长,耗费人力,另外也可能会产生次生问题,当隔音室使用较长时间后,拆装作业很可能会使墙板遭受损坏,这样就会大大影响重新安装后的质量,即便安装好也可能存在缺损等情况,最终影响隔声效果。

发明内容

[0003] 本发明的目的是提供一种结构简单、拆装方便的组合式测听室,该测听室采用“切割式”设计,把测听室分割成多个标准隔声体模块,根据用户场地的实际需把1到多个模块组合拼接成为整体的测听室,具有运输方便、安装简易、可拆卸重组利用及外形美观等诸多优点,至少能够解决上述问题之一。

[0004] 根据本发明的一个方面,提供了一种组合式测听室,包括测听室本体,测听室本体包括至少一个多面隔音墙体模块,相邻的各多面隔音墙体模块之间通过第一连接装置可拆卸连接,多面隔音墙体模块包括至少两面隔音墙体,相邻两隔音墙体之间通过第二连接装置活动连接。

[0005] 由此,由于本发明的测听室本体由若干个相对独立的多面隔音墙体模块构成,这样使用者就可依据具体的使用需求进行组合,得到相应的测听室。由此一来,可最大程度地实现个性化定制,并且这些多面隔音墙体模块在生产地已经预先进行了最大程度的安装,当运输到目的地后,甚至是非专业的人员只要依据安装说明书的指示也可以完成测听室的安装,如果预算和情况允许,派出的专业人员数目也会比目前常规的测听室安装人员要少。待将来使用地点搬迁的时候,只需要打开多面隔音墙体模块与多面隔音墙体模块之间的第一连接装置,把脚轮等安装到多面隔音墙体模块的底板下,逐个模块推着就可以移动,这样就可以避免由于大动作的拆卸造成隔音板材的损坏等次生问题。如果出现了场地变化的情况,还可以依据实际大小减少或增加模块,做到最大程度的适应新的环境。本发明的组合式测听室采用“切割式”设计,把测听室分割成多个标准隔声体模块,根据用户场地的实际需把1到多个模块组合拼接成为整体的测听室,具有运输方便、安装简易、可拆卸重组利用及外形美观等诸多优点。

[0006] 在一些实施方式中,多面隔音墙体模块分为第一多面隔音墙体模块、第二多面隔音墙体模块和第三多面隔音墙体模块三种,测听室本体由一个或者多个第一多面隔音墙体模块、第二多面隔音墙体模块或者第三多面隔音墙体模块组合或者单独构成。由此,使用者可以根据实际场地大小选择不同的多面隔音墙体模块来进行组合,进而满足不同的使用需求,适用性强。

[0007] 在一些实施方式中,第一多面隔音墙体模块为“直角U型”,第一多面隔音墙体模块包括第一隔音墙体、第二隔音墙体和第三隔音墙体三面隔音墙体,其中,第一隔音墙体、第三隔音墙体分别设置于第二隔音墙体的上下两端,且分别与第二隔音墙体通过第二连接装置活动连接。

[0008] 在一些实施方式中,第二多面隔音墙体模块为“三面直角型”,第二多面隔音墙体模块包括第四隔音墙体、第五隔音墙体、第六隔音墙体和第七隔音墙体四面隔音墙体,其中,第四隔音墙体、第六隔音墙体分别设置于第五隔音墙体的上下两端,且分别与第五隔音墙体通过第二连接装置活动连接,第七隔音墙体设置于第五隔音墙体的一侧,且与第五隔音墙体通过第二连接装置活动连接,第七隔音墙体的上下两端分别与第四隔音墙体、第六隔音墙体通过第一连接装置连接且通过密封件密封。

[0009] 在一些实施方式中,第三多面隔音墙体模块为“口字型”,第三多面隔音墙体模块包括第八隔音墙体、第九隔音墙体、第十隔音墙体和第十一隔音墙体四面隔音墙体,第八隔音墙体、第九隔音墙体、第十隔音墙体和第十一隔音墙体依次连接围合形成一前后均开口的空腔,各相邻隔音墙体均通过第二连接装置活动连接。

[0010] 在一些实施方式中,测听室本体还包括隔音玻璃面板,隔音玻璃面板设置于多面隔音墙体模块的前方和/或后方,隔音玻璃面板的边缘与多面隔音墙体模块的开口边缘密封连接,形成一完全密闭的空间。由此,隔音玻璃面板为透明面板,既可以有效隔音,又便于观察测听室里情况,美观且实用。

[0011] 在一些实施方式中,隔音玻璃面板上开设有安装孔,安装孔用于安装隔音门。由此,隔音门便于开合。

[0012] 在一些实施方式中,隔音墙体包括至少一层聚酯纤维板以及至少一层隔音棉。由此,吸音、隔音效果好,非常适用于做听力检测等项目。

[0013] 在一些实施方式中,隔音墙体还包括装饰层,装饰层设置于最外侧的聚酯纤维板的表面。由此,装饰层的设置使得隔音墙体更加美观。

[0014] 在一些实施方式中,组合式测听室还包括脚轮,脚轮安装于测听室本体的底板的底部四角处。由此,脚轮的设置便于实现整个装置的可移动性,测听室的底板四周分别设置有脚轮安装的位置,脚轮的数目和位置可以变化,例如由单个多面隔音墙体模块形成的测听室可直接在多面隔音墙体模块的底板四角处都安装脚轮;由多个多面隔音墙体模块组装形成的测听室,脚轮则可以安装在整个测听室的底板的四个角上。此外,还可以通过增加弹簧等缓冲装置来实现脚轮的缓冲减振效果,使得测听室与地面有一定距离,防止测听室直接与地面接触产生共振,影响隔音效果。

[0015] 在一些实施方式中,组合式测听室还包括缓冲装置,缓冲装置安装于脚轮。由此,缓冲装置可以为弹簧。

[0016] 在一些实施方式中,组合式测听室还包括空气循环系统,空气循环系统设置于多

面隔音墙体模块,空气循环系统包括开设于隔音墙体的进风孔以及设置于隔音墙体的抽风装置。由此,空气循环系统的设置便于实现测听室内的空气流通,且与外界环境形成循环,保证测听室的安全性和舒适性。

[0017] 在一些实施方式中,组合式测听室还包括照明设备,照明设备设置于隔音墙体。由此,照明设备用于照明,即使夜间或者光线较暗时也能正常运行。

[0018] 在一些实施方式中,组合式测听室还包括供电设备,供电设备设置于隔音墙体且与照明设备、风机均电性连接。由此,供电设备用于实现供电,保证各用电设备的正常运行。

[0019] 本发明的有益效果:

[0020] 本发明的测听室本体由若干个相对独立的多面隔音墙体模块构成,这样使用者就可依据具体的使用需求进行组合,得到相应的测听室。如此一来,可最大程度地实现个性化定制,并且这些多面隔音墙体模块在生产地已经预先进行了最大程度的安装,当运输到目的地后,甚至是非专业的人员只要依据安装说明书的指示也可以完成测听室的安装,如果预算和情况允许,派出的专业人员数目也会比目前常规的测听室安装人员要少。待将来使用地点搬迁的时候,只需要打开多面隔音墙体模块与多面隔音墙体模块之间的第一连接装置,把脚轮等安装到多面隔音墙体模块的底板下,逐个模块推着就可以移动,这样就可以避免由于大动作的拆卸造成隔音板材的损坏等次生问题。如果出现了场地变化的情况,还可以依据实际大小减少或增加模块,做到最大程度的适应新的环境。

[0021] 本发明的组合式测听室采用“切割式”设计,把测听室分割成多个标准隔声体模块,根据用户场地的实际需要把1到多个模块组合拼接成为整体的测听室,具有运输方便、安装简易、可拆卸重组利用及外形美观等诸多优点。

附图说明

[0022] 图1为实施例1的一种组合式测听室的立体结构示意图;

[0023] 图2为本发明一实施方式的组合式测听室的第一多面隔音墙体模块的简化结构示意图;

[0024] 图3为本发明一实施方式的组合式测听室的第二多面隔音墙体模块的简化结构示意图;

[0025] 图4为本发明一实施方式的组合式测听室的第三多面隔音墙体模块的简化结构示意图;

[0026] 图5为本发明一实施方式的多面隔音墙体模块的隔音墙体的结构示意图;

[0027] 图6为图1所示的组合式测听室的抽风装置的立体结构示意图;

[0028] 图7为图6所示的抽风装置的部分爆炸结构示意图;

[0029] 图8为实施例2的一种组合式测听室的立体结构示意图;

[0030] 图9为实施例3的一种组合式测听室的立体结构示意图。

[0031] 图1~9中的附图标记:1-测听室本体;2-脚轮;3-空气循环系统;11-多面隔音墙体模块;14-隔音玻璃面板;15-隔音门;16-密封件;31-进风孔;32-抽风装置;11a-第一多面隔音墙体模块;11b-第二多面隔音墙体模块;11c-第三多面隔音墙体模块;111-隔音墙体;141-安装孔;321-顶盖;322-底盒;323-风扇;111a-第一隔音墙体;111b-第二隔音墙体;111c-第三隔音墙体;111d-第四隔音墙体;111e-第五隔音墙体;111f-第六隔音墙体;111g-第七隔

音墙体;111h-第八隔音墙体;111i-第九隔音墙体;111j-第十隔音墙体;111k-第十一隔音墙体;1111-聚酯纤维板;1112-隔音棉;1113-装饰层;3211-出风孔。

具体实施方式

[0032] 下面结合具体实施例和附图对本发明作进一步详细的说明。

[0033] 实施例1

[0034] 图1~7示意性地显示了根据本发明的一种实施方式的一种组合式测听室。

[0035] 如图1~7所示,该组合式测听室包括测听室本体1。测听室本体1包括至少一个多面隔音墙体模块11。相邻的各多面隔音墙体模块11之间通过第一连接装置可拆卸连接。多面隔音墙体模块11包括至少两面隔音墙体111,相邻两隔音墙体111之间通过第二连接装置活动连接。

[0036] 本实施方式的多面隔音墙体模块11可包括第一多面隔音墙体模块11a、第二多面隔音墙体模块11b和第三多面隔音墙体模块11c三种。测听室本体1由一个或者多个第一多面隔音墙体模块11a、第二多面隔音墙体模块11b或者第三多面隔音墙体模块11c组合或者单独构成。由此,使用者可以根据实际场地大小选择不同的多面隔音墙体模块11来进行组合,进而满足不同的使用需求,适用性强。

[0037] 如图2所示,第一多面隔音墙体模块11a为“直角U型”,第一多面隔音墙体模块11a包括第一隔音墙体111a、第二隔音墙体111b和第三隔音墙体111c三面隔音墙体111。其中,第一隔音墙体111a、第三隔音墙体111c分别设置于第二隔音墙体111b的上下两端,且分别与第二隔音墙体111b通过第二连接装置活动连接。

[0038] 如图3所示,第二多面隔音墙体模块11b为“三面直角型”,第二多面隔音墙体模块11b包括第四隔音墙体111d、第五隔音墙体111e、第六隔音墙体111f和第七隔音墙体111g四面隔音墙体111。其中,第四隔音墙体111d、第六隔音墙体111f分别设置于第五隔音墙体111e的上下两端,且分别与第五隔音墙体111e通过第二连接装置活动连接。第七隔音墙体111g设置于第五隔音墙体111e的一侧,且与第五隔音墙体111e通过第二连接装置活动连接。第七隔音墙体111g的上下两端分别与第四隔音墙体111d、第六隔音墙体111f通过第一连接装置连接且通过密封件16密封。

[0039] 如图4所示,第三多面隔音墙体模块11c为“口字型”。第三多面隔音墙体模块11c包括第八隔音墙体111h、第九隔音墙体111i、第十隔音墙体111j和第十一隔音墙体111k四面隔音墙体111。第八隔音墙体111h、第九隔音墙体111i、第十隔音墙体111j和第十一隔音墙体111k依次连接围合形成一前后均开口的空腔。各相邻隔音墙体111均通过第二连接装置活动连接。

[0040] 本实施方式的第一连接装置可以为市面上常用的插销或者卡扣结构,如其中一个隔音墙体111上设有插销孔,另一个与之相邻的隔音墙体111上则设有相匹配的插销,同理,可以为一个隔音墙体111上设有卡件,另一个与之相邻的隔音墙体111上则设有相匹配的扣件。

[0041] 本实施方式的第二连接装置可以为市面上常用的合页等铰接结构。

[0042] 本实施方式的密封件16可以为密封条、密封圈或者密封胶等。

[0043] 测听室本体1还包括隔音玻璃面板14。隔音玻璃面板14设置于多面隔音墙体模块

11的前方和/或后方。本实施方式的隔音玻璃面板14的数量和设置位置由多面隔音墙体模块11形成的测听室本体1的开口决定,如:当测听室本体1仅由一个第三多面隔音墙体模块11c形成时,该测听室本体1具有两个开口,则需要设置两个隔音玻璃面板14对开口进行密封。隔音玻璃面板14的边缘与多面隔音墙体模块11的开口边缘密封连接,形成一完全密闭的空间。由此,隔音玻璃面板14为透明面板,既可以有效隔音,又便于观察测听室里的情况,美观且实用。

[0044] 隔音玻璃面板14上开设有安装孔141,安装孔141用于安装隔音门15。隔音门15可以通过合页等结构铰接于隔音玻璃面板14。由此,隔音门15便于开合。

[0045] 如图1所示,本实施方式的测听室本体1由两个第二多面隔音墙体模块11b组合构成。

[0046] 隔音墙体111包括至少一层聚酯纤维板1111以及至少一层隔音棉1112。如图5所示,本实施方式的隔音墙体111包括三层聚酯纤维板1111以及两层隔音棉1112,隔音棉1112夹设于聚酯纤维板1111。由此,吸音、隔音效果好,非常使用于做听力检测等项目。

[0047] 隔音墙体111还包括装饰层1113。装饰层1113设置于最外侧的聚酯纤维板1111的表面。由此,装饰层1113的设置使得隔音墙体111更加美观。

[0048] 组合式测听室还包括脚轮2,脚轮2安装于测听室本体1的底板的底部四角处。由此,脚轮2的设置便于实现整个装置的可移动性,测听室的底板四周分别设置有脚轮2安装的位置,脚轮2的数目和位置可以变化,例如由单个多面隔音墙体模块11形成的测听室可直接在多面隔音墙体模块11的底板四角处都安装脚轮2;由多个多面隔音墙体模块11组装形成的测听室,脚轮2则可以安装在整个测听室的底板的四个角上。此外,还可以通过增加弹簧等缓冲装置来实现脚轮2的缓冲减振效果,使得测听室与地面有一定距离,防止测听室直接与地面接触产生共振,影响隔音效果。本实施方式的脚轮2可以采用大世脚轮2公司的型号为DS94系列的弹簧缓冲减震脚轮2(载重:230-450kg)。

[0049] 如图1和图6~7所示,本实施方式的组合式测听室还包括空气循环系统3。空气循环系统3设置于多面隔音墙体模块11。空气循环系统3包括开设于隔音墙体111的进风孔31以及设置于隔音墙体111的抽风装置32。本实施方式的抽风装置32设置于每个多面隔音墙体模块11顶部的隔音墙体111上。抽风装置32包括顶盖321、底盒322和风扇323。顶盖321安装于底盒322的顶部,底盒322安装于隔音墙体111顶部且与隔音墙体111通过胶钉或者密封圈密封连接。本实施方式的风扇323可以由风叶和电机组成,电机驱动风叶转动。风扇323安装于底盒322且位于顶盖321与底盒322之间。由此,在风扇323的作用下,可以将空气从测听室内抽出,经顶盖321输送至外界。顶盖321上开设有出风孔3211,隔音墙体111上开设有进风孔31。出风孔3211和进风孔31均为多个,本实施方式的测听室左右两侧的隔音墙体111均开设有进风孔31。由此,在风扇323的作用下,空气从隔音墙体111上的进风孔31进入,流动至测听室内,最后从顶盖321上的出风孔3211排出至外界。由此,空气循环系统3的设置便于实现测听室内的空气流通,且与外界环境形成循环,保证测听室的安全性和舒适性。

[0050] 组合式测听室还包括照明设备,照明设备设置于隔音墙体111。照明设备可以为LED灯。由此,照明设备用于照明,即使夜间或者光线较暗时也能正常运行。

[0051] 组合式测听室还包括供电设备,供电设备设置于隔音墙体111且与照明设备、风机均电性连接。供电设备可以为电源插座、电线等配件组装形成。由此,供电设备用于实现供

电,保证各用电设备的正常运行。

[0052] 由此,由于本发明的测听室本体1由若干个相对独立的多面隔音墙体模块11构成,这样使用者就可依据具体的使用需求进行组合,得到相应的测听室。由此一来,可最大程度地实现个性化定制,并且这些多面隔音墙体模块11在生产地已经预先进行了最大程度的安装,当运输到目的地后,甚至是非专业的人员只要依据安装说明书的指示也可以完成测听室的安装,如果预算和情况允许,派出的专业人员数目也会比目前常规的测听室安装人员要少。待将来使用地点搬迁的时候,只需要打开多面隔音墙体模块11与多面隔音墙体模块11之间的第一连接装置,把脚轮2等安装到多面隔音墙体模块11的底板下,逐个模块推着就可以移动,这样就可以避免由于大动作的拆卸造成隔音板材的损坏等次生问题。如果出现了场地变化的情况,还可以依据实际大小减少或增加模块,做到最大程度的适应新的环境。

[0053] 实施例2

[0054] 图8示意性地显示了根据本发明的一种实施方式的一种组合式测听室。

[0055] 如图8所示,本实施方式的组合式测听室与实施例1的结构基本相同,区别在于:本实施方式的测听室本体1的结构与实施例1的不同。

[0056] 如图8所示,本实施方式的测听室本体1由两个第一多面隔音墙体模块11a和两个第二多面隔音墙体模块11b组合构成。

[0057] 两个第一多面隔音墙体模块11a相对设置且两个第一多面隔音墙体模块11a的第一隔音墙体111a与第一隔音墙体111a通过第一连接装置连接、第三隔音墙体111c与第三隔音墙体111c通过第一连接装置连接。

[0058] 两个第二多面隔音墙体模块11b相对设置且两个第二多面隔音墙体模块11b的第四隔音墙体111d与第四隔音墙体111d通过第一连接装置连接、第五隔音墙体111e与第五隔音墙体111e通过第一连接装置连接、第六隔音墙体111f与第六隔音墙体111f通过第一连接装置连接。

[0059] 各连接处形成的空隙可以通过密封胶或者其他方式密封。

[0060] 两个第一多面隔音墙体模块11a设置于两个第二多面隔音墙体模块11b的前方,隔音玻璃面板14设置于两个第一多面隔音墙体模块11a的前方且隔音玻璃面板14的边缘与两个第一多面隔音墙体模块11a形成的开口的边缘通过密封圈或者密封胶等密封连接。

[0061] 实施例3

[0062] 图9示意性地显示了根据本发明的一种实施方式的一种组合式测听室。

[0063] 如图9所示,本实施方式的组合式测听室与实施例2的结构基本相同,区别在于:本实施方式的测听室本体1还包括一个第三多面隔音墙体模块11c。

[0064] 如图9所示,本实施方式的测听室本体1由两个第一多面隔音墙体模块11a、两个第二多面隔音墙体模块11b和一个第三多面隔音墙体模块11c组合构成。

[0065] 第三多面隔音墙体模块11c设置于两个第一多面隔音墙体模块11a和两个第二多面隔音墙体模块11b之间。如图9所示,第三多面隔音墙体模块11c的后端与两个第二多面隔音墙体模块11b,前端与两个第一多面隔音墙体模块11a连接。

[0066] 此外,本发明的测听室还可以包括但不限于以下组合方式:例如4个第二多面隔音墙体模块11b合并后形成一个密封空间;1个第三多面隔音墙体模块11c形成一个前后两端开口的空腔体、两个依次连接的第三多面隔音墙体模块11c形成一个前后两端开口的空腔

体等。如此类推,最终实现依据安装场地来改变测听室的大小,拆装都可以灵活改动。

[0067] 综上,本发明的组合式测听室采用“切割式”设计,把测听室分割成多个标准隔声体模块,根据用户场地的实际需把1到多个模块组合拼接成为整体的测听室,具有运输方便、安装简易、可拆卸重组利用及外形美观等诸多优点。

[0068] 以上所述的仅是本发明的一些实施方式。对于本领域的普通技术人员来说,在不脱离本发明创造构思的前提下,还可以做出若干变形和改进,这些都属于本发明的保护范围。



图1



图2

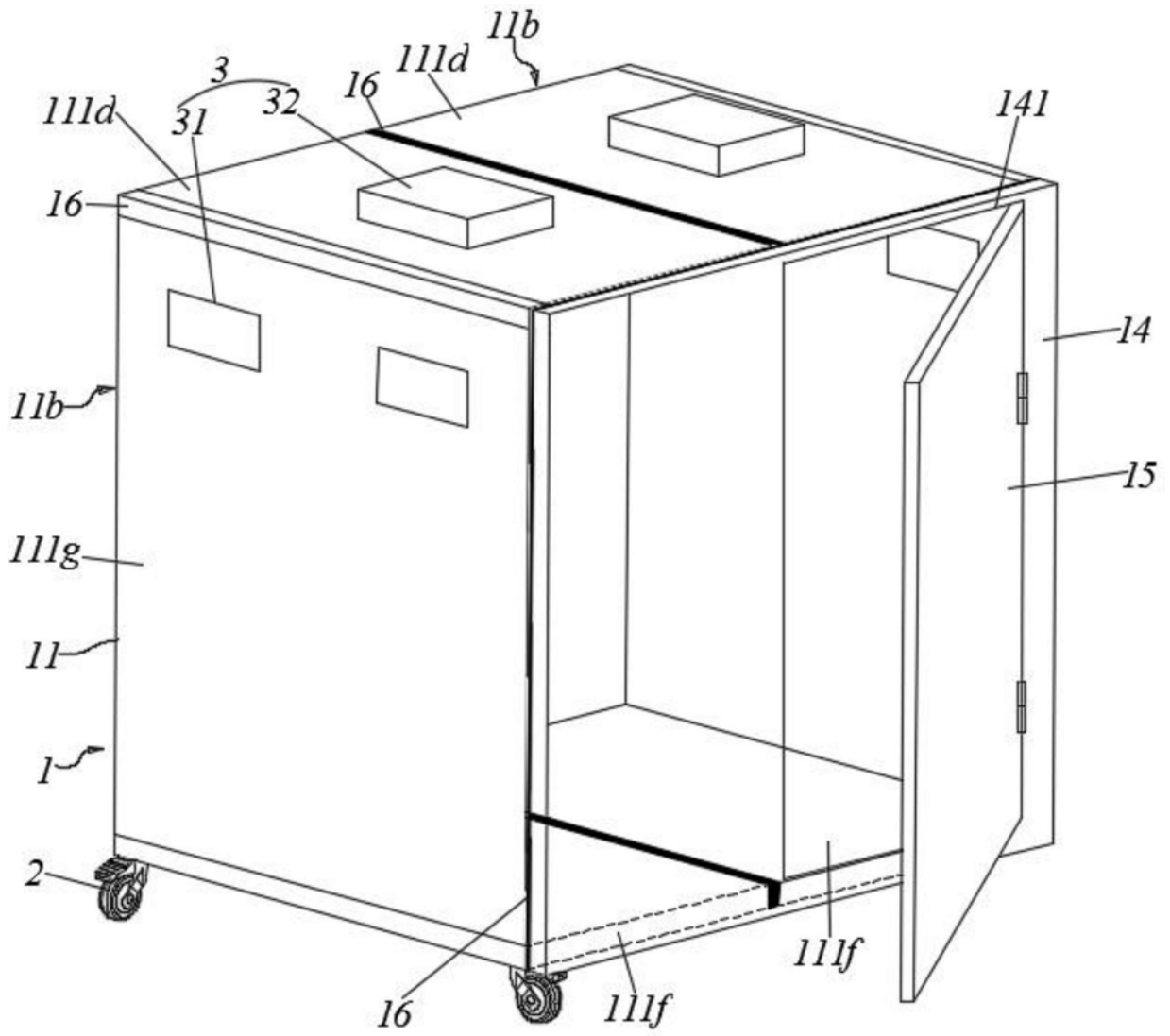

图3

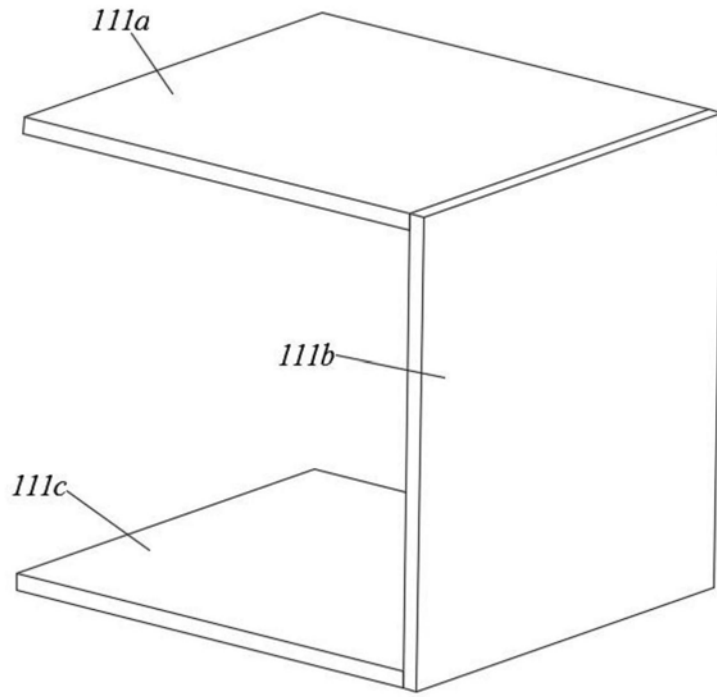

图4

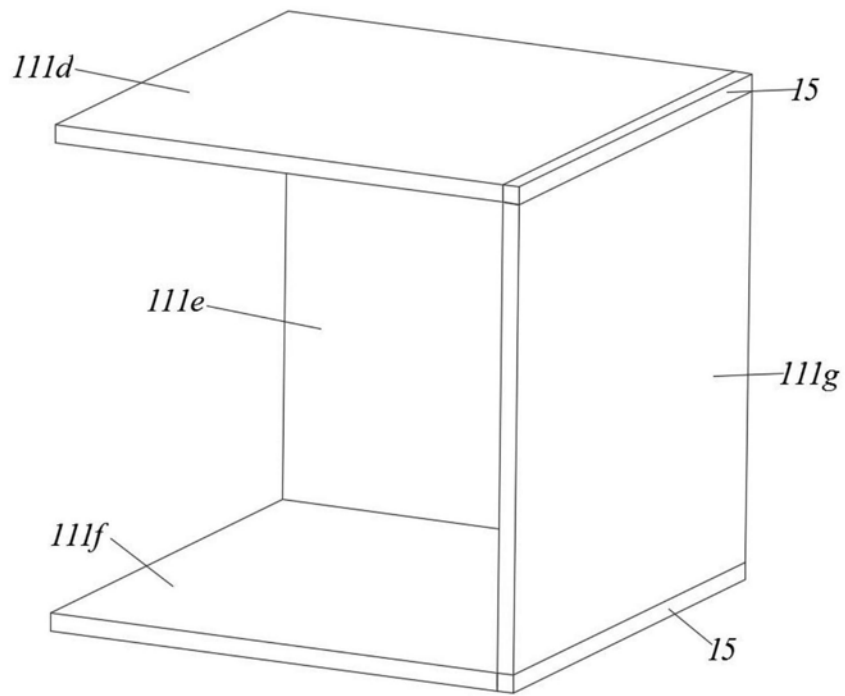

图5

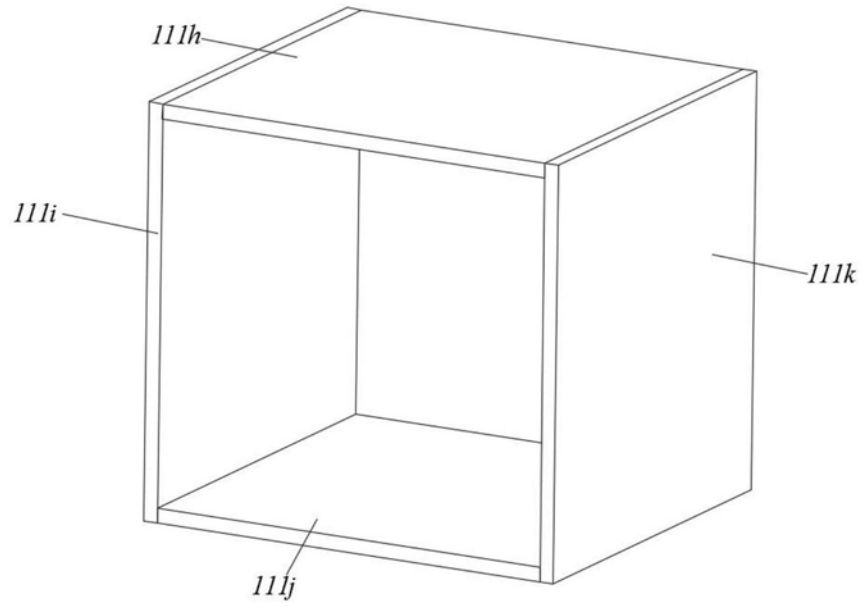

图6

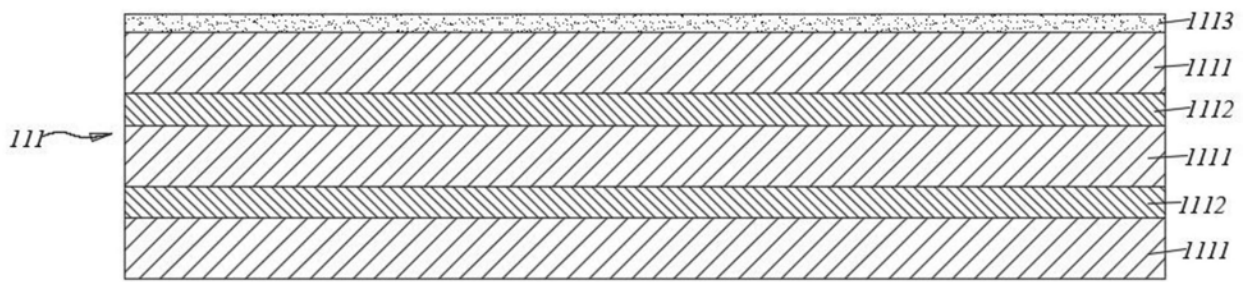

图7

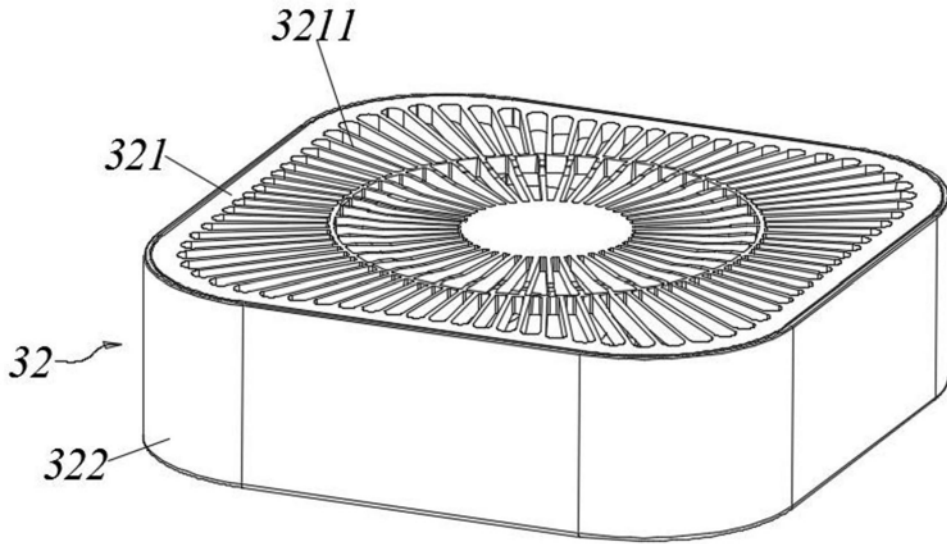

图8

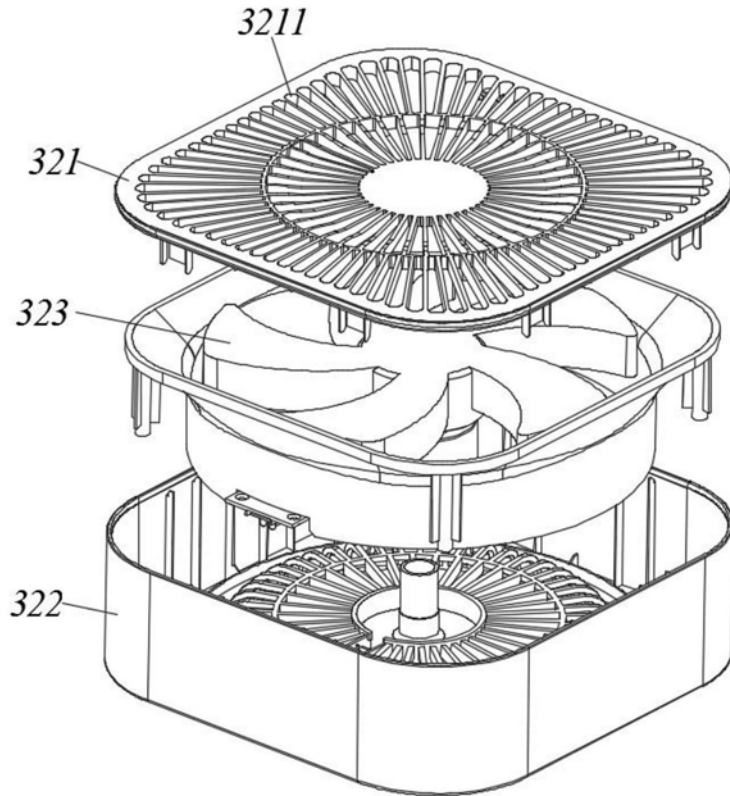
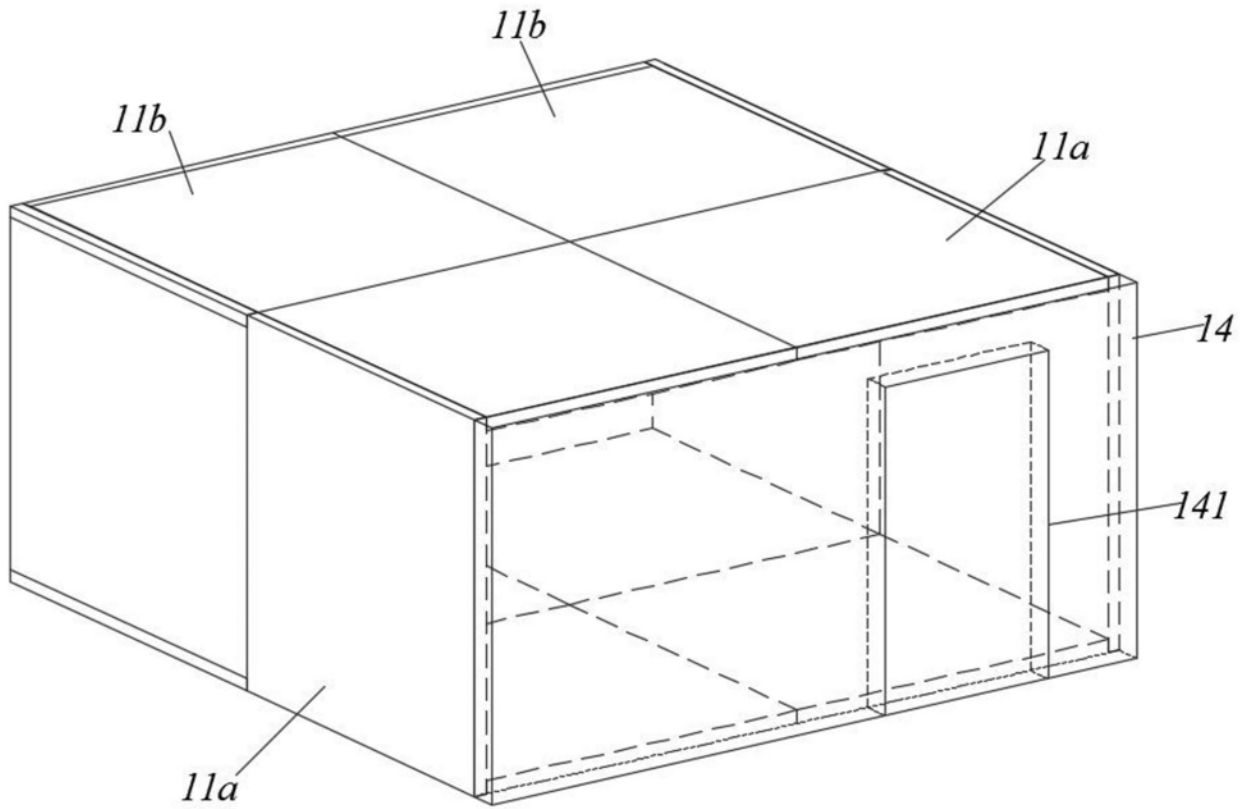
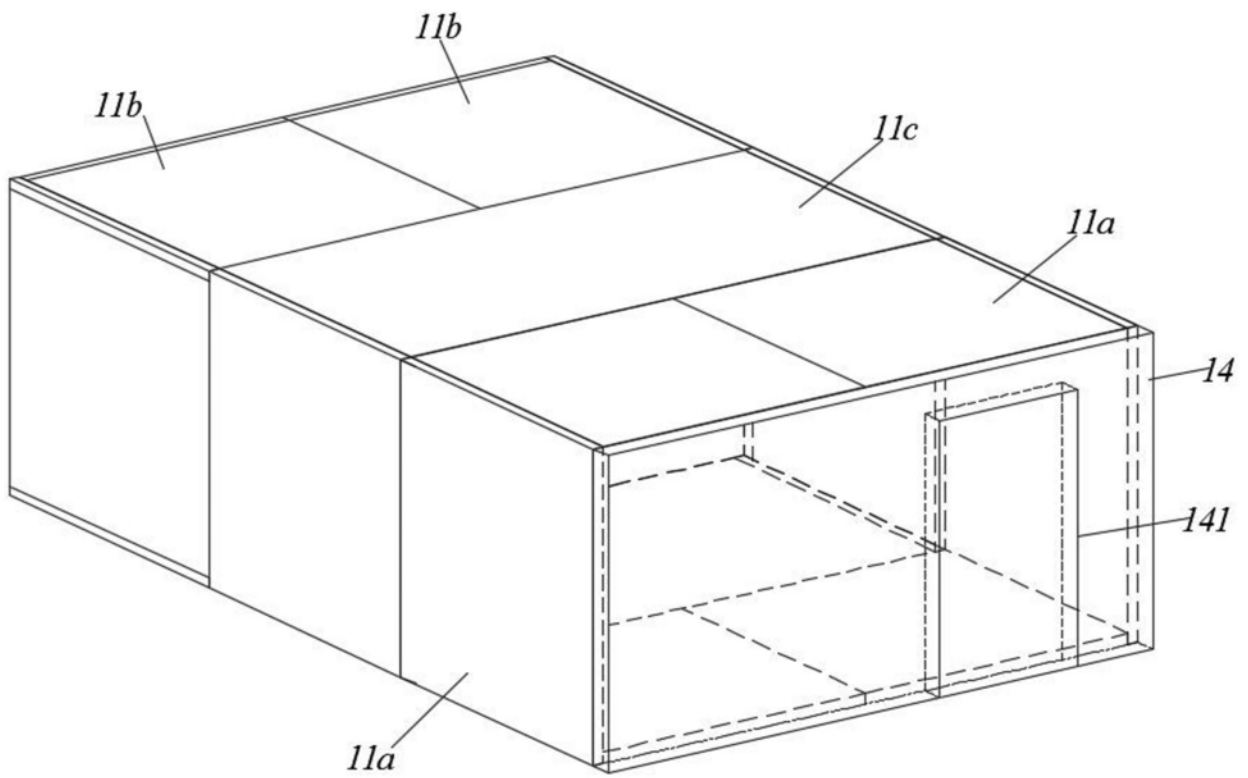

图9