

(19)  
(12)

(KR)  
(Y1)

(51) 。 Int. Cl. <sup>7</sup>  
H04L 12/28

(45)  
(11)  
(24)

2003 01 29  
20 - 0301942  
2003 01 10

(21) 20 - 2002 - 0023707  
(22) 2002 08 08

(73) 20 LG

(72) 2 114

(74)  
:  
가 :

(54)



A - B) (71A - B,72A - B) , ,  
 (71A - B,72A - B) (71A,72A) ,  
 (74) (71B,72B) ( ) 가  
 (71A) (71B)  
 (71A - B)

(74) (73A) (71A - B)  
 (70A) (75) (75) (73B) (  
 75) (72A - B) (70A)  
 가 ( )

(75) (74)  
 (71A,72A) 가 (71B,72B)가  
 가 .

, 가 가 가 가 가 가 가  
 , 가 가 가 가 가 가 가

가가 가

(2A - B, 3A - B) , (2A - B, 3A - B) (2A - B, 3A - B)

B) / (4A - B) , (4A - B)

(5A - B) (2A - B, 3A - B)

(6) (7)

가 가

(6) (4A) (7) (4B)

(6) (7) (4A - B) (5A - B) (4A - B)

(2A - B, 3A - B) (5A - B)

(2A - B, 3A - B) (2A, 3A) (2

B, 3B) (2A, 3A)

( ) 가 (6) (2A - B, 3A - B) (2B, 3B) (5A - B)

(6) (5A) (4A) (2A - B)

(1A) (7)

(7) (5B) (6) (1A)

(3A - B) (4B)

(3A - B) 가 ( )

(7) (6) (1B)

(2A - B, 3A - B) (5A - B)

(2A, 3A) 가 (

2B, 3B)가 가

B) (6) (7) (4A - B) (4A - B)

(6) (7) (5A - B) (4A - B)

, (6) (7) (2A - B, 3A - B)  
(2A - B, 3A - B)

, (6) (2A) (5A) (1A,1B) (7) (5B)  
(7) (3A) , , (6) (2B) (5A) (1C,1D)  
(7) (5B) (7) (3B)

, (7) (2A) 가 (2A) (5A)  
(1A) (6) (5B) , , (7) (3B)  
가

, (6) (5A) (6) (2A) 가  
, (6) (2B)

, (6) (7) (2A - B, 3A - B) , (6) (7)  
(2A - B, 3A - B)가  
가

, (6) (7) 가 2  
2 가

, , 가  
가가 가

(57)

1.

2.

1

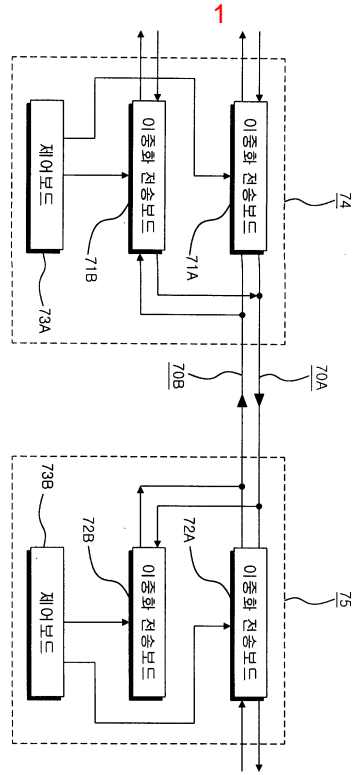

2

