



(12) **EUROPÄISCHE PATENTANMELDUNG**

(88) Veröffentlichungstag A3:
24.10.2012 Patentblatt 2012/43

(51) Int Cl.:
E05F 1/10^(2006.01) **E05D 15/26^(2006.01)**
E05F 1/14^(2006.01)

(43) Veröffentlichungstag A2:
26.09.2007 Patentblatt 2007/39

(21) Anmeldenummer: **07000312.4**

(22) Anmeldetag: **09.01.2007**

(84) Benannte Vertragsstaaten:
AT BE BG CH CY CZ DE DK EE ES FI FR GB GR HU IE IS IT LI LT LU LV MC NL PL PT RO SE SI SK TR
Benannte Erstreckungsstaaten:
AL BA HR MK RS

(72) Erfinder:
• **Hettich, Florian**
72250 Freudenstadt (DE)
• **Hettich, Volker**
72275 Alpirsbach (DE)
• **Stange, Dieter**
72290 Lossburg (DE)

(30) Priorität: **23.03.2006 DE 102006013423**

(74) Vertreter: **Vogler, Bernd**
Patentanwälte
Magenbauer & Kollegen
Plochinger Strasse 109
73730 Esslingen (DE)

(71) Anmelder: **Hetal-Werke Franz Hettich GmbH & Co. KG**
72275 Alpirsbach (DE)

(54) **Klappenhalter**

(57) Es wird ein Klappenhalter für eine Möbelklappe vorgeschlagen, wobei Letztere zwischen einer ein Schrankfach (15) in einem Möbelkorpus (12) verschließenden Schließstellung und einer nach oben bewegten Offenstellung verstellbar ist, mit wenigstens einem zweiarmigen, am Möbelkorpus (12) über eine Schwenkachse (25) ortsfest angelenkten Stellhebel (24), dessen ersten Hebelarm (26) über eine erste Gelenkachse (27) gelenkig an der Möbelklappe (17) gelagert ist und an dessen zweitem Hebelarm (28) über eine zweite Gelenkachse (29) ein Betätigungshebel angelenkt ist, der seinerseits Bestandteil eines Kniehebels (30) ist, mit zwei über eine Mittelgelenkachse (31) gelenkig miteinander verbundenen Kniehebelteilen (32, 33), von denen das eine vom Betätigungshebel gebildet ist und das andere mit seinem betätigungshebelfernen Ende ortsfest gelenkig gelagert ist, wobei zwischen der Schwenkachse (25) des Stellhebels (24) und der Mittelgelenkachse (31) des Kniehebels (30) eine Verbindungslinie 34 verläuft und die zweite Gelenkachse (29) in der Schließstellung (18) der Möbelklappe (17) einerseits der Verbindungslinie (34) liegt und beim Öffnen der Möbelklappe (17) über eine Totpunkt-lage zur anderen Seite der Verbindungslinie (34) gelangt und wobei dem Kniehebel (30) eine Federeinrichtung (35) zugeordnet ist, die bei montiertem Klappenhalter (11) in Schließstellung eine Zuhaltkraft und nach Überschreiten der Totpunkt-lage eine Kraft in Öffnungsrichtung auf die Möbelklappe (17) ausübt.

Fig. 1

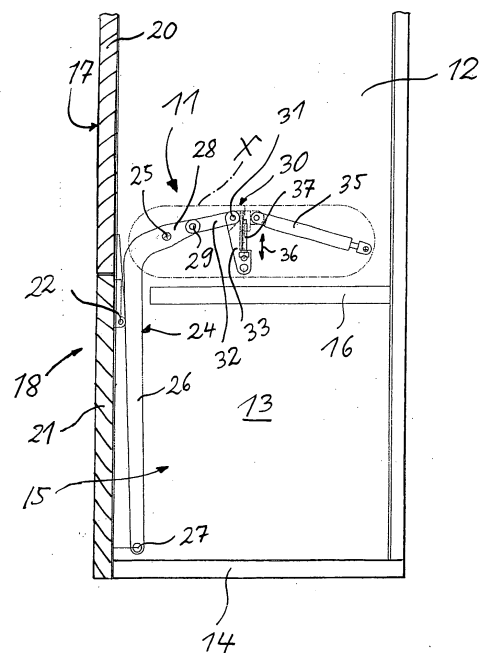



EUROPÄISCHER RECHERCHENBERICHT

Nummer der Anmeldung
EP 07 00 0312

EINSCHLÄGIGE DOKUMENTE			
Kategorie	Kennzeichnung des Dokuments mit Angabe, soweit erforderlich, der maßgeblichen Teile	Betrifft Anspruch	KLASSIFIKATION DER ANMELDUNG (IPC)
X	DE 102 03 269 A1 (HETTICH HETAL WERKE [DE]) 7. August 2003 (2003-08-07)	1,5,9,10	INV. E05F1/10 E05D15/26 E05F1/14
Y	* Absatz [0028] - Absatz [0030] *	4,7,8	
A	* Abbildungen 7-8 *	2,3	
X	DE 27 22 009 A1 (KURZ RICHARD) 16. November 1978 (1978-11-16) * Seite 15, Zeile 10 - Seite 16, Zeile 16 * * Abbildungen 6-7 *	1,6,8	
Y	DE 296 16 978 U1 (HETTICH HETAL WERKE [DE]) 14. November 1996 (1996-11-14) * Seite 18, Zeile 7 - Zeile 25 * * Abbildungen 3-6 *	4,7,8	
A	EP 0 952 290 A2 (HETTICH HETAL WERKE [DE]) 27. Oktober 1999 (1999-10-27) * Abbildungen 1-2 *	1-10	
			RECHERCHIERTE SACHGEBIETE (IPC)
			E05D E05F
Der vorliegende Recherchenbericht wurde für alle Patentansprüche erstellt			
Recherchenort Den Haag		Abschlußdatum der Recherche 13. September 2012	Prüfer Prieto, Daniel
KATEGORIE DER GENANNTEN DOKUMENTE		T : der Erfindung zugrunde liegende Theorien oder Grundsätze E : älteres Patentdokument, das jedoch erst am oder nach dem Anmeldedatum veröffentlicht worden ist D : in der Anmeldung angeführtes Dokument L : aus anderen Gründen angeführtes Dokument & : Mitglied der gleichen Patentfamilie, übereinstimmendes Dokument	
X : von besonderer Bedeutung allein betrachtet Y : von besonderer Bedeutung in Verbindung mit einer anderen Veröffentlichung derselben Kategorie A : technologischer Hintergrund O : nichtschriftliche Offenbarung P : Zwischenliteratur			

EPO FORM 1503 03.82 (F04C03)

**ANHANG ZUM EUROPÄISCHEN RECHERCHENBERICHT
 ÜBER DIE EUROPÄISCHE PATENTANMELDUNG NR.**

EP 07 00 0312

In diesem Anhang sind die Mitglieder der Patentfamilien der im obengenannten europäischen Recherchenbericht angeführten Patendokumente angegeben.
 Die Angaben über die Familienmitglieder entsprechen dem Stand der Datei des Europäischen Patentamts am
 Diese Angaben dienen nur zur Unterrichtung und erfolgen ohne Gewähr.

13-09-2012

Im Recherchenbericht angeführtes Patendokument		Datum der Veröffentlichung	Mitglied(er) der Patentfamilie	Datum der Veröffentlichung
DE 10203269	A1	07-08-2003	KEINE	
DE 2722009	A1	16-11-1978	KEINE	
DE 29616978	U1	14-11-1996	KEINE	
EP 0952290	A2	27-10-1999	KEINE	

EPO FORM P0461

Für nähere Einzelheiten zu diesem Anhang : siehe Amtsblatt des Europäischen Patentamts, Nr.12/82