





가

1

2

1

3

2

10) 1 , ,가 ( 가 (

가 (12) , 가 (12) (16) (14) , 가 (12)

가 (26) 가 (24) 가 , 가 (28)

(30) 가 (12) (14) (32: seat)

4) , (36) 가 (12) , (16) (3

4) (22) 가 (38) 가 (22) (4

(40) (42) (22)

(16) (50) (48)

(46)

2) (52) 가 (22) (56) (54) , (2

(64) 가 (12) (58) (52)

62) (66) (62) (66) (10)

(68) (70) (64)

(10) (74) (72) ,

(76) (64)

(70) 가 (80) 가 (78)

(70) (84) (86) (82) . 가

(70) (82) (88) (90) (88) (66) (92)

, (90) (66) (94) (96)

(100) (98) (96) (

102) (104) (110) (108) (106)  
 (112, 114) (98) , (7)  
 8) (116) , (70) (78) (8)  
 0) (118) .

(70) (82) (90) (70) (86) ( )  
 120) . , (96) (94) , 가 (70)  
 (86) (70) (82) (90) (120)  
 (124) (122) . (70) (82) (90) (128)가  
 (126) . (128) (96) (132) (130: se  
 at) , (70) (96) (70) (82)  
 (120)가 (96) (94) (122) (124)  
 (134) . , 2 3 , (10) 가  
 (136) , 가 (138) , (140) . (138) (142)  
 (144) , (142) ,  
 (74) (72) . (138) (140)  
 (150) (148) . (140) (152) ,  
 (154)가 (156) (10) .

8) , (10) (136) (66) (160) (15)  
 (138) (164) (162) , (13)  
 6) (162) (138) (144) . (136) (162) (164)  
 , (138) (168) (170)  
 (74) (172, 174) , (136) (138)  
 (166) . , (10) (138) ( )  
 136) (64) .

(10) 2 3 .  
 , 2 (136) , (138), (140) 가 , (164)  
 (136) (162) . , (138) 3  
 (140) (150) , (136) , (136) (176) .  
 (136), (138) (140) 1052 (1925) ,  
 ) 가 가 가 , , 가  
 가 , , (136, 138) (140)  
 , 3  
 (10) .  
 (10) , (166)

, 1 , 가 (24, 38)

(36) (12) (74) (22) 가 (76) ( ) (16)  
 (64) , (172, 174)  
 (112, 114) (70) , 가  
 (10) ( ) 가  
 가 (22) (52) (54) ,  
 (12) (60) (58) , (62)  
 (66) (66)가 ,  
 (66) (16) , (16) ,  
 (66) (66) ,

(136, 138) (166)  
 (10) , 가  
 가 .

(57)

1.

(10) (158) (66) (160) , (16)  
 (158) (10) , (16) (160) (66)

(10) (136) (138) ,  
 (138) (144) (136) (162) (136) (138)  
 (136) (162) (138) (144) , (136)  
 (162) (138) (144) (168) (170)  
 (66) (136) (138) (166)  
 (164)

2.

1 , (10) (136) (162) (138) (144)

3.

2 , (164) (10) (136) (162)

4.

3

(10) 가 (82) 가 (70) ,

(66) 가 , (92) , 가 (70) 가 (10)  
(70) (82) 가 (66) (92)

5.

6.

1

7.

1

8.

9.



1

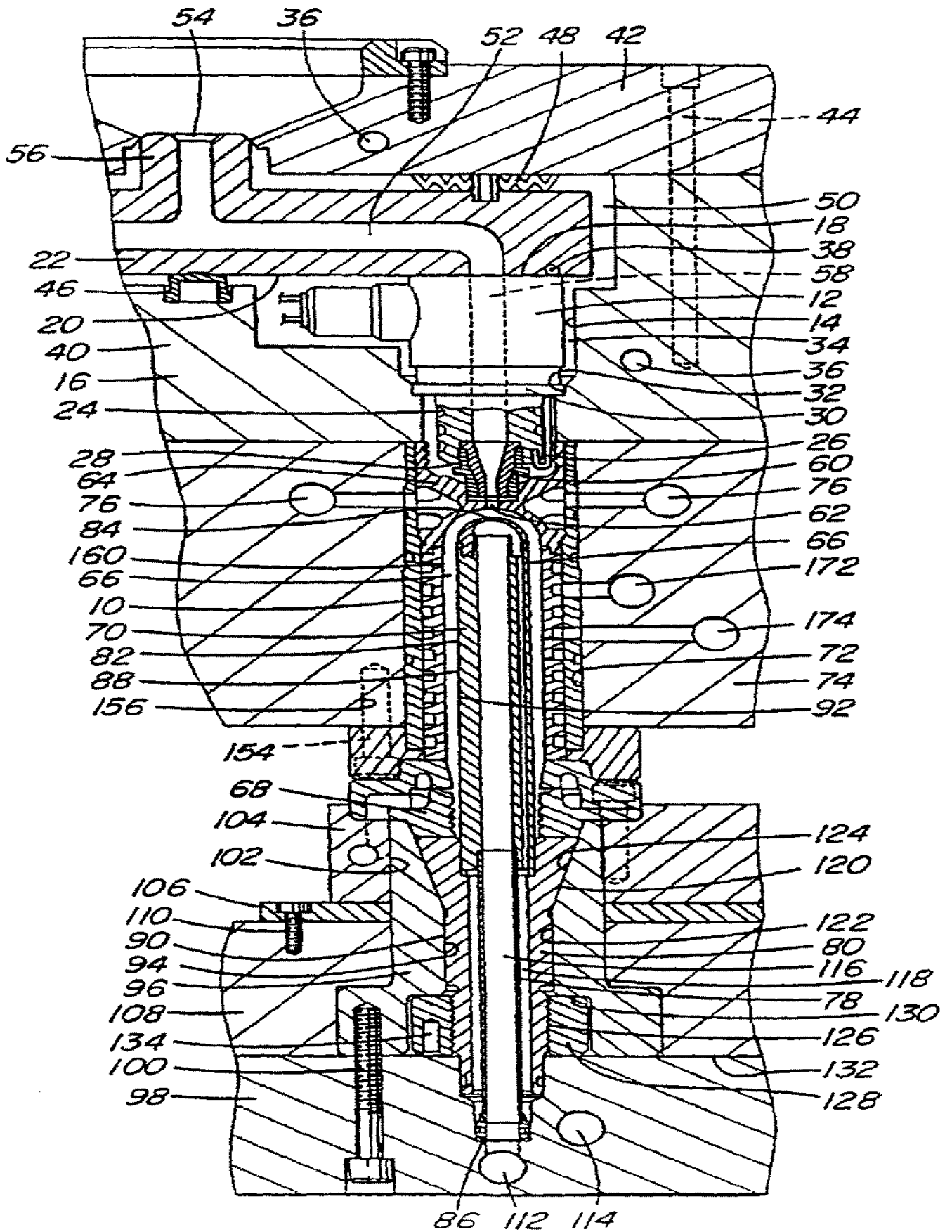

2

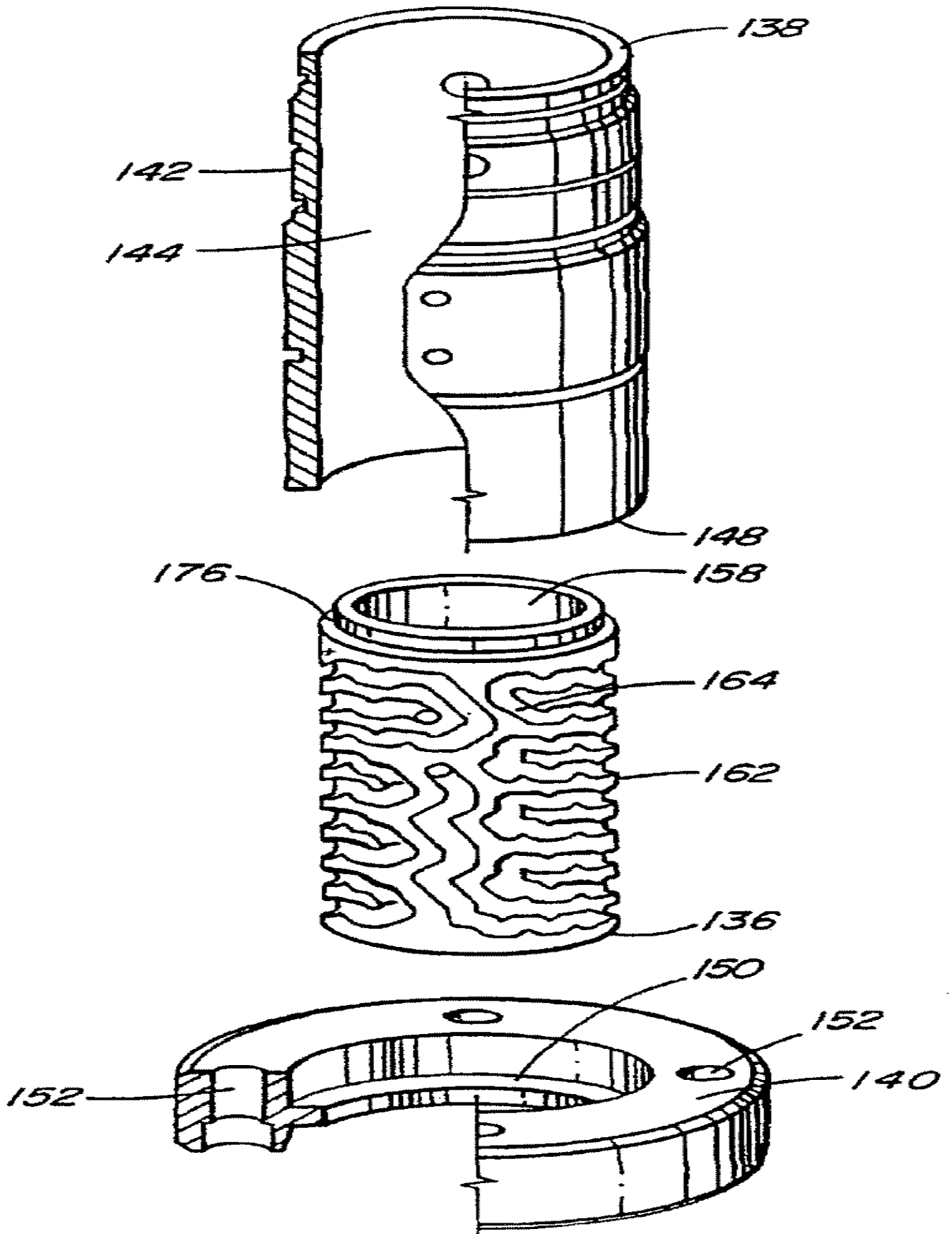

3

