

19

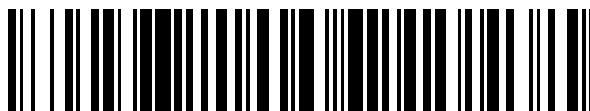

OFICINA ESPAÑOLA DE
PATENTES Y MARCAS

ESPAÑA



11 Número de publicación: **2 859 623**

51 Int. Cl.:

A47B 77/00 (2006.01)

E05D 15/46 (2006.01)

12

TRADUCCIÓN DE PATENTE EUROPEA

T3

86 Fecha de presentación y número de la solicitud internacional: **23.02.2018 PCT/EP2018/054534**

87 Fecha y número de publicación internacional: **07.09.2018 WO18158155**

96 Fecha de presentación y número de la solicitud europea: **23.02.2018 E 18708377 (9)**

97 Fecha y número de publicación de la concesión europea: **20.01.2021 EP 3589162**

54 Título: **Mueble con elemento sobrepuesto exterior dotado de un herraje integrado**

30 Prioridad:

28.02.2017 DE 102017104181

45 Fecha de publicación y mención en BOPI de la traducción de la patente:

04.10.2021

73 Titular/es:

AMBIGENCE GMBH & CO. KG (100.0%)

Goebenstraße 3-7

32052 Herford, DE

72 Inventor/es:

**SOBOLEWSKI, UWE;
POPPENBORG, NORBERT;
ANDSCHUS, STEFAN;
TASCHE, MICHAEL y
GÖTZ, GERHARD**

74 Agente/Representante:

ELZABURU, S.L.P

ES 2 859 623 T3

Aviso: En el plazo de nueve meses a contar desde la fecha de publicación en el Boletín Europeo de Patentes, de la mención de concesión de la patente europea, cualquier persona podrá oponerse ante la Oficina Europea de Patentes a la patente concedida. La oposición deberá formularse por escrito y estar motivada; sólo se considerará como formulada una vez que se haya realizado el pago de la tasa de oposición (art. 99.1 del Convenio sobre Concesión de Patentes Europeas).

DESCRIPCIÓN

Mueble con elemento sobrepuesto exterior dotado de un herraje integrado

5 La invención se refiere a un mueble que comprende al menos un cuerpo de mueble y al menos un herraje para guiar una pieza de mobiliario móvil.

10 Los muebles, especialmente los muebles de cocina, como armarios inferiores, armarios superiores y armario colgados, presentan en general un cuerpo de mueble abierto hacia delante sobre el cual están montadas unas piezas de mobiliario móviles guiadas por uno o varios herrajes. Las piezas de mobiliario guiadas en forma móvil pueden ser, por ejemplo, cajones con un frente de cajón o puertas o compuertas que pueden utilizarse en el mueble individualmente o en diversas combinaciones. La presente solicitud se refiere especialmente a muebles con herrajes que guían puertas o compuertas actuantes como piezas de mobiliario móviles. Las puertas y las compuertas pueden ser de una pieza o constar de varios elementos individuales, como, por ejemplo, una compuerta plegable, en la que 15 diferentes partes de la compuerta se mueven una con relación a otra en el transcurso del movimiento.

20 Para guiar puertas se emplean generalmente bisagras de puerta que están dispuestas en el lado del eje de pivotamiento entre el cuerpo del mueble y la puerta. Tales muebles son conocidos, por ejemplo, por los documentos WO 2016/081961 A1, WO 2012/072738 A1 y US 2 669 499 A1.

25 Una disposición comparable de bisagras puede utilizarse en principio también en compuertas. Estas bisagras están dispuestas entonces a lo largo de un canto lateral superior de la compuerta. Sin embargo, es frecuentemente deseable que las compuertas se abran con un movimiento de pivotamiento y deslizamiento combinados para obtener, por ejemplo en un armario colgado, un acceso lo más grande posible al espacio interior del armario, sin que la compuerta tenga que pivotarse hasta una posición horizontal en la que ésta no está alcance del usuario para cerrarla o solo puede ser alcanzada con dificultad. Por este motivo, se han establecido herrajes de compuerta especiales que no se disponen a lo largo del eje de pivotamiento entre el cuerpo del mueble y la compuerta, sino que se colocan lateralmente en (generalmente ambos) cantos laterales entre la compuerta y la pared lateral del cuerpo del mueble.

30 Se conocen bisagras de puerta o herrajes de compuerta de esta clase para su montaje en un lado interior de la pared lateral o de las paredes laterales del cuerpo del mueble. Sin embargo, los herrajes penetran inevitablemente en el espacio interior del cuerpo del mueble, lo que, por un lado, reduce el espacio de almacenamiento utilizable dentro del cuerpo del mueble y, por otro lado, perjudica también una subdivisión o estructuración del espacio interior del cuerpo del mueble.

35 Para montar bisagras de puerta es conocido el recurso de fresar en un lado frontal de una pared lateral una cavidad en la que puede insertarse la bisagra de puerta desde delante. De esta manera, queda libre el lado interior de la pared lateral. Una bisagra adecuada para insertarla en esta cavidad fresada es conocida, por ejemplo, por el documento DE 1559963.

40 Sin embargo, esta actuación es adecuada solamente para bisagras de puerta con una profundidad de montaje muy pequeña. Esto tiene su fundamento en la limitada profundidad de fresado con la que se puede fresar rentablemente en el proceso de fabricación esta cavidad en la pared interior desde el lado frontal. El espesor de montaje de la bisagra de puerta inserta en tal cavidad fresada es también muy limitado, ya que las paredes laterales en el ramo de los muebles presentan solamente un espesor de pared de aproximadamente 16-20 mm (milímetros). En la operación de fresado tiene que quedar un cierto espesor de pared mínimo al lado de la cavidades fresadas, puesto que una pared demasiado delgada se rasgaría o rompería ya en la operación de fresado o se deformaría de modo que ya no presente una superficie impecable.

45 La utilización de bisagras de puerta más grande y más complejas ya no es posible de esta manera. Las bisagras de compuerta presentan generalmente una profundidad de montaje grande en el rango de 10 o 15 cm (centímetros) que no puede alcanzarse mediante un fresado desde el lado frontal.

50 Además, el fresado de una cavidad en la que pueda insertarse el herraje presupone una capacidad de mecanización correspondiente del material del cuerpo del mueble y de sus paredes. Ésta, al menos en el caso de un espesor de pared suficiente, se da fundamentalmente, por ejemplo, en madera utilizada como material del cuerpo del mueble. Sin embargo, cuando se emplean para el cuerpo del mueble materiales menos mecanizables o absolutamente no mecanizables con arranque de virutas, tales cavidades no pueden fresarse o al menos no pueden serlo de una manera rentable. Tales materiales son, por ejemplo, vidrio, piedra u hormigón.

55 Un problema de la presente invención consiste en crear un mueble de la clase citada al principio en el que puedan disponerse compuertas, puertas u otras piezas de mobiliario móviles en un cuerpo de mueble, sin que los herrajes necesarios para ello dificulten una estructuración del espacio interior del cuerpo del mueble y sin que se limite la selección del material para el cuerpo del mueble.

Este problema se resuelve con un mueble dotado de las características de la reivindicación independiente. Ejecuciones y perfeccionamientos ventajosos son objeto de las reivindicaciones subordinadas.

5 Un mueble según la invención de la clase citada al principio está formado de modo que el herraje esté integrado en un elemento sobrepuesto que está orientado paralelamente a una pared del al menos un cuerpo de mueble y que está dispuesto en el exterior del cuerpo del mueble.

10 Por tanto, el herraje no está asentado directamente sobre el cuerpo del mueble ni tampoco está integrado en una pared lateral del cuerpo del mueble. Por el contrario, el herraje es parte de un elemento sobrepuesto que se asienta sobre o contra una pared del cuerpo del mueble. El propio cuerpo puede fabricarse así con independencia del herraje y, por consiguiente, puede fabricarse también a base de materiales difícilmente mecanizables, en particular no mecanizables con arranque de virutas, como vidrio o piedra, o puede moldearse en una sola pieza, por ejemplo, a base de hormigón u otro material moldeable. Como quiera que el herraje se asienta integrado en el elemento sobrepuesto montado en el exterior del cuerpo del mueble, no se perjudican la óptica ni la estructurabilidad del espacio interior del cuerpo del mueble.

15 En una ejecución ventajosa del mueble el elemento sobrepuesto está configurado en forma de placa. Gracias a la integración en el elemento sobrepuesto dotado a su vez de forma de placa la disposición del herraje en el exterior del cuerpo del mueble es también ópticamente atractiva y, además, no dificulta la posibilidad de combinar el mueble con otros muebles u otros cuerpos de mueble.

20 En el marco de la solicitud la pared del cuerpo del mueble sobre la que está asentado el elemento sobrepuesto puede estar dispuesta en cada lado del cuerpo del mueble, con independencia de su orientación. En particular, la pared puede ser una pared lateral o un tabique (verticales) o bien puede ser un panel superior, un panel inferior o un panel intermedio (horizontales). Es posible también una orientación oblicua, por ejemplo diagonal.

25 En una ejecución ventajosa del mueble el elemento sobrepuesto de forma de placa presenta unas dimensiones laterales que corresponden sustancialmente a la dimensión de la pared del cuerpo del mueble. Por tanto, el elemento sobrepuesto se extiende por toda la superficie de la pared correspondiente del cuerpo del mueble.

30 Por consiguiente, la superficie exterior correspondiente del cuerpo del mueble está formada toda ella por el elemento sobrepuesto. A pesar del herraje dispuesto en el exterior del cuerpo del mueble, el mueble presenta, debido al elemento sobrepuesto, una pared unitaria y, por tanto, ópticamente atractiva, por ejemplo una pared lateral. Se proporciona así la posibilidad de yuxtaponer sin costuras varios de tales muebles, tal como se requiere especialmente en el ramo de las cocinas, por ejemplo en hileras de muebles de cocina.

35 En otra ejecución ventajosa del mueble el elemento sobrepuesto presenta al menos un núcleo que está dispuesto en un plano con el herraje, estando dispuestos el al menos un núcleo y el herraje entre dos capas de cubierta continuas. Un herraje construido de esta manera se caracteriza por una óptica y una háptica continuamente iguales de su superficie lateral. Además, el núcleo ofrece de manera sencilla una posibilidad de fijación para el elemento sobrepuesto al cuerpo del mueble. El núcleo puede estar fabricado, por ejemplo, a base de madera o un material compuesto de madera como MDF (tablero de fibras de media densidad) o HDF (tablero de fibras de alta densidad). En este material se puede atornillar directamente tornillos actuantes como medios de fijación, por ejemplo a través de taladros correspondientes del cuerpo del mueble. Como alternativa, pueden estar dispuestos en el núcleo, por ejemplo, unos insertos roscados en los que se atornillen los tornillos de fijación. Para ahorrar peso, el núcleo puede presentar también seccionalmente un material de construcción ligero, por ejemplo cartón con una estructura de nido de abeja.

40 El herraje se integra ya ventajosamente en el elemento sobrepuesto al ensamblar éste. Así, se puede insertar también un herraje grande con una gran profundidad de montaje que incluso se extiende por sustancialmente toda la anchura del elemento sobrepuesto. Según la invención, se utilizan herrajes de compuerta cuyo mecanismo de palancas puede introducirse completamente (eventualmente con la excepción de elementos de montaje a los que se fije la pieza de mobiliario móvil) en una abertura de un lado frontal del elemento sobrepuesto.

45 Preferiblemente, las capas de cubierta continuas se unen de plano, por ejemplo se laminan, con el al menos un núcleo y/o el herraje. La unión plana estabiliza el elemento sobrepuesto y posibilita el empleo de capas de cubierta relativamente delgadas con espesores en el rango de milímetros.

50 En otra ejecución ventajosa el mueble presenta una disposición de varios cuerpos de mueble, pudiendo estar dispuesto el al menos un elemento sobrepuesto de forma de placa en el exterior de la disposición y/o también entre dos o varios de los cuerpo de mueble. Los distintos cuerpos de mueble pueden ser, por ejemplo, de forma paralelepípedica y estar yuxtaponidos. Así, por ejemplo, se forma un mueble colgado con varios compartimientos. El al menos un elemento sobrepuesto de forma de placa puede soportar, por ejemplo, una compuerta para poder cerrar los cuerpos de mueble en su abertura orientada hacia adelante. En caso de que se utilice una compuerta continua que se extienda por todos los cuerpos de mueble, se pueden emplear, por ejemplo, dos elementos sobrepuestos

exteriores que soporte la compuerta. Según el peso de la compuerta, pueden estar dispuestos otros elementos sobrepuestos entre los cuerpos de mueble para lograr un mejor guiado y estabilización de la compuerta.

5 Es posible también disponer siempre dos elementos superpuestos colocados paralelamente uno sobre otro entre dos cuerpos de mueble para poder guiar compuertas separadas para los distintos cuerpos.

10 Asimismo, es posible que el mueble presente dos cuerpos de mueble encajados uno dentro de otro, sobre el exterior de cada uno de los cuales esté montado al menos un elemento sobrepuesto de forma de placa. Así, por ejemplo, se puede crear un mueble con un espacio interior accesible desde dos lados.

15 Por tanto, se forma un sistema flexible en el que se puede configurar de una manera flexible y específica para el usuario un mueble a partir de distintos cuerpos de mueble juntamente con uno o varios elementos sobrepuestos asentados sobre ellos.

15 En lo que sigue se explicará la invención con más detalle basándose en ejemplos de realización y ayudándose de figuras. Las figuras muestran:

20 La figura 1, un primer ejemplo de realización de un mueble en una representación isométrica de despiece;
La figura 2, una representación isométrica de despiece de un elemento sobrepuesto del mueble según la figura 1;
Las figuras 3-5, sendas representaciones adicionales de otros ejemplos de realización de muebles según la solicitud;
Las figuras 6a, b, sendas representaciones isométricas de otro mueble según la solicitud antes (figura 6a) y después (figura 6b) de ensamblar dos cuerpo de mueble; y
25 La figura 7, una vista en planta esquemática de un lado frontal delantero de un elemento sobrepuesto en la zona de un herraje inserto.

30 La figura 1 muestra en una vista isométrica de despiece un armario colgado, por ejemplo de una cocina, como un primer ejemplo de realización de un mueble según la solicitud.

30 El armario colgado comprende un cuerpo de mueble 10 con un panel inferior 11, un panel superior 12, dos paredes laterales 13 y una pared trasera 14.

35 El cuerpo de mueble 10 está abierto hacia delante para obtener acceso al espacio interior del cuerpo de mueble 10.

35 En el exterior de cada una de las paredes laterales 13 está asentado un elemento sobrepuesto 40 de forma de placa que comprende un herraje integrado 30.

40 El elemento sobrepuesto 40 está asentado sobre la pared lateral 13 en dirección paralela a ésta y se extiende por toda la extensión de la pared lateral del cuerpo de mueble 10.

45 Para fijar el elemento sobrepuesto 40 al cuerpo de mueble 10 se ha previsto en el ejemplo representado una unión atornillada. A este fin, se han previsto en las paredes laterales 13 unos taladros 131 a través de los cuales se hacen pasar unos tornillos que encajan en el elemento sobrepuesto 40. Los tornillos pueden ser tirafondos que se atornillen directamente en el material del elemento sobrepuesto 40. En el ejemplo representado se han dispuesto en el elemento sobrepuesto 40 unos insertos de fijación 431 en los que encajan los tornillos. En ejecuciones alternativas es posible también unir el elemento sobrepuesto 40 con la pared lateral 13 mediante una unión adhesiva, adicionalmente, en su caso, a una unión atornillada. Preferiblemente, esta unión adhesiva está formada entonces en toda la superficie.

50 En el presente caso, el herraje 30 es un herraje de compuerta que guía una compuerta pivotable alrededor de un eje horizontal, mediante la cual se puede cerrar la abertura delantera del cuerpo de mueble 10. Por motivos de una mayor claridad, esa compuerta no se ha representado en la figura 1. En la figura 1 únicamente es visible una parte sobresaliente del mecanismo de palancas 31 del herraje 30. Los herrajes están integrados en el elemento sobrepuesto 40 de modo que, en estado cerrado de la compuerta guiada por el herraje 30, el mecanismo de palancas 31 esté completamente introducido en el elemento sobrepuesto 40, eventualmente con la excepción de elementos de montaje para establecer la unión con la compuerta.

55 Gracias a la integración del herraje 30 en el elemento sobrepuesto 40 el cuerpo de mueble 10 puede ser provisto de una puerta o compuerta sin que se tengan que tomar medidas constructivas en el cuerpo de mueble 10 para poder fijar un herraje directamente en el cuerpo de mueble 10. En el presente caso, únicamente están dispuestos en el cuerpo de mueble 10 los taladros 131 para poder fijar el elemento sobrepuesto 40. En una ejecución, en la que se pegue el elemento sobrepuesto 40, se puede prescindir también de estos taladros 131.

65 Por tanto, el cuerpo de mueble 10 se ha reducido a su forma fundamental, aquí una forma fundamental paralelepípedica. La selección de los materiales posibles para el cuerpo de mueble 10 no está sometida a las

limitaciones que, en caso contrario, podría traer consigo una disposición directa del herraje en el cuerpo de mueble 10. El cuerpo de mueble 10 puede construirse con material en forma de placa, pudiendo utilizarse como material en forma de placa no solo madera o materiales compuestos de madera, sino también vidrio o piedra. Es imaginable también construir el cuerpo de mueble 10 con una o varias partes de un material moldeable, por ejemplo a base de hormigón.

La figura 2 muestra en una representación isométrica de despiece una posible construcción de un elemento sobrepuesto 40 de esta clase e ilustra también su fabricación.

El elemento sobrepuesto 40 presenta un núcleo 41, por ejemplo fabricado a base de una placa de virutas o una placa de fibras de media o alta densificación (MDF-tablero de fibras de media densidad o HDF-tablero de fibras de alta densidad). En el mismo plano que el núcleo 41 y preferiblemente con el mismo espesor está dispuesto el herraje 30 de tal manera que el núcleo 41 y el herraje 30 se complementen en forma y espesor para que presenten juntos sustancialmente las dimensiones del elemento sobrepuesto 40. En el ejemplo representado el núcleo 41 es de una pieza y se conecta solamente por debajo del herraje 30. Como alternativa, puede estar previsto que se disponga también un elemento de núcleo adicional en otros lados del herraje 30, especialmente en su lado superior.

El núcleo 41 y el herraje 30 pueden estar unidos uno con otro a través de unos elementos de unión aquí no representados, por ejemplo tornillos, abrazaderas, pasadores, grapas o similares. Además de los elementos de unión citados o como única unión, puede estar prevista también una unión adhesiva.

Sobre la disposición constituida por el núcleo 41 y el herraje 30 eventualmente unido con éste se aplican, especialmente se pegan o laminan, desde ambos lados unas capas de cubierta 42, 43. El herraje 30 se elige aquí respecto de su material y del espesor del material de, por ejemplo, unas placas laterales 301 del herraje 30 de modo que éste no se hunda a presión ni siquiera durante un proceso de laminación, lo que podría conducir a una falta de planicidad de la superficie de las capas de cubierta 42, 43. Las faltas de planicidad menores en las placas laterales del herraje 30 se compensan por las capas de cubierta 42, 43. Estas faltas de planicidad menores pueden provenir, por ejemplo, de los puntos de montaje de pernos que sirven para montar de manera pivotable el mecanismo de palancas 31 en el herraje 30.

El procedimiento de fabricación del elemento sobrepuesto 40 simbolizado en la figura 2, en el que primero se alinean el núcleo 41 y el herraje 30 de modo que casen uno con otro y eventualmente se unen éstos uno con otro y luego se ensamblan con las capas de cubierta 42, 43 para obtener el elemento sobrepuesto 40, posibilita el empleo de un herraje 30 que, como se representa, se extiende, por ejemplo, por toda la anchura del elemento sobrepuesto 40. De esta manera, en el elemento sobrepuesto 40 se pueden emplear también herrajes 30 más gruesos y complejos que lo que sería posible en el caso de una cavidad fresada en el lado frontal de una pared lateral.

El herraje 30 está completamente integrado en el elemento sobrepuesto 40. Su mecanismo de palancas 41, al abrir la pieza de mobiliario móvil, por ejemplo una compuerta, sobresale del elemento sobrepuesto 40 en un lado frontal delantero 411 del núcleo 41. Estando cerrada la pieza de mobiliario móvil, el herraje 30 se encuentra completamente – con excepción de elementos de montaje del mecanismo de palancas 31 – dentro del elemento sobrepuesto 40.

Se pueden utilizar procedimientos de fabricación alternativos para fabricar un elemento sobrepuesto adecuado 40. Por ejemplo, es imaginable emplear para el elemento sobrepuesto 40 un núcleo 41 dividido por la mitad que esté dividido en un plano medio del elemento sobrepuesto 40 paralelo a las capas de cubierta 42, 43. En cada mitad del núcleo 41 se practica, por ejemplo se fresa, un rebajo antes de la operación de ensamble. Los rebajos de las dos mitades del núcleo abrazan entonces desde ambos lados un herraje inserto 30.

En las figuras 3-5 se representan sendos ejemplos adicionales de un mueble con al menos un cuerpo de mueble y al menos dos elementos sobrepuestos. Los símbolos de referencia iguales identifican en estas figuras elementos iguales o equivalentes a los de las figuras previamente descritas.

En el ejemplo de realización de la figura 3 el mueble presenta aquí a modo de ejemplo tres cuerpos de mueble yuxtapuestos 10, 10', 10''. Éstos pueden estar fabricados a base de materiales iguales o diferentes, por ejemplo vidrio, madera, piedra u hormigón. Están unidos uno con otro, por ejemplo con tornillos, en paredes laterales adyacentes una a otra. En el exterior de la disposición de los tres cuerpos de mueble 10, 10', 10'' está nuevamente asentado sobre cada lado un elemento sobrepuesto 40 con un herraje integrado 30. Al igual que en el ejemplo de la figura 1, los herrajes 30 son herrajes de compuerta que soportan conjuntamente una compuerta que puede cerrar las aberturas de los tres cuerpos de mueble 10, 10', 10''.

La figura 4 muestra también en una representación isométrica de despiece una disposición con dos cuerpos de mueble yuxtapuestos 10, 10'. En este caso, además de los elementos sobrepuestos 40 exteriormente asentados, está dispuesto entre los dos cuerpos 10, 10' un elemento sobrepuesto adicional 40 con un herraje integrado 30.

Los herrajes 30 está nuevamente construidos como herrajes de compuerta para soportar conjuntamente una compuerta que puede cerrar ambos cuerpos de mueble 10, 10'. Mediante el elemento sobrepuesto central 40 se

sostiene también y así se estabiliza la compuerta en la zona central. Además, se puede soportar también una compuerta más pesada y se la puede mantener más fácilmente en su posición de apertura cuando se utilizan más de dos elementos sobrepuestos 40.

5 La figura 5 muestra finalmente una variante de la disposición de la figura 4, en la que entre los dos cuerpos de mueble 10, 10' están dispuestos dos elementos sobrepuestos 40 situados paralelamente uno sobre otro. Por tanto, se pueden utilizar, independientemente una de otra, dos compuertas individuales que puedan cerrar individualmente los cuerpos de mueble 10 y 10'.

10 En las figuras 6a y 6b se muestra en representaciones isométricas otro ejemplo de realización de un mueble según la solicitud.

El mueble se compone de dos cuerpos de mueble 10, 10' que no presentan ninguno de ellos una pared trasera y que pueden encajarse uno dentro de otro para formar finalmente un cuerpo común del mueble.

15 En este ejemplo de realización cada cuerpo de mueble 10, 10' está provisto de unos elementos sobrepuestos laterales 40, 40' que llevan sendos herrajes 30. Debido a los elementos sobrepuestos 40, 40' cada cuerpo de mueble 10, 10' está en condiciones de soportar una pieza de mobiliario móvil, mostrándose a modo de ejemplo en el cuerpo de mueble 10 una compuerta 20. En el cuerpo de mueble 10' puede disponerse también una compuerta comparable. Como se muestra en la figura 6b, los cuerpos de mueble 10, 10' están encajados uno dentro de otro de modo que los herrajes 30 miren hacia lados diferentes. Se obtiene así un mueble cuyo espacio interior puede hacerse accesible desde ambos lados o puede cerrarse por compuertas correspondientes, de las cuales solamente se muestra aquí la compuerta 20.

25 La figura 7 muestra en una vista en planta un lado frontal delantero 411 de un elemento sobrepuesto 40 en la zona del herraje 30. En este ejemplo de realización está aplicada una tirada encolada 44 de cantos como revestimiento del lado estrecho sobre el lado frontal delantero 411 del núcleo 41 y, por tanto, sobre el lado frontal delantero del elemento sobrepuesto 40.

30 En la zona de la abertura del herraje 30, de la cual sobresale, por ejemplo, el mecanismo de palancas 31 no visible en esta representación, está recortada la tira encolada 44 de cantos. La tira encolada 44 de cantos se aplica sobre el lado frontal delantero 411 después de la integración del herraje 30 en el elementos sobrepuesto 40 o bien después de la inserción del herraje 30 en el elemento sobrepuesto 40.

35 La tira encolada 44 de cantos está recortada de modo que descansa seccionalmente sobre el herraje y cubra, por ejemplo, los cantos de placas laterales 301 del herraje 30 u otros elementos visibles fuera de la abertura del herraje 30. En la figura 7 se han insinuado con línea de trazos los contornos del herraje 30. Gracias a la disposición de la tira encolada 44 de cantos sobre incluso algunas secciones del herraje 30, este herraje 30 – con la excepción del mecanismo de palancas 31 extensible hacia fuera – está completamente integrado en el elemento sobrepuesto 40 y ya no es visible en su lado frontal delantero 411.

Lista de símbolos de referencia

	10, 10', 10''	Cuerpo de mueble
	11	Panel inferior
45	12	Panel superior
	13	Pared lateral
	131	Taladro
	14	Pared trasera
	20	Compuerta
50	30	Herraje
	31, 31'	Mecanismo de palancas
	40, 40'	Elemento sobrepuesto
	41	Núcleo
	411	Lado frontal delantero
55	42	Capa de cubierta exterior
	43	Capa de cubierta interior
	431	Inserto de fijación
	44	Tira encolada de cantos

REIVINDICACIONES

- 5 1. Mueble que comprende al menos un cuerpo de mueble (10, 10', 10'') y al menos un herraje (30) para guiar una pieza de mobiliario móvil, en el que el herraje (30) está integrado en un elemento sobrepuesto (40) que está orientado paralelamente a una pared del al menos un cuerpo de mueble (10, 10', 10'') y que está dispuesto en el exterior del cuerpo del mueble (10, 10', 10''), **caracterizado por que** el al menos un herraje (30) es un herraje de compuerta que guía una compuerta o una disposición de compuerta actuante como pieza de mobiliario móvil, presentando el herraje de compuerta un mecanismo de palancas (31) que puede introducirse por completo, eventualmente con la excepción de elementos de montaje a los que se fija la pieza de mobiliario móvil, en una
10 abertura de un lado frontal del elementos sobrepuesto (40).
2. Mueble según la reivindicación 1, en el que el elemento sobrepuesto (40) está configurado en forma de placa.
- 15 3. Mueble según la reivindicación 2, en el que el elemento sobrepuesto (40) de forma de placa presenta unas dimensiones laterales que corresponden sustancialmente a la dimensión de la pared del cuerpo de mueble (10, 10', 10'').
- 20 4. Mueble según las reivindicaciones 1 a 3, en el que el elemento sobrepuesto (40) de forma de placa está pegado con la pared del cuerpo de mueble (10, 10', 10'').
5. Mueble según la reivindicación 4, en el que el elemento sobrepuesto (40) de forma de placa está pegado con toda la superficie de la pared del cuerpo de mueble (10, 10', 10'').
- 25 6. Mueble según cualquiera de las reivindicaciones 1 a 5, en el que el elemento sobrepuesto (40) presenta al menos un núcleo (41) que está dispuesto en un plano con el herraje (30), estando dispuestos el al menos un núcleo (41) y el herraje (30) entre dos capas de cubierta continuas (42, 43).
- 30 7. Mueble según la reivindicación 6, en el que las dos capas de cubierta continuas (42, 43) están unidas de plano con el al menos un núcleo (41) y/o el herraje (30).
8. Mueble según la reivindicación 7, en el que las dos capas de cubierta continuas (42, 43) están laminadas de plano sobre el al menos un núcleo (41) y/o el herraje (30).
- 35 9. Mueble según cualquiera de las reivindicaciones 2 a 8, que presenta una disposición de varios cuerpos de mueble (10, 10', 10''), estando dispuesto el al menos un elemento sobrepuesto (40) de forma de placa en el exterior de la disposición y/o también entre dos o varios de los cuerpo de mueble (10, 10', 10'').
- 40 10. Mueble según la reivindicación 9, en el que dos elementos superpuestos (40) colocados paralelamente uno sobre otro están dispuestos entre dos de los cuerpos de mueble (10, 10', 10'').
11. Mueble según la reivindicación 9, que presenta dos cuerpos de mueble (10, 10') encajados uno dentro de otro, sobre el exterior de cada uno de los cuales está dispuesto al menos un elemento sobrepuesto (40) de forma de placa.
- 45 12. Mueble según cualquiera de las reivindicaciones 1 a 11, en el que el al menos un cuerpo de mueble (10, 10', 10'') está fabricado a base de un material no mecanizable con arranque de virutas.
- 50 13. Mueble según la reivindicación 12, en el que el al menos un cuerpo de mueble (10, 10', 10'') está fabricado a base de vidrio, piedra u hormigón.

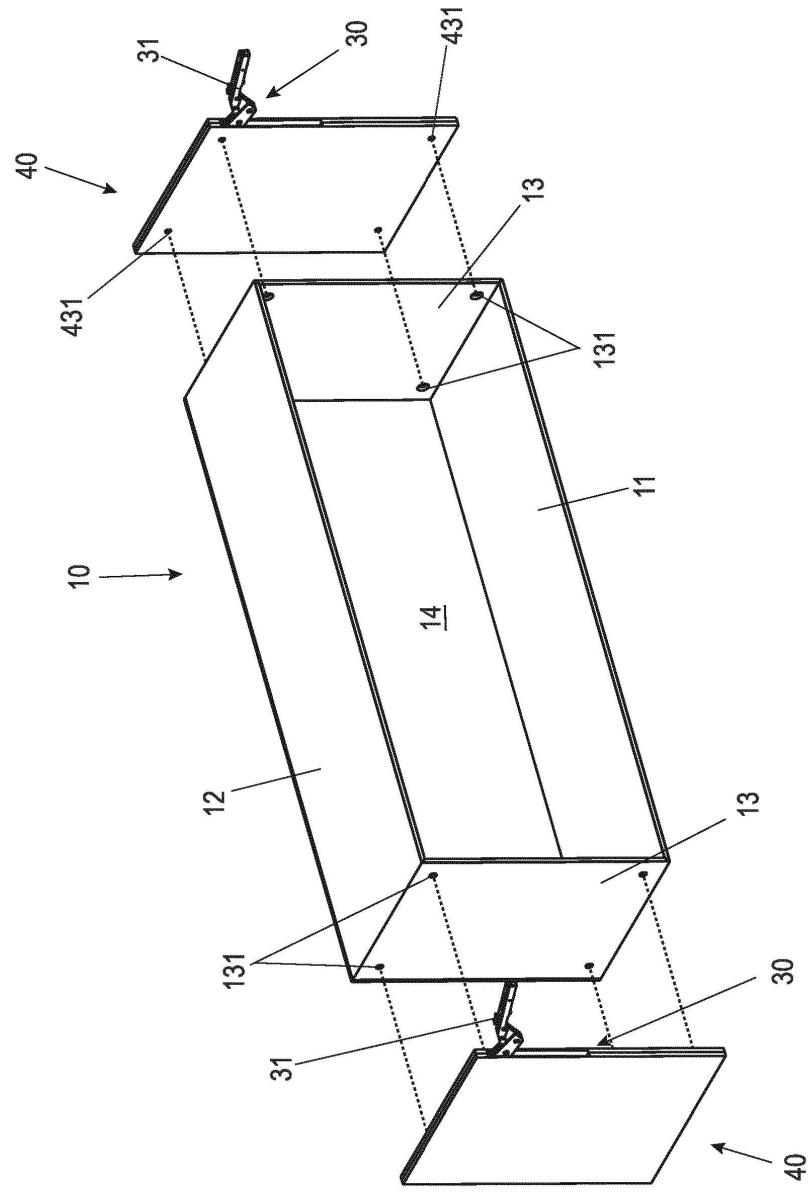
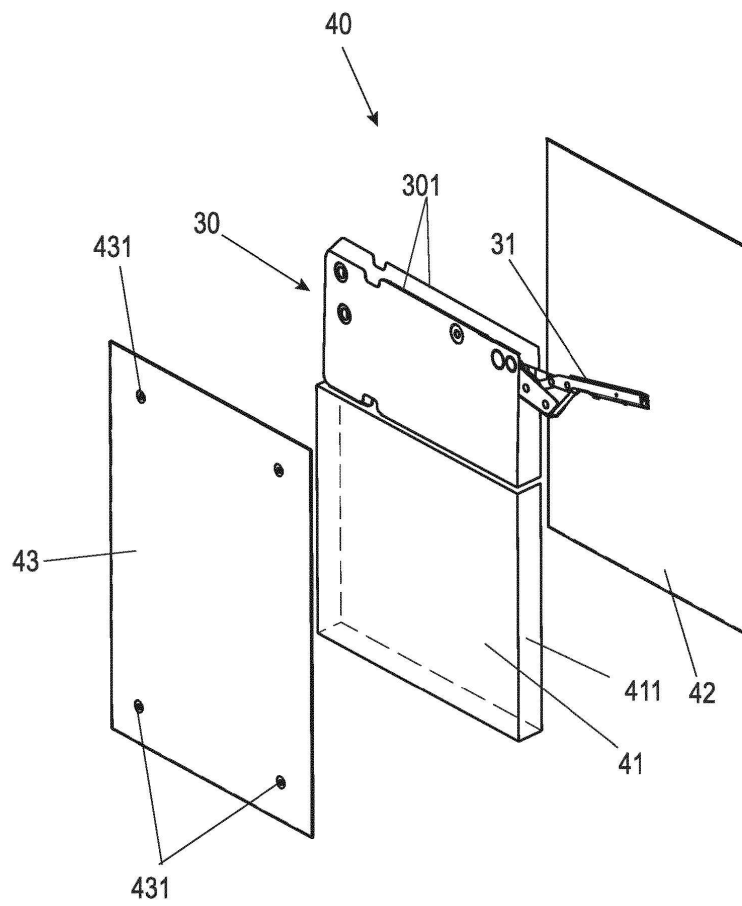

Fig. 1

Fig. 2



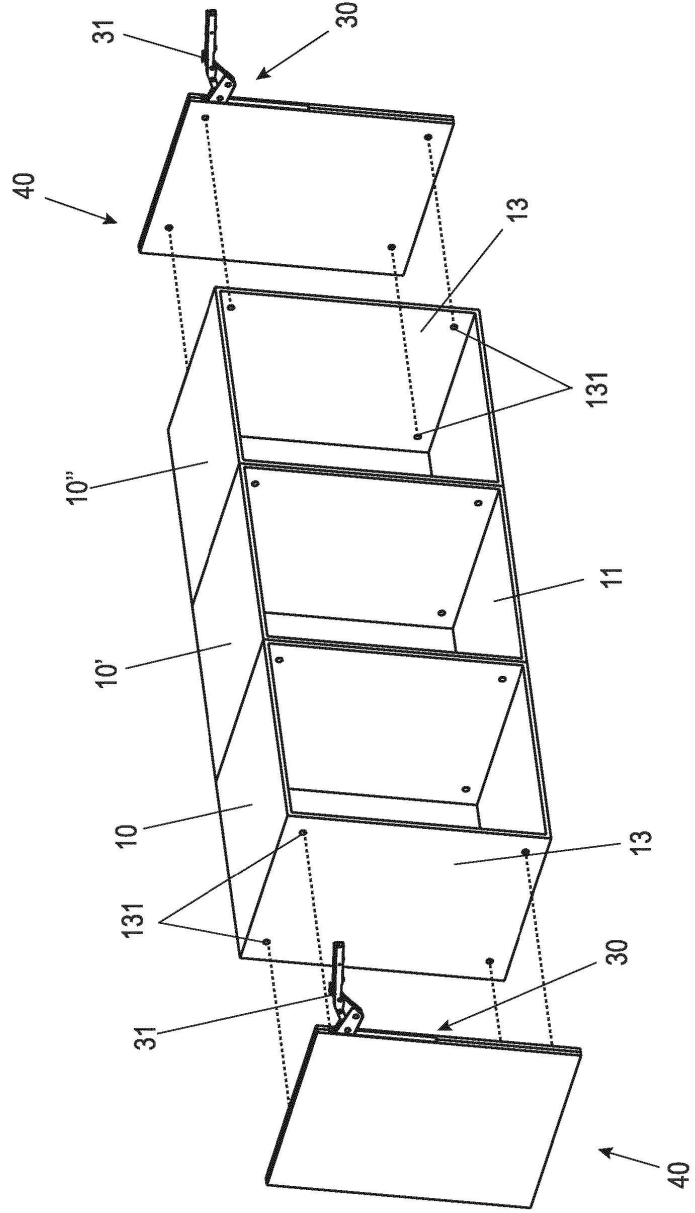

Fig. 3

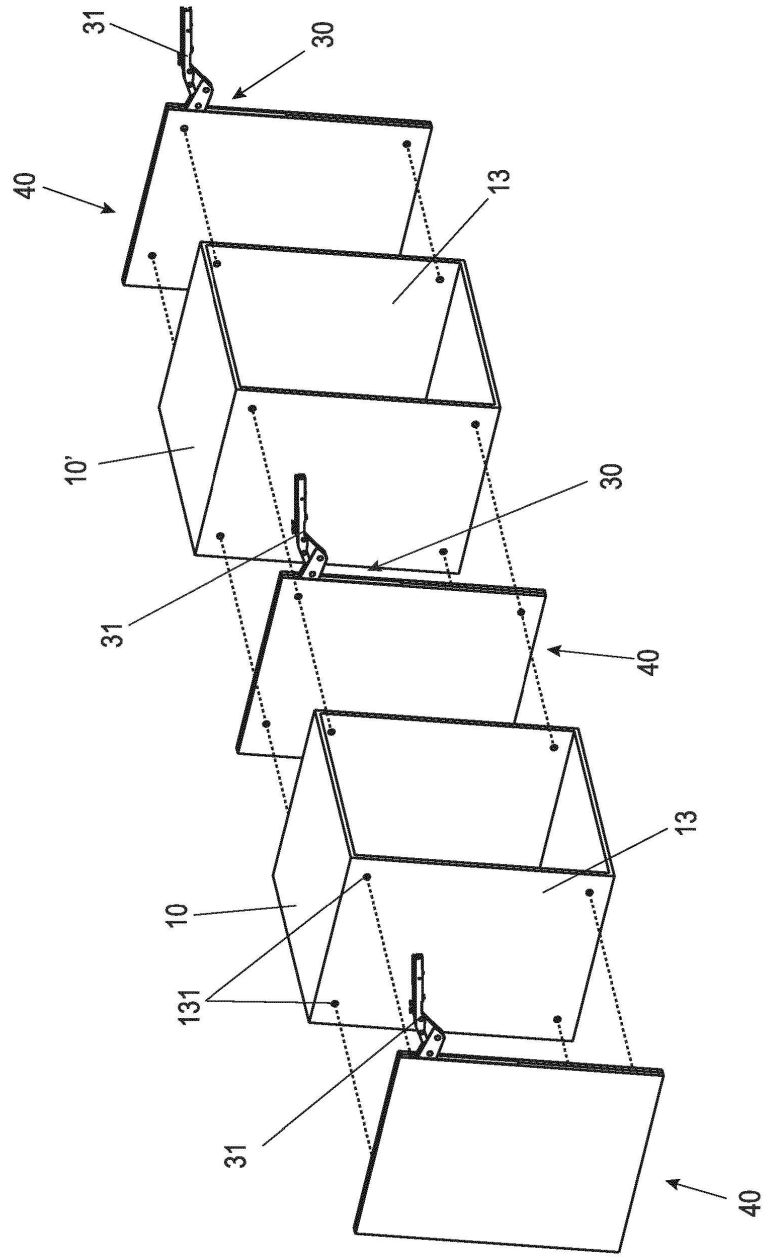

Fig. 4

Fig. 5

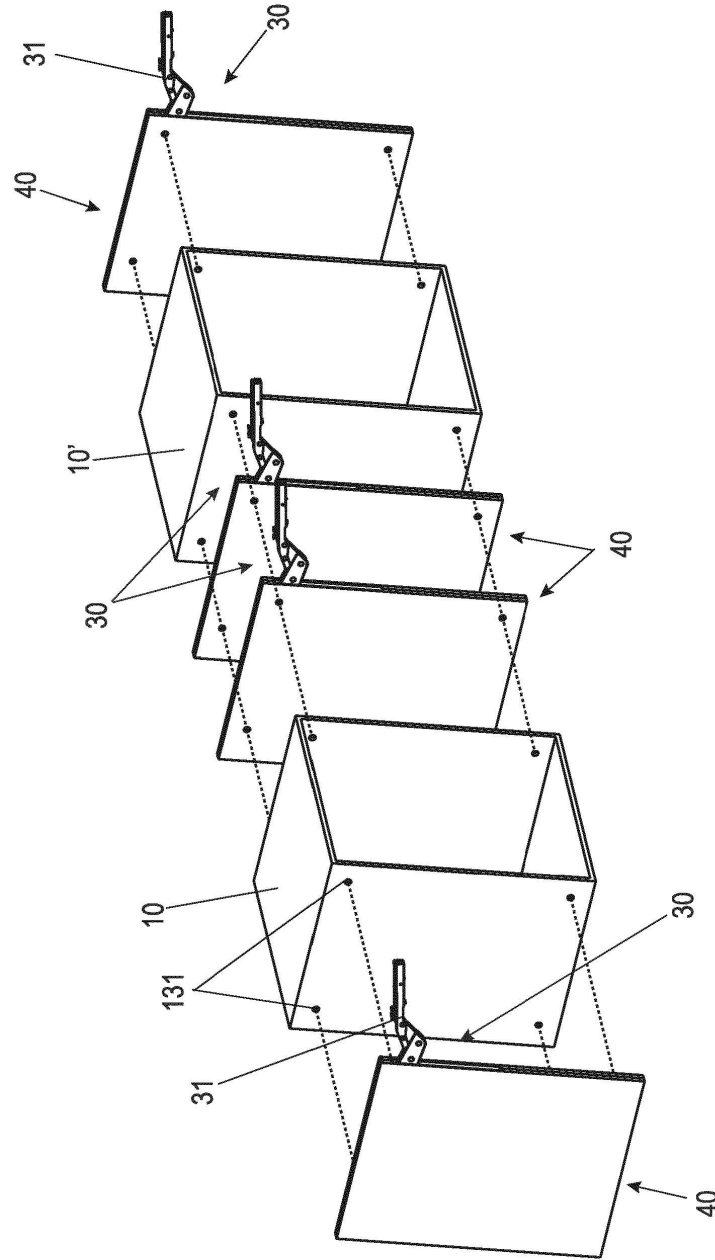
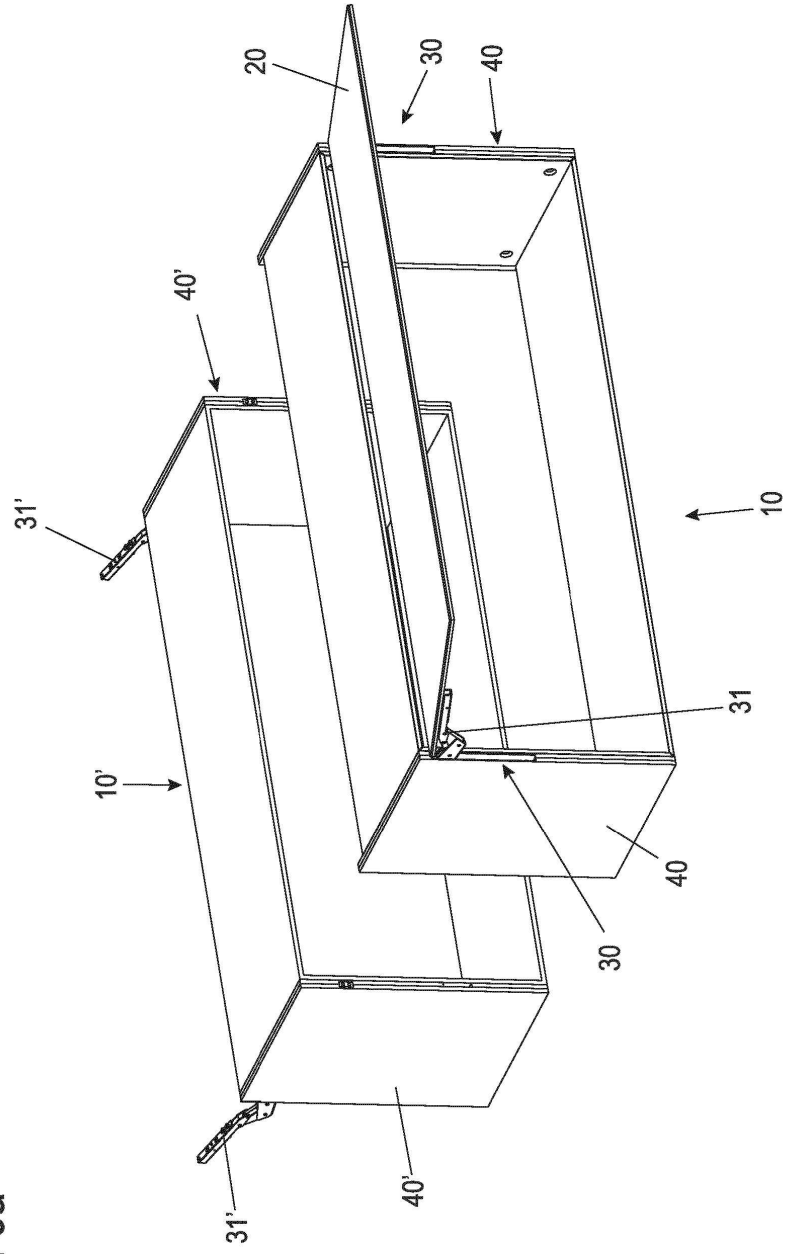

Fig. 6a



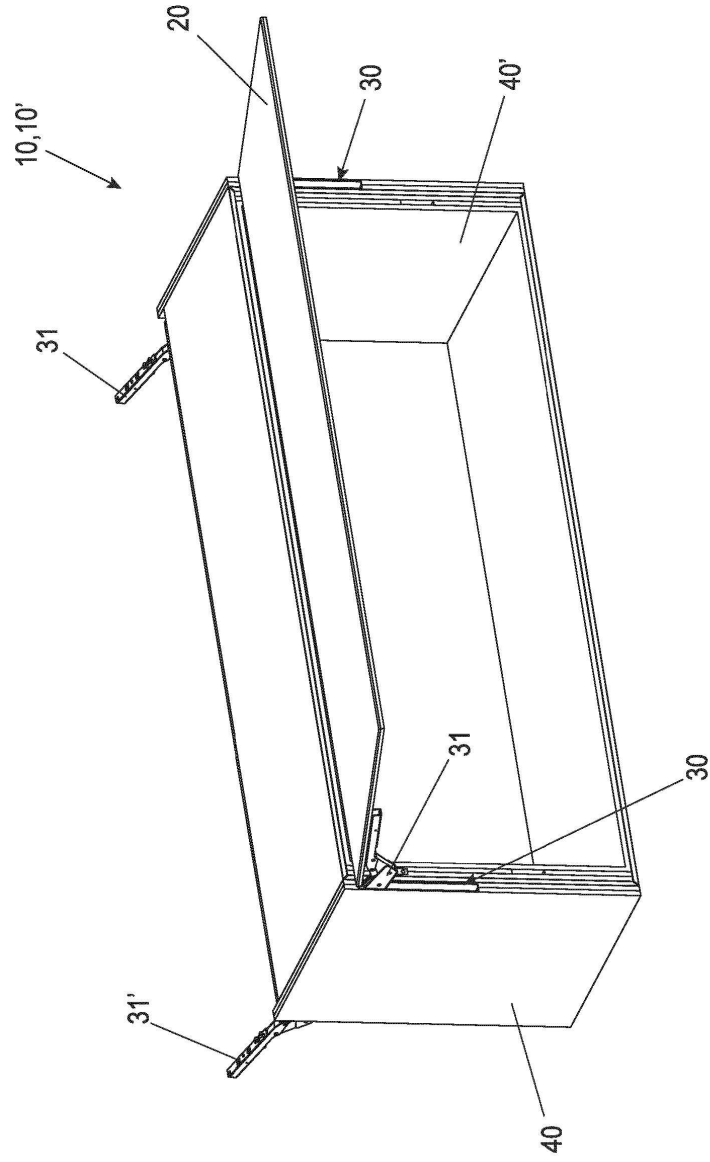

Fig. 6b

Fig. 7

