

(19)대한민국특허청(KR)
(12) 등록실용신안공보(Y1)

(51) 。 Int. Cl.	(45) 공고일자	2006년06월28일
<i>G09B 19/08</i> (2006.01)	(11) 등록번호	20-0419783
<i>G09B 19/06</i> (2006.01)	(24) 등록일자	2006년06월19일

(21) 출원번호	20-2006-0008765
(22) 출원일자	2006년04월03일

(73) 실용신안권자 박춘엽
서울특별시 도봉구 도봉2동 643 서광아파트 101-205

박 패트릭 씨
서울 도봉구 도봉2동 서광아파트 101-205

(72) 고안자 박춘엽
서울특별시 도봉구 도봉2동 643 서광아파트 101-205

박 패트릭 씨
서울 도봉구 도봉2동 서광아파트 101-205

기초적요건 심사관 : 원용준

(54)접어서 가리고 학습할 수 있는 책 및 공책

요약

본 고안의 목적은 외국어 단어학습 등에 사용되는 책과 공책을 학습효과가 높도록 제작하는 방법을 제시하는 것이다. 종래의 단어학습 자료는 단어를 표기하고 발음이나 뜻과 해석을 이어 바로 볼 수 있도록 되어있어 학습자가 암기여부를 냉정하게 확인할 수 없어서 아는 단어를 반복해서 공부하는 등 비효율적이다. 또, 단어의 뜻이 바로 보이게 되어 있어서 단어의 뜻을 보기 전에 학습자가 단어의 뜻을 기억해 내는 노력을 할 기회를 주지 못한다는 문제점을 가지고 있어 암기 학습에는 효과적이지 못하다.

본 고안은 단어 학습 등을 위해 책의 한 면을 세로로 2, 3, 4분할하여, 단어와 발음, 뜻, 예문 등을 분할된 각 부분에 구분하여 배치 또는 인쇄하고, 책의 각 면의 일부를 미리 조각된 방법으로 접어 가려서 단어와 뜻을 동시에 볼 수 없도록 사용하게 제작된 책 및 공책이다. 본 고안은 책의 일부를 접어서 해당이나 단어의 뜻을 가릴 수 있으므로 학습자는 단어를 보고, 암기 여부를 확인한 다음, 꼭 필요한 것만 공부할 수 있도록 하여 학습효과를 높일 수 있다. 이 고안은 외국어 단어 학습뿐만 아니라 수학, 과학, 한자 등의 학습에서 문제 부분과 해당 부분을 분리하여 배치하고 해당 부분을 접어서 가려 학습하는데 적용할 수 있다. 이 고안은 종래의 방법에 비하여 실시가 용이하고 응용 범위가 넓다.

대표도

도 1

색인어

접는 책, 답 가리기, 단어장, 영어학습

명세서

도면의 간단한 설명

도 1은 3분할 A(정)면 중심 사시도

도 1-1은 3분할 A면을 위로하여 인쇄된 평면도

도 1-2는 3분할 A면을 위로하여 펼친 단면도

도 1-3은 3분할 A면 뜻을 가리고 단어와 예문을 볼 때 단면도

도 1-4는 3분할 A면 예문 가리고 단어와 뜻을 볼 때 단면도

도 1-5는 3분할 A면 단어만 볼 때 접힌 상태 단면도

도 2는 3분할 B(이)면 중심 사시도

도 2-1은 3분할 B면을 위로하여 인쇄된 평면도

도 2-2는 3분할 B면을 위로하여 펼친 상태 단면도

도 2-3은 3분할 B면 뜻을 가리고 단어와 예문을 볼 때 단면도

도 2-4는 3분할 B면 예문 가리고 단어와 뜻을 볼 때 단면도

도 2-5는 3분할 B면 단어만 볼 때 접힌 상태 단면도

도 3은 2분할 C(정)면 중심 사시도

도 3-1은 2분할 C면을 위로하여 인쇄된 평면도

도 3-2는 2분할 C면을 위로하여 펼친 상태 단면도

도 3-3은 2분할 C면 뜻을 가리고 단어만 볼 때 접힌 상태 단면도

도 3-4는 2분할 C면 단어를 가리고 단어의 뜻만 볼 때 단면도

도 4는 2분할 D(이)면 중심 사시도

도 4-1은 2분할 D면을 위로하여 인쇄된 평면도

도 4-2는 2분할 D면을 위로하여 펼친 상태 단면도

도 4-3은 2분할 D면 뜻을 가리고 단어만 볼 때 접힌 상태 단면도

도 4-4는 2분할 D면 단어를 가리고 뜻만 볼 때 단면도

도 5는 4분할 E(정)면 중심 사시도

도 5-1은 4분할 E면을 위로하여 인쇄된 평면도

도 5-2는 4분할 F(이)면을 위로하여 인쇄된 평면도

도 5-3은 4분할 E면을 위로하여 펼친 상태 단면도

도 5-4는 4분할 F면을 위로하여 펼친 상태 단면도

도 5-5는 4분할 E면 뜻을 가리고 단어와 사용 예 및 발음만 보이는 상태 단면도

도 5-6은 4분할 F면 뜻을 가리고 단어와 사용 예 및 발음만 보이는 상태 단면도

도 6-1은 3분할 A면에서 "접는 선"(50) 접히는 점선 "...·..."(40), 접는 방향 표시("↪ ↻") (60) 및 접는 부위의 가공형태 ("┌" "└") 을 표시한 평면도

도 6-2는 3분할 A면의 접는 선 부분을 표시한 단면도

도면의 주요 부분에 대한 부호의 설명

A : 3분할 한 경우의 정면

B : 3분할 한 경우의 이면

(1) A면 단어와 발음을 표시하는 부분

(2) A면 단어의 뜻을 표시하는 부분

(3) A면 단어의 예문을 표시하는 부분

(4) B면 단어와 발음을 표시하는 부분

(5) B면 단어의 뜻을 표시하는 부분

(6) B면 단어의 예문을 표시하는 부분

C : 2분할 한 경우의 정면

D : 2분할 한 경우의 이면

(21) C면의 단어와 발음을 표시하는 부분

(22) C면의 단어의 뜻을 표시하는 부분

(23) D면 단어와 발음을 표시하는 부분

(24) D면 단어의 뜻을 표시하는 부분

E : 4분할 한 경우의 정면

F : 4분할 한 경우의 이면

(51) E면의 단어를 표시하는 부분

- (52) E면의 단어의 사용 예를 표시하는 부분
- (53) E면 단어의 뜻을 표시하는 부분
- (54) E면의 단어와 발음을 표시하는 부분(F면에 있음)
- (55) F면 단어를 표시하는 부분
- (56) F면 단어의 사용 예를 표시하는 부분
- (57) F면 단어의 뜻을 표시하는 부분
- (58) F면 단어의 발음을 표시하는 부분(E면에 있음)
- (40) 접히는 선(도 6-1 참조)
- (50) "접는 선"이라고 쓴 표기(도 6-1 참조)
- (60) 접는 방향 표시(도 6-1 참조)

고안의 상세한 설명

고안의 목적

고안이 속하는 기술 및 그 분야의 종래기술

1. 영어(외국어) 학습에서 단어 공부를 할 때 단어의 뜻을 가리고 공부하면 효과가 높다. 그러나 단어의 뜻을 용이하게 가리고 공부할 수 있는 단어장, 책, 공책은 일반화되어 있지 않다.

지금까지의 단어 학습 자료는 다음과 같은 단점이 있다.

- ① 영어단어와 그 뜻을 거의 동시에 볼 수 있는 구조여서 학습자가 단어를 암기한 상태인지 여부를 판단하기가 용이하지 않다.
- ② 따라서 아는 단어를 반복해서 학습하게 되므로 시간의 낭비를 초래하여 비효율적이다.
- ③ 영어 단어의 뜻을 바로 볼 수 있기 때문에 학습자가 생각할 시간을 충분히 갖지 못해 학습에 비효율적인 구조이다.
- ④ 영어 단어 공부는 발음, 철자, 의미와 뜻, 활용 예문 등으로 이루어지는데, 종래의 구조는 이런 요소들이 구분하여 가릴 수 있게 인쇄되지 않아서 학습에 비효율적이다.

2. 영어 단어 학습에서 학습 효과를 높이기 위해 힌트 가리개로 단어의 뜻을 가리는 방법이 제시된 바 있다[힌트가리개를 부착한 책, 등록번호/일자 : 20-0315380-0000(2003.05.22.)} 이 방법은 가리개를 매 쪽마다 끼워 넣어야 하므로 별로 효율적이지 못하다. 또는 특수한 스프링을 이용하여 제작된 책에서만 적용될 수 있어서 일반적이지 못하다. 다른 방법은 [영어단어장, 등록번호/일자 : 20-0217554-0000 (2001. 01. 10)] 단어가 기록된 면의 전체 너비보다 좁은 가리개를 끼워 넣는 방법인데 이 방법은 대량 제조과정을 고려하면 효율적이지 못하다. 또, 가릴 수 있는 부분이 고정된다는 한계점도 가지고 있다.

고안이 이루고자 하는 기술적 과제

3. 본 고안이 이루고자 하는 기술적 과제는 다음과 같다.

- ① 단어를 학습할 때 단어와 뜻을 동시에 볼 수 없도록 단어의 뜻을 용이하게 가릴 수 있는 책을 만드는 방법

② 나아가서 단어장이 "단어와 발음", "뜻", "사용 예"로 3 가지로 나누어진 경우에 필요에 따라 이들 중 일부를 학습자가 선택적으로 가리고 학습할 수 있는 책의 제작 방법. 예를 들면, 단어의 뜻을 먼저 보고 그것에 해당하는 원래의 (영어)단어를 생각하도록 할 수 있는 구조를 가진 단어장, 책 및 공책을 만드는 방법

③ 앞의 ①, ②의 기능을 가진 구조가 정면뿐만 아니라 이(뒷)면에도 용이하게 적용할 수 있게 하는 방식의 개발

4. 앞의 ①, ②, ③의 기술적 과제를 해결한 단어장, 책, 공책이 제작이 용이하게 실현될 수 있도록 하는 방법의 개발이 본 고안이 이루고자 하는 기술적 과제이다.

고안의 구성 및 작용

5. 본 고안은 책 또는 공책의 한 면을 2분할, 3분할, 4분할 등으로 세로로 분할하여 내용에 따라 각 구간별로 같은 범주에 속하는 내용을 수록하되, 분할된 각 구간에는 단어나 문제, 뜻이나 해석, 용례 등을 구분하여 각 구간별로 동일 범주의 내용을 인쇄하는 방식을 '범주별로 구분된 구간분할인쇄(10)'라 칭한다.

6. 각 구간별 경계는 접히는 선에 따라 요철을 형성하여 앞뒤로 용이하게 접을 수 있도록 종이의 단면을 "z"자형으로 압착 가공하여 주름 선을 형성한 주름을 '접히는 주름선(20)'이라 칭한다.

7. 인쇄한 내용은 정면과 이(뒷)면의 순서를 달리하여 책이 첩해진 부분을 기점으로 정면은 좌에서 우측으로 이(뒷)면은 우에서 좌측으로 배열하여 종이단면을 대칭선으로 내용이 대칭 배열한 것을 '전후면 대칭배열 인쇄(30)'라 칭한다.

8. 책의 각 면에 상하 여백 부분과 인쇄 부분을 포함하여 접히는 점선 "....." (40)을 설정하고, "접는 선"(50)이라 쓰고 접는 방향표시"↵, ↶"(60) 등을 설정하여 학습자가 자료(책, 공책)를 용이하게 이용할 수 있도록 표시한다.

9. 도안과 사용례를 중심으로 본 고안을 상세히 설명하면 다음과 같다. 책 또는 공책의 한 장을 3분할하여 정면을 A면, 이면을 B면이라고 칭한다. 도 1은 책자 내부의 한 (쪽) 정면을 나타낸 사시도이다. 도 1-1은 A (쪽)면을 3분할하여 좌측으로부터 첫 번째 구간은 A면의 단어와 발음기호(1), 가운데 구간은 A면 단어의 뜻(2), 우측 구간은 B면 단어에 대한 예문(6)을 인쇄(10)한다.

10. 도 2는 도 1의 이면(뒷면, B면)을 나타낸 사시도이다. 도 2-1은 B(쪽)면을 3분할하여 우측으로부터 첫 번째 구간은 B면 단어와 발음기호(4), 가운데 구간은 B면 단어의 뜻(5), 좌측 구간은 A면의 단어에 대한 예문(3)을 인쇄(10)한 것이다. 도 1과 도 2의 인쇄상태는 종이의 단면을 중심선으로 A면과 B면의 내용이 상호 대칭되게 배열하여 인쇄(30)한다.

11. 도 1-3과 같이 접으면 A면의 영어 단어(1)와 예문(3)을 보고 A면 단어의 뜻(2)을 기억해 내는 학습을 할 수 있다.

12. 도 1-4와 같이 접으면 A면의 영어 단어(1)와 뜻(2)을 보고 A면 단어의 영어 예문(3)을 기억해 내는 학습을 할 수 있다.

13. 도 1-5와 같이 접으면 A면의 영어 단어(1)만 보고 A면 단어의 뜻(2)과, A면 단어의 예문(3)을 기억해 내는 학습을 할 수 있다.

14. 도 2-3과 같이 접으면 B면 단어와 발음기호(4) 및 B면 단어의 예문(6)을 보고 B면의 뜻(5)을 기억해 내는 학습을 할 수 있다.

15. 도 2-4와 같이 접으면 B면의 단어와 발음기호(4) 및 뜻(5)을 보고 예문(6)을 기억해 내는 학습을 할 수 있다.

16. 도 2-5와 같이 접으면 B면 단어와 발음기호(4) 만 보고 B면의 뜻(5)과 단어의 예문(6)을 기억해 내는 학습을 할 수 있다.

17. 도 3-3은 정면을 2분할하여 C면 단어와 발음(21)과, C면 단어의 뜻(22)을 분리하여 기록한 책에서, 단어와 발음(21)을 보고 단어(22)의 뜻을 기억해내는 학습을 하는 예이다. 도 3-4는 단어의 뜻(22)을 위로 하여 보면서, 원래 영어 단어(21)를 기억하는가를 확인할 때의 모양이다.

18. 도 4-3과 같이 접으면 이면을 2분할하여 D면 단어와 발음(23)을 보고 D면 단어의 뜻(24)을 기억해 내는 학습을 할 수 있다. 도 4-4는 D면 단어의 뜻(24)을 위로 올리고 영어 단어(23) 아래로 가게 하여 학습할 수 있는 형태이다.
19. 도 5-5는 정면(E면)을 4분할하여 단어의 뜻(53)을 E면 단어의 발음(54)으로 접어서 가려 학습할 수 있게 한 구조이다.
20. 도 5-6은 4분할된 이면(F면)에서 단어의 뜻(57)을 F면 단어의 발음(58)으로 접어서 가려 학습할 수 있게 한 구조이다.
21. 책의 한 면의 일부를 접어서 답을 가리는 방식을 책에 적용할 때 정면은 도 1-1, 이(뒷)면은 도 2-1처럼 반드시 대칭이 되게 할 필요는 없다. 예를 들면, 정면은 도 1-1의 구조이고, 이면은 필요에 따라 백지로 두고 학습자가 활용하도록 할 수도 있다.
22. 도 6-1은 학습자가 가리고 학습하는 것을 유도하기 위하여 "접는 선"(50), 접는 방향 표시" \curvearrowright \curvearrowleft "(60), 접는 선을 상하 여백 부분까지 표시한 점선 "..."(40)을 표시한 상태를 나타내고 있다. 이와 같은 구체적인 표시로 학습자가 접어서 답을 가리고 학습할 것을 강조한다.
23. 도 6-1과 도 6-2에서 접는 선 끝 부분에 표시된 " \lrcorner " " \llcorner "는 책의 각 면의 접는 부분의 구조를 나타내는 그림으로써 책의 각 면의 인쇄를 마치면 책으로 절하기 전에, 접는 선에 따라 앞뒤로 용이하게 접을 수 있도록 "z"형으로 압착 가공 처리하여 '접히는 주름선(20)'을 형성하여 놓은 상태를 나타낸다.

고안의 효과

24. 본 고안의 효과는 다음과 같다.

- ① 학습자가 단어의 뜻을 용이하게 가릴 수 있어서 단어를 보고 암기(인지 상태)여부를 쉽게 확인할 수 있다.
- ② 역으로 영어 단어를 가리고 그 뜻을 보고 그 원래 단어가 무엇인가를 생각하게 하여 학습하는 데에도 사용할 수 있다.
- ③ 암기되지 않은 단어를 파악한 후 이들 단어만 선택적으로 학습할 수 있도록 하여 학습 효율을 향상시킬 수 있다.
- ④ 단어의 뜻이 가리어 그 뜻을 보기 전에 생각할 수 있는 시간을 주어 학습 성취도를 향상시킨다.
- ⑤ 정면과 이면의 배열 순서를 종이의 단면을 중심으로 하여 대칭이 되도록 배열하여 양면 모두에 대해서 용이하게 접는 방식으로 답을 가릴 수 있어서 효율적이다.
- ⑥ 백지 가리개를 추가로 부착하지 않으므로 편리하다.
- ⑦ 폭이 같지 않은 가리개 용 쪽을 삽입하지 아니하고 책의 모든 쪽의 폭이 동일하므로 책의 제작이 용이하다.
- ⑧ 필요에 따라 책의 한 면을 2분할, 3분할, 4분할로 나누어 사용할 수 있다. 필요에 따라 그 이상의 분할로도 나눌 수 있다.
- ⑨ 각 면의 접는 선을 한 면의 위쪽과 아래쪽 끝 절단부분에까지 점선 (".....")(40)으로 표시하고, "접는 선"(50)이라고 쓰고, 접는 방향을 화살표(" \curvearrowright , \curvearrowleft ")(60) 등으로 표시하여 책의 내용의 일부를 가리고 공부할 수 있도록 유도한다.
- ⑩ 용이하게 접을 수 있게 압착 가공 처리하여 "z" 형 요철 주름(20)을 형성하여 접어 가리고 공부하기가 용이하다.

(57) 청구의 범위

청구항 1.

한자 학습서, 수험서적 및 외국어의 단어학습서 등에서 한 면을 2분할, 3분할, 4분할 등으로 세로로 분할하여 내용에 따라 각 구간별로 같은 범주에 속하는 내용을 수록하되, 분할된 각 구간에는 단어나 문제, 뜻이나 해석, 용례 등을 구분하여 각 구간별로 동일 범주의 내용을 인쇄하는 방식으로 '범주별로 구분된 구간분할 인쇄(10)'를 하고, 인쇄한 내용은 정면과 이(뒷)면의 순서를 달리하여 책이 첩해진 부분을 기점으로 정면은 좌에서 우측으로 이(뒷)면은 우에서 좌측으로 배열하여 종이 단면을 대칭선으로 정면과 이면의 내용이 대칭 배열하는 '전후면 대칭 배열인쇄(30)'하는 인쇄 방식으로 제작된 접어서 가리는 책 및 공책.

청구항 2.

'범주별로 구분된 구간분할 인쇄(10)'를 하고, '전후면 대칭 배열 인쇄(30)'를 하되 각 구간별 경계는 접히는 선에 따라 용이하게 앞뒤로 접을 수 있게 요철을 형성하여 종이의 단면을 "z"자형으로 압착 가공한 주름 선을 형성하여 가공된 '접히는 주름선(20)'을 갖는 접어서 가리는 책 및 공책.

청구항 3.

정면만 '범주별로 구분된 구간분할 인쇄(10)'를 하고, 이면은 여백으로 된 접어서 가리는 책 및 공책.

청구항 4.

한자 학습서, 수험서적 및 외국어의 단어학습서 등에서 정면만 '범주별로 구분된 구간분할 인쇄(10)'를 하고 이면은 여백 혹은 학습방법을 안내하며, 요철을 형성하여 앞뒤로 용이하게 접을 수 있도록 종이의 단면을 "z"자형으로 압착 가공하여 '접히는 주름선(20)'을 형성한 접어서 가리는 책 및 공책.

청구항 5.

한자 학습서, 수험서적 및 외국어의 단어학습서 등에서 한 면을 '범주별로 구분된 구간분할 인쇄(10)'를 하고, 책의 각 면에 상하 여백 부분과 인쇄 부분을 포함하여 접어서 구간별로 내용을 가릴 목적으로 접는 선을 "....."(40)으로 표시한 접어서 가리는 책 및 공책.

청구항 6.

한자 학습서, 수험서적 및 외국어의 단어학습서 등에서 한 면을 '범주별로 구분된 구간분할 인쇄(10)' 하고, 책의 각 면에 상하 여백 부분에 접어서 구간별로 내용을 가릴 목적으로 접는 선을 "접는 선"(50)으로 표시한 접어서 가리는 책 및 공책.

청구항 7.

한자 학습서, 수험서적 및 외국어의 단어학습서 등에서 한 면을 '범주별로 구분된 구간분할 인쇄(10)'하고, 책의 각 면에 상하 여백 부분에 접어서 구간별로 내용을 가릴 목적으로 접는 방향을 방향표시"↪ , ↩"(60)으로 표시한 접어서 가리는 책 및 공책.

도면

도면1

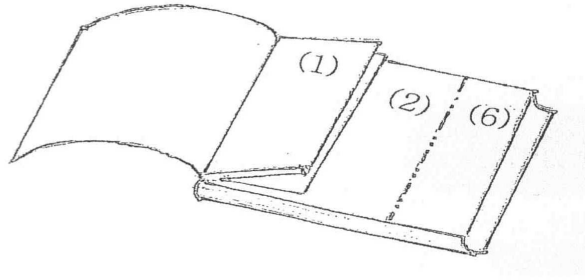

【도 1-1】

(1)	(2)	(6)
← A면 단어와 발음	A면 단어의 뜻	B면 단어의 예문
쉼 하 affluence 는 [æfluəns] 선 ←	풍요 많은 사람들은 풍요롭 게 살기를 원한다.	He works in a branch office in New York.

【도 1-2】

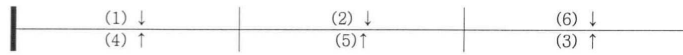

【도 1-3】



【도 1-4】

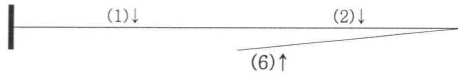

【도 1-5】

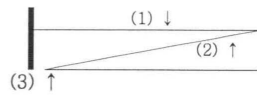

도면2

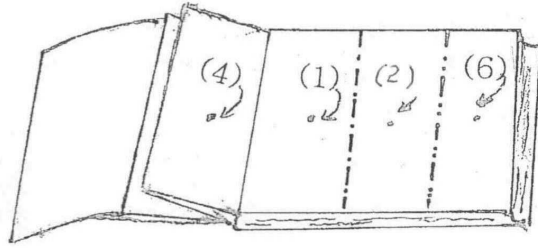

【도 2-1】

(3) A면 단어의 예문	(5) B면 단어의 뜻	(4) B면 단어와 발음	→
Many people wish to live in affluence.	가지, 지점 그는 뉴욕에 있는 지점에서 일한다.	branch [bræntʃ]	→
			→

【도 2-2】

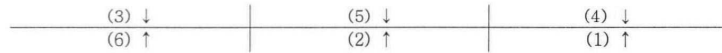

【도 2-3】

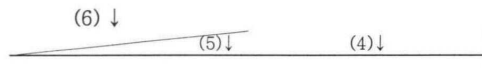

【도 2-4】



【도 2-5】

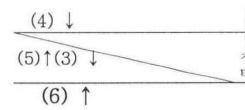

도면3

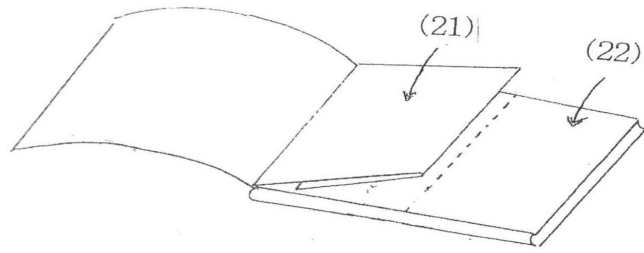

【도 3-1】

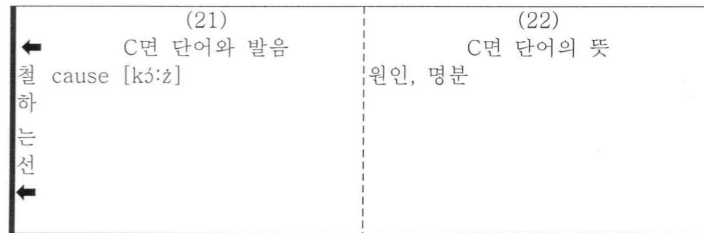

【도 3-2】



【도 3-3】

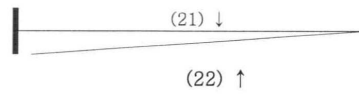

【도 3-4】

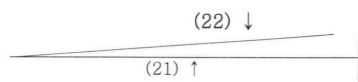

도면4

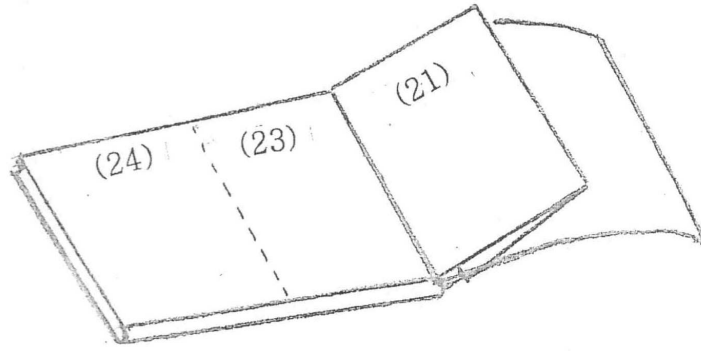

【도 4-1】

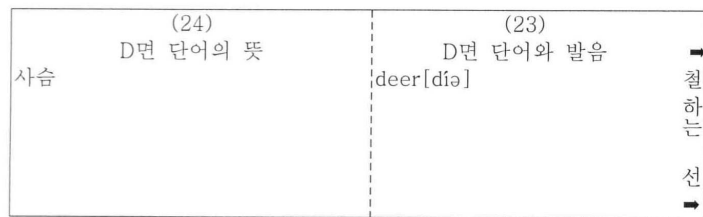

【도 4-2】



【도 4-3】

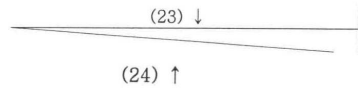

【도 4-4】

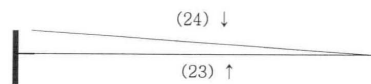

도면5

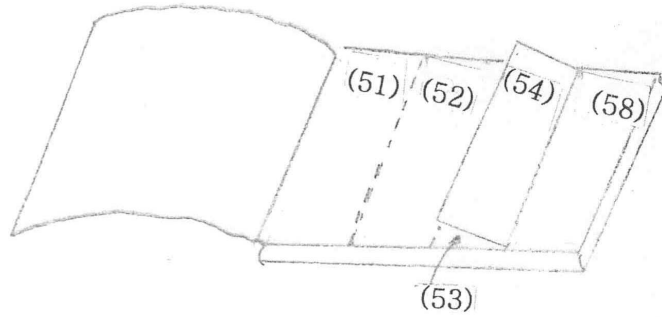

【도 5-1】

(51)	(52)	(53)	(58)
E면 단어	E면 단어 사용예	E면 단어의 뜻	F면 단어의 발음
eagle	An eagle is a big bird.	독수리	[i:gl]
←			←
←			←

【도 5-2】

(54)	(57)	(56)	(55)	
E면 단어의 발음	F면 단어의 뜻	F면 단어 사용예	F면 단어	←
[fju:nərəl]	장례식	The old man's funeral was held at the hospital.	funeral	←
				←
				←

【도 5-3】

(51)↓	(52)↓	(53)↓	(58)↓
(55)↑	(56)↑	(57)↑	(54)↑

도면5a

삭제

도면6

【도 6-1】

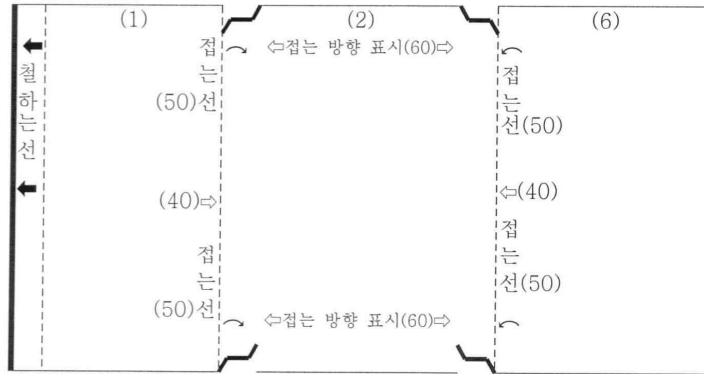

【도 6-2】

