

19



NL Octrooi Centrum

11

2007657

12 C OCTROOI

21 Aanvraagnummer: **2007657**

51 Int.Cl.:

G06F 17/28 (2006.01)

H04M 3/56 (2006.01)

H04N 7/14 (2006.01)

H04N 7/15 (2006.01)

22 Aanvraag ingediend: **25.10.2011**

30 Voorrang:
25.10.2010 BE 2010/00633

73 Octrooihouder(s):
Mastervoice N.V. te Temse, België (BE).

43 Aanvraag gepubliceerd:
-

72 Uitvinder(s):
Eric Bauwelinck te Temse (BE).

47 Octrooi verleend:
26.04.2012

74 Gemachtigde:
**drs. C.M.A. Quintelier
te DIEGEM, België (BE).**

45 Octrooischrift uitgegeven:
02.05.2012

54 **Werkwijze voor het vertalen van een bericht.**

57 Werkwijze voor het vertalen van een bericht dat tussen een spreker (X) en een luisteraar (Y) overgebracht wordt via een computergebaseerde dataverwerkingseenheid (1, 10), waarbij het bericht van de spreker omgezet wordt in een eerste digitaal signaal (3) dat de dataverwerkingseenheid (1, 10) wordt binnengeleid, waarbij vanuit de dataverwerkingseenheid (1, 10) het eerste digitaal signaal (3) naar een zich willekeurig waar ter wereld bevindende tolk (7) geleid wordt, die het bericht vertaalt, en waarbij het audiosignaal wordt omgezet in een tweede digitaal signaal (9) dat wederom naar de dataverwerkingseenheid (1, 10) wordt geleid, en waarbij de dataverwerkingseenheid (1, 10) het tweede digitaal signaal (9) aan de luisteraar (Y) ter beschikking stelt.

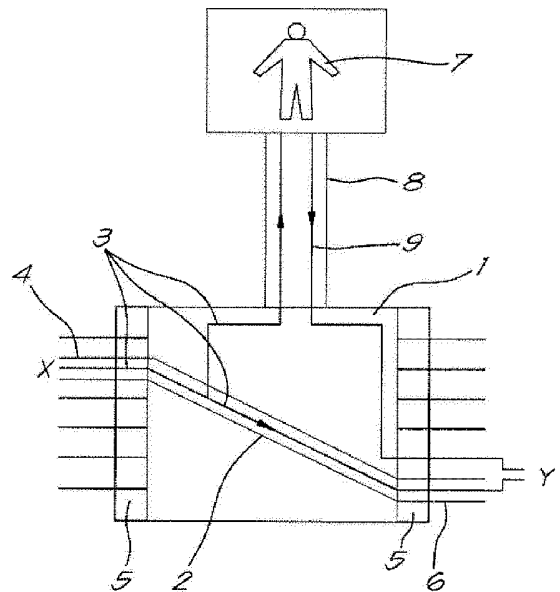

NL C 2007657

Dit octrooi is verleend ongeacht het bijgevoegde resultaat van het onderzoek naar de stand van de techniek en schriftelijke opinie. Het octrooischrift komt overeen met de oorspronkelijk ingediende stukken.

Werkwijze voor het vertalen van een bericht.

De huidige uitvinding heeft betrekking op een werkwijze voor het vertalen van een bericht.

5 Meer speciaal, is de uitvinding bedoeld als werkwijze voor het live vertalen van een mondeling gegeven bericht, zoals dit normaal gesproken door een tolk gebeurt, waarbij het bericht via een dataverbinding overgebracht wordt tussen twee personen. Het live vertalen door een tolk van een gesprek tussen personen die samen met de tolk in dezelfde
10 ruimte aanwezig zijn, is dus geen onderwerp van de uitvinding.

Traditioneel wordt bij het vertalen van een bericht tijdens bijvoorbeeld een videoconferentie, maar ook in andere
15 situaties waarin het bericht via elektronische middelen van de spreker naar de luisteraar gestuurd wordt, beroep gedaan op een tolk. Deze neemt het bericht, zoals het in de brontaal wordt doorgegeven naar de ruimte waar een deelnemer die het bericht moet horen zich bevindt, of naar
20 de deelnemer zelf via bijvoorbeeld een klein luidsprekertje bij het oor, als invoer; vertaalt dit bericht; en stelt dit vertaalde bericht direct mondeling, of via geschikte technische middelen, aan de deelnemer ter beschikking. De deelnemer aan het gesprek of de videoconferentie heeft vaak
25 een instelmogelijkheid om het bericht in de originele taal of in vertaalde vorm te horen.

Het bericht in de brontaal wordt dus in hoorbare vorm doorgegeven door het videoconferentiesysteem en aan, zowel de deelnemer, als de tolk ter beschikking gesteld. De tolk vertaalt dit bericht vervolgens voor lokaal gebruik.

5

Een nadeel hiervan is dat de tolk aanwezig dient te zijn op of bij de locatie waar de deelnemer zich bevindt, en zich dus daar naartoe dient te verplaatsen.

10

Tevens vereist deze manier van tolken aanvullende systemen van audioverbindingen om het vertaalde bericht ook op andere locaties ter beschikking te stellen, wat moeilijk te beheersen is.

15

De traditionele werkwijze kan ook leiden tot een duplicatie van tolkwerk van eenzelfde brontaal in eenzelfde doeltaal, op verschillende locaties waar zich deelnemers aan bijvoorbeeld de videoconferentie bevinden, wat natuurlijk extra kosten met zich meebrengt.

20

De huidige uitvinding heeft tot doel aan minstens één van de voornoemde en andere nadelen een oplossing te bieden, doordat zij voorziet in een werkwijze voor het vertalen van een bericht dat tussen een spreker en een luisteraar overgebracht wordt via een computergebaseerde dataverwerkingseenheid, die op basis van aan de dataverwerkingseenheid gecommuniceerde verbindinggegevens, een communicatiekanaal tot stand brengt tussen de spreker en de luisteraar voor het doorgeven van een digitaal signaal dat het bericht voorstelt, waarbij het bericht van de spreker omgezet wordt in een eerste digitaal signaal dat

30

de dataverwerkingseenheid wordt binnengeleid, waarbij vanuit de dataverwerkingseenheid het eerste digitaal signaal of een kopie ervan naar een zich willekeurig waar ter wereld bevindende tolk geleid wordt, die het bericht dat vervat zit in het eerste digitaal signaal omzet in een audiosignaal dat het vertaalde bericht omvat, waarbij via een geschikt middel het audiosignaal wordt omgezet in een tweede digitaal signaal dat wederom naar de dataverwerkingseenheid wordt geleid, en waarbij de dataverwerkingseenheid het tweede digitaal signaal aan de luisteraar ter beschikking stelt om via geschikte middelen te beluisteren.

Dit heeft als voordeel dat via één centrale verwerkingseenheid alle vertaalde berichten correct, efficiënt en zonder kwaliteitsverlies verwerkt kunnen worden en beschikbaar gesteld kunnen worden aan alle deelnemers aan een gesprek waarbij een tolk voor vertaling zorgt.

Tevens heeft dit het grote voordeel dat tolken gemakkelijker en goedkoper ingeschakeld kunnen worden, omdat deze zich niet meer hoeven verplaatsen.

Het wordt tevens gemakkelijker om in een gehele ruimte een vertaald bericht weer te geven, in plaats van aan geselecteerde deelnemers, omdat het vertaalde signaal immers in de centrale verwerkingseenheid, die alle geluidssignalen groepeerd, aanwezig is en dus als bron voor het geluidssysteem in een ruimte geselecteerd kan worden.

In een bijzondere uitvoeringsvorm maakt de dataverwerkingseenheid onderdeel uit van een telepresence systeem.

5 Een telepresence systeem is een geavanceerd videoconferentiesysteem, waarbij door het coördineren van de manier waarop ruimtes waar deelnemers aan de videoconferentie zich bevinden eruit zien, door het aanbieden van zeer hoogwaardige audio- en
10 videoverbindingen, met de benodigde beeldschermen, camera's, luidsprekers, microfoons en beeld- en geluidsverbeteringssoftware en -hardware, en door het aanpassen van camerastandpunten aan bewegingen van deelnemers, de indruk kan worden gewekt dat de deelnemers
15 zich in dezelfde ruimte bevinden.

Juist in een telepresence systeem is het voorzien van zo weinig mogelijk verstoring, die de indruk dat deelnemers aan een gesprek bij elkaar in dezelfde ruimte zijn, kan
20 verbreken, van belang.

Een gemakkelijk toegankelijke, storingsvrije vertaling, die via het geoptimaliseerde geluidssysteem van een telepresence systeem in een ruimte wordt gereproduceerd, is
25 dus zeer gewenst.

In een verdere bijzondere uitvoeringsvorm maakt de dataverwerkingseenheid verbinding met de tolk door via het internet met een op een netwerkserver werkend platform
30 contact te maken, waarbij het genoemde platform bedoeld is om een communicatiekanaal tot stand te brengen dat kan

omgeleid worden via een tolk die via internet ook verbinding heeft met het platform.

5 Dit heeft als voordeel dat het betreffende internetplatform gebruikt kan worden om snel, flexibel en met minimale administratieve verwickelingen een tolk te vinden, die zich via het platform, vanaf eender welke locatie in de wereld, beschikbaar houdt voor tolkopdrachten.

10 In een verdere voorkeurdragende uitvoeringsvorm maakt de dataverwerkingseenheid onderdeel uit van een op een netwerkserver werkend platform dat bedoeld is om via een internetverbinding een communicatiekanaal voor een signaal, dat geluid voorstelt, tot stand te brengen tussen
15 gebruikers die inloggen op het platform.

Met het inzicht de kenmerken van de uitvinding beter aan te tonen, zijn hierna, als voorbeeld zonder enig beperkend karakter, enkele voorkeurdragende toepassingen beschreven
20 van de werkwijze voor het vertalen van een bericht volgens de uitvinding, met verwijzing naar de bijgaande tekeningen, waarin:

25 figuur 1 een schema toont van een mogelijke weg van een bericht in een uitvoeringsvorm van de uitvinding;
figuur 2 een schema toont van een mogelijke weg van een bericht in een alternatieve uitvoeringsvorm van de uitvinding;
figuur 3 een schema toont van een mogelijke weg van
30 een bericht in een andere alternatieve uitvoeringsvorm van de uitvinding;

De werkwijze volgens de uitvinding wordt weergegeven in figuur 1 waarin deze wordt toegepast tijdens een videoconferentie door middel van een telepresence systeem.

5 Een onderdeel van zulk een telepresence systeem, is een verbindingsmodule 1, waaraan deelnemers X, Y aan de videoconferentie, en/of de organisator of administrator ervan, verbindingsgegevens kunnen doorgeven, die aangeven
10 tussen welke locaties, of welke deelnemers X, Y op een locatie, geluidsverbindingen, en eventueel ook beeldverbindingen, tot stand moeten worden gebracht. Een gewenste verbinding 2 wordt dan door de verbindingsmodule 1 tot stand gebracht.

15 In de verbindingsmodule 1 komt tijdens gebruik minimaal één eerste digitaal signaal 3 binnen, dat een bericht, dat door een spreker X wordt uitgesproken in een brontaal omvat, vanuit een microfoon of microfoons die bij de spreker X opgesteld zijn, via een ingaande verbinding 4. Deze
20 verbinding 4 kan deels of totaal via een aparte kabel, via een computernetwerk of draadloos tot stand gebracht worden, of via combinaties van de genoemde en andere communicatiemogelijkheden.

25 Eventueel kan er een analoog-naar-digitaal interface 5 voorzien zijn, dat geïntegreerd kan zijn in de verbindingsmodule 1, maar er functioneel, voor wat betreft de termen die in deze beschrijving worden gebruikt, geen
30 deel van uitmaakt.

Uit de verbindinggegevens bepaalt de verbindingmodule 1 naar welke luisteraar Y of luisteraars dit bericht dient te worden doorgegeven, en geeft het bericht door via het geopende kanaal 2, via een uitgaande verbinding 6.

5

Tevens leidt de dataverwerkingseenheid 1 een kopie van het digitale signaal 3 naar een professionele tolk 7, die zich op eender welke locatie kan bevinden, en die een verbinding 8 voor communicatie met de verbindingmodule 1 heeft.

10

De tolk 7 vertaalt het bericht en spreekt het in de doeltaal uit, waarna het daardoor gecreëerde audiosignaal omgezet wordt in een tweede digitaal signaal 9, dat het bericht in de doeltaal omvat, en teruggestuurd wordt naar de verbindingmodule 1, die, op basis van de verbindinggegevens, het tweede digitale signaal 9 ter beschikking stelt aan de luisteraar Y of luisteraars die het ter beschikking moeten hebben.

15

20

Dit kan zijn op basis van een keuzemogelijkheid die een luisteraar Y heeft, om te schakelen tussen het oorspronkelijke en het vertaalde bericht, of zonder keuzemogelijkheid, als vervanging van het digitale signaal 3 dat het originele bericht omvat. Door middel van het activeren van een keuzemogelijkheid verandert de luisteraar de verbindinggegevens.

25

30

Via geschikte middelen, die geïntegreerd kunnen zijn in de verbindingmodule 1, wordt het digitale signaal 9 dan omgezet in een geluidssignaal dat door de luisteraar Y verstaan kan worden.

In figuur 1 is voor de eenvoud een berichtsoverdracht in slechts één richting, van spreker X naar luisteraar Y, weergegeven, met slechts één tolk 7, waarbij luisteraar Y
5 het originele eerste digitale signaal 3 en het tweede digitale signaal 9 met de vertaling ter beschikking heeft.

In de praktijk zal berichtsoverdracht meestal in twee richtingen plaatsvinden, waarbij gelijkaardige
10 communicatiekanalen in beide richtingen geopend worden en berichten en signalen in beide richtingen worden uitgewisseld. Hierbij kan wel of niet dezelfde tolk 7 worden ingeschakeld.

Zeker in het geval van een videoconferentie via een telepresence systeem kunnen er vele deelnemers en vele
15 verschillende taalcombinaties zijn waartussen vertaald dient te worden. Het zal duidelijk zijn dat het aantal communicatiekanalen en signalen dan zeer groot kan worden.

20 De werkwijze kan ook gebruikt worden op een internetplatform 10 dat bedoeld is om geluidsverbindingen tussen gebruikers die ingelogd zijn tot stand te brengen. Dit is weergegeven in figuur 2.

25 Zulk een platform 10 kan bijvoorbeeld een netwerkserver zijn met een geschikt programma, dat gebruikers X, Y, toelaat via het internet 11, dus van eender welke locatie waar ook ter wereld, via alle middelen die dit toelaten,
30 waaronder maar niet beperkt tot laptop- en

desktopcomputers, smartphones, PDAs, spelcomputers, etc.,
een dataverbinding 12 te maken met het platform 10.

5 Een dergelijke dataverbinding 12 omvat normaal gesproken
minimaal twee communicatiekanalen, één voor elke richting
hoewel slechts één richting is aangegeven in figuur 2.

10 Tevens laat het platform 10 de gebruikers X, Y toe een
communicatiekanaal 13 voor geluid te openen naar een andere
gebruiker X, Y, of gebruikers, die een dataverbinding 12
met het platform 10 hebben of kunnen maken. De
verbindingsgegevens zijn in dit geval de wensen van één of
15 meerdere gebruikers, die hebben aangegeven dat tussen hen
een communicatiekanaal 13 tot stand dient te worden
gebracht.

Op een dergelijk platform 10 kunnen optioneel ook
videoverbindingen tot stand worden gebracht.

20 In de werkwijze volgens de uitvinding wordt dan een bericht
dat uitgewisseld dient te worden tussen een spreker X en
een luisteraar Y en dat vertaald dient te worden, als
digitaal signaal 3 door het platform 10 naar een tolk 7
gestuurd, die het bericht vertaalt en het vertaalde bericht
25 terugstuurt als een tweede digitaal signaal 9 naar het
platform van waaruit het digitale signaal 9 aan de
luisteraar Y wordt doorgegeven.

30 De tolk 7 heeft hierbij, net zoals andere gebruikers van
het platform, een dataverbinding 12 met het platform 10 tot

stand gebracht, bijvoorbeeld via het internet 11, en kan zich dus willekeurig waar ter wereld bevinden.

5 In dit specifieke geval wordt het eerste digitale signaal 3 vervangen door het tweede digitaal signaal 9, van zodra de tolk 7 ingeschakeld is. Dit is echter niet noodzakelijk. Beide digitale signalen 3,9 kunnen ook parallel aan de luisteraar Y of aan anderen worden aangeboden.

10 De spreker X en/of luisteraar Y of eventueel een derde of verdere gebruiker, moet, opdat de werkwijze kan plaatsvinden, het platform 10 opdracht geven een niet gespecificeerde tolk 7 uit een aantal beschikbare tolken, of een specifieke tolk 7, in te schakelen.

15 Zowel een genoemde verbindingmodule 1 van een telepresence systeem, als het subsysteem van het platform 10 dat verzoeken om communicatiekanalen verwerkt en de communicatiekanalen tot stand brengt zijn specifieke
20 voorbeelden van een computergebaseerde dataverwerkingseenheid die op basis van aan de dataverwerkingseenheid gecommuniceerde verbidingsgegevens een communicatiekanaal tussen de spreker X en de luisteraar Y voor het doorgeven van een digitaal signaal dat het
25 bericht voorstelt, tot stand brengt.

Een derde concrete uitvoeringsvorm van de werkwijze volgens de uivinding wordt getoond in figuur 3. In deze werkwijze worden in de werkwijze, zowel een verbindingmodule 1 van
30 een telepresence systeem, als het genoemde internetplatform

10 gebruikt, waarbij in dit geval ter illustratie twee
luisteraars, Y en Z aanwezig zijn.

5 In deze uitvoeringsvorm wordt het digitale signaal 3 niet
direct naar een tolk 7 omgeleid, maar logt de
verbindingsmodule 1 als gebruiker op het platform 10 in,
via het internet 11, waarbij daarna een via het platform 10
beschikbare tolk 7, eventueel specifiek gekozen, het eerste
10 digitale signaal 3 krijgt, en een tweede digitaal signaal 9
produceert, waarna het digitale signaal 9 via het platform
10 weer bij de verbindingsmodule 1 terechtkomt, die op
basis van de verbindingsgegevens dit tweede digitaal
signaal 9 aan gebruikers Y en Z beschikbaar stelt. Deze
gebruikers Y en Z hebben ook het originele digitale signaal
15 3 ter beschikking.

De huidige uitvinding is geenszins beperkt tot de als
voorbeeld beschreven en in de figuren weergegeven
werkwijzen, doch een werkwijze volgens de uitvinding kan in
20 allerlei varianten met behulp van een variëteit aan
technische hulpmiddelen worden verwezenlijkt zonder buiten
het kader van de uitvinding te treden.

Conclusies.

1.- Werkwijze voor het vertalen van een bericht dat tussen
een spreker (X) en een luisteraar (Y) overgebracht wordt
5 via een computergebaseerde dataverwerkingseenheid (1, 10)
die op basis van aan de dataverwerkingseenheid
gecommuniceerde verbindingsgegevens een communicatiekanaal
(2) tot stand brengt tussen de spreker (X) en de luisteraar
(Y) voor het doorgeven van een digitaal signaal (3, 9) dat
10 het bericht voorstelt, waarbij het bericht van de spreker
omgezet wordt in een eerste digitaal signaal (3) dat de
dataverwerkingseenheid (1, 10) wordt binnengeleid, waarbij
vanuit de dataverwerkingseenheid (1, 10) het eerste
digitaal signaal (3) of een kopie ervan naar een zich
15 willekeurig waar ter wereld bevindende tolk (7) geleid
wordt, die het bericht dat vervat zit in het eerste
digitaal signaal (3) omzet in een audiosignaal dat het
vertaalde bericht omvat, waarbij via een geschikt middel
het audiosignaal wordt omgezet in een tweede digitaal
20 signaal (9) dat wederom naar de dataverwerkingseenheid (1,
10) wordt geleid, en waarbij de dataverwerkingseenheid (1,
10) het tweede digitaal signaal (9) aan de luisteraar (Y)
ter beschikking stelt om via geschikte middelen te
beluisteren.

25

2. Werkwijze volgens conclusie 1, daardoor gekenmerkt dat
de locaties waar de spreker (X), de luisteraar (Y) en de
tolk (7) zich bevinden, verschillende locaties zijn.

30

3. Werkwijze volgens conclusie 1 of 2, daardoor gekenmerkt
dat zowel het tweede digitale signaal (9), als het eerste

digitale signaal (3) beschikbaar worden gesteld aan de luisteraar (Y).

4. Werkwijze volgens conclusie 1 of 2, daardoor gekenmerkt dat alleen het tweede digitale signaal (9) beschikbaar wordt gesteld aan de luisteraar (Y).

5.- Werkwijze volgens één van de voorgaande conclusies, daardoor gekenmerkt dat deze tevens wordt toegepast in omgekeerde richting en waarbij voor elke richting een afzonderlijke tolk (7) gebruikt wordt.

6.- Werkwijze volgens één van de conclusies 1-4, daardoor gekenmerkt dat deze tevens wordt toegepast in omgekeerde richting en waarbij voor beide richtingen dezelfde tolk (7) wordt gebruikt.

7.- Werkwijze volgens één van de voorgaande conclusies, daardoor gekenmerkt dat de dataverwerkingseenheid (1) onderdeel uitmaakt van een telepresence systeem.

8. Werkwijze volgens conclusie 7, daardoor gekenmerkt dat de dataverwerkingseenheid (1) verbinding maakt met de tolk (7) door via het internet (11) met een op een netwerkserver werkend platform (10) contact te maken, waarbij het genoemde platform (10) bedoeld is om een communicatiekanaal tot stand te brengen dat kan worden omgeleid via een tolk (7) die via internet (11) ook verbinding heeft met het platform (10).

9.- Werkwijze volgens één van de conclusies 1-6, daardoor
gekenmerkt dat de dataverwerkingseenheid onderdeel uitmaakt
van een op een netwerkserver werkend platform (10) dat
bedoeld is om via een internetverbinding (11) een
5 communicatiekanaal (13) voor een signaal (3, 9) dat geluid
voorstelt tot stand te brengen tussen gebruikers die
inloggen op het platform (10).

10. Werkwijze volgens conclusie 9, daardoor gekenmerkt dat
10 de gebruikers via elk van de volgende middelen verbinding
kunnen maken met het platform (10): telefoon, smartphone,
laptop- of desktopcomputer.

11. Werkwijze volgens één van de voorgaande conclusies,
15 daardoor gekenmerkt dat aanvullend een beeldverbinding
tussen spreker (X) en luisteraar (Y) tot stand wordt
gebracht.

20

25

30

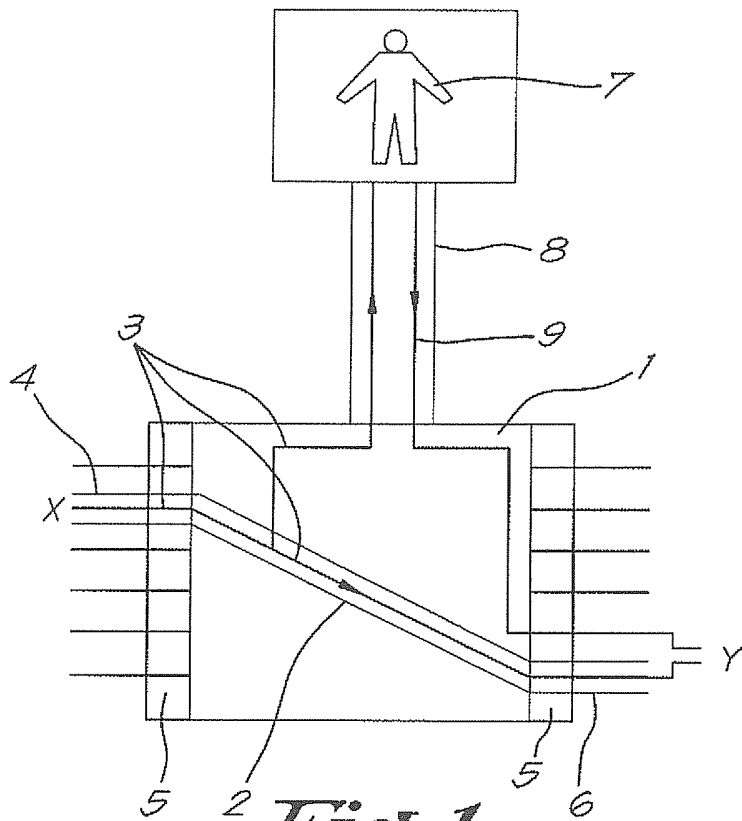

Fig. 1

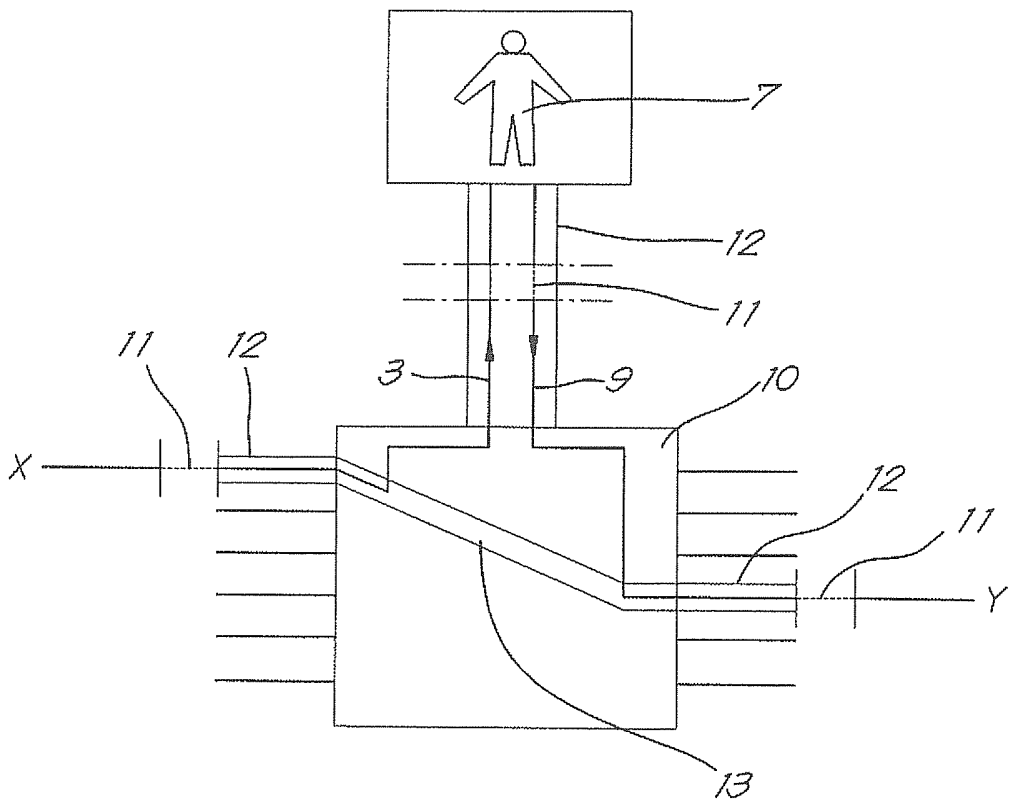

Fig. 2

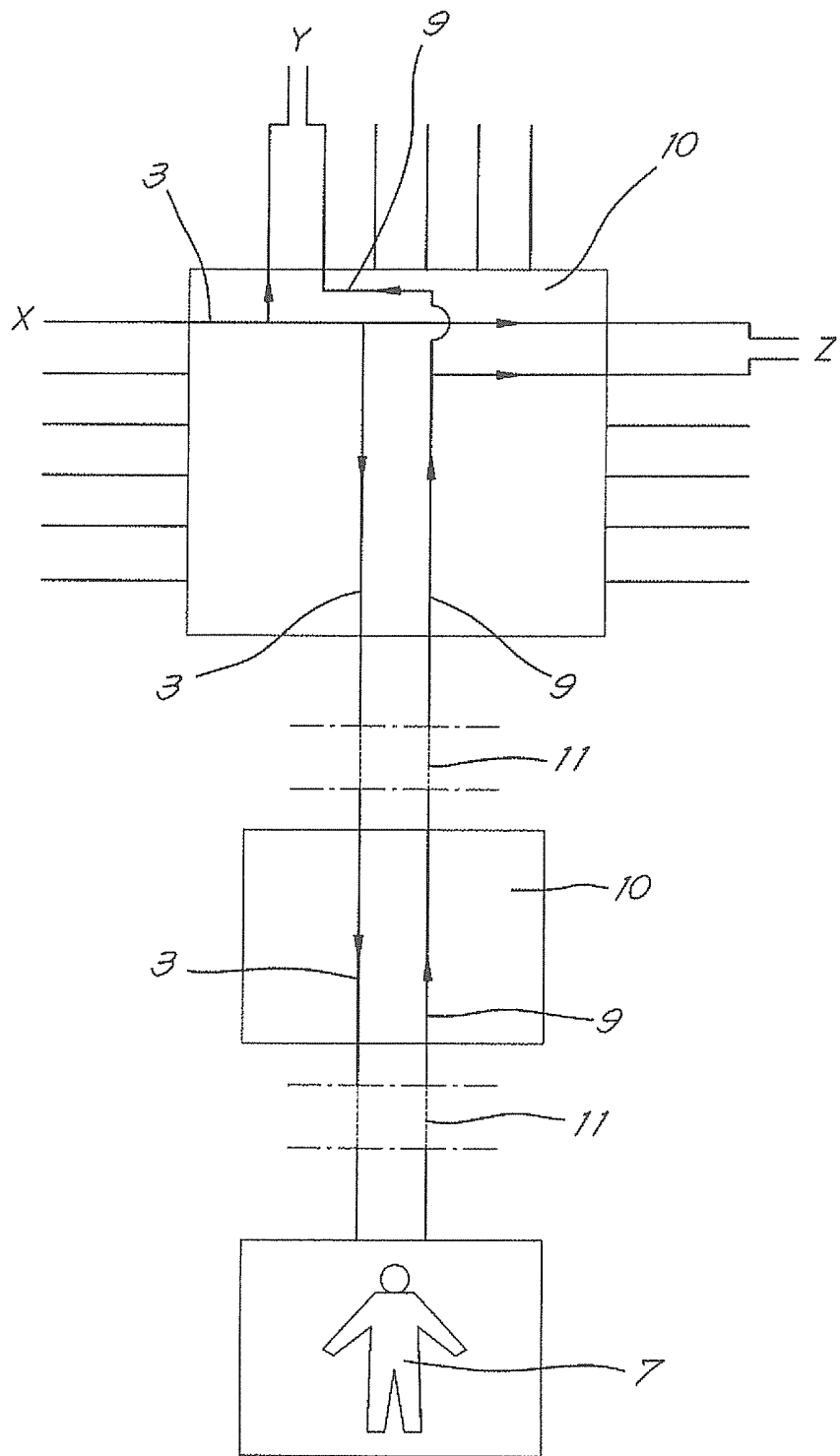

Fig. 3



Agentschap NL
Ministerie van Economische Zaken

Octrooiaanvraag 2007657

RAPPORT BETREFFENDE HET ONDERZOEK NAAR DE STAND VAN DE TECHNIEK

Voor octrooiaanvraag 2007657 is geen onderzoek naar de stand van de techniek uitgevoerd. Het resultaat van het eerdere onderzoek naar de stand van de techniek dat door het Europees Octrooibureau is uitgevoerd voor de Belgische octrooiaanvraag 2010/0633 is namelijk mede van toepassing verklaard op octrooiaanvraag 2007657. Het eerdere onderzoeksresultaat is in zijn oorspronkelijke vorm bijgevoegd.

SAMENWERKINGSVERDRAG INZAKE OCTROOIEN

VERSLAG BETREFFENDE HET ONDERZOEK VAN HET INTERNATIONALE TYPE OPGESTELD KRACHTENS ARTIKEL 21 § 9 VAN DE BELGISCHE WET OP DE UITVINDINGSOCTROOIEN VAN 28 MAART 1984

IDENTIFICATIE VAN DE NATIONALE AANVRAGE	KENMERK VAN DE AANVRAGER OF GEMACHTIGDE 376626-BE-U
Belgische nationale aanvraag nr. 2010/008⁶33	Datum van indiening 25-10-2010
	Ingeroepen voorrangsdatum
Aanvrager (Naam) MASTERVOICE	
Datum van het verzoek voor een onderzoek van internationaal type 23-12-2010	Door de Instantie voor Internationaal Onderzoek aan het verzoek voor een onderzoek van internationaal type toegekend nr. SN 55381
I. CLASSIFICATIE VAN HET ONDERWERP (bij toepassing van verschillende classificaties, alle classificatiesymbolen opgeven)	
Volgens de internationale octrooi classificatie (CIB), of tezelfdertijd volgens de nationale classificatie en de CIB G06F17/28 H04M3/56 H04N7/14 H04N7/15	
II. ONDERZOCHE GEBIEDEN VAN DE TECHNIEK	
Onderzochte minimum documentatie	
Classificatiesysteem	Classificatiesymbolen
IPC 8	G06F H04M H04N
Onderzochte andere documentatie dan de minimum documentatie, voor zover dergelijke documenten in de onderzochte gebieden zijn opgenomen	
III. <input type="checkbox"/> MEN IS VAN OORDEEL DAT BEPAALDE CONCLUSIES NIET HET ONDERWERP KONDEN UITMAKEN VAN EEN ONDERZOEK (opmerkingen op aanvullingsblad)	
IV. <input type="checkbox"/> GEBREK AAN EENHEID VAN UITVINDING EN/OF VASTSTELLING BETREFFENDE DE OMVANG VAN HET ONDERZOEK (opmerkingen op aanvullingsblad)	

**ONDERZOEKSRAPPORT BETREFFENDE HET
RESULTAAT VAN HET ONDERZOEK NAAR DE STAND
VAN DE TECHNIEK VAN HET INTERNATIONALE TYPE**

Nummer van het verzoek om een onderzoek naar
de stand van de techniek

BE 201000633

A. CLASSIFICATIE VAN HET ONDERWERP

INV. G06F17/28 H04M3/56 H04N7/14 H04N7/15
ADD.

Volgens de Internationale Classificatie van octrooien (IPC) of zowel volgens de nationale classificatie als volgens de IPC.

B. ONDERZOCHETE GEBIEDEN VAN DE TECHNIEK

Onderzochte minimum documentatie (classificatie gevolgd door classificatiesymbolen)
G06F H04M H04N

Onderzochte andere documentatie dan de minimum documentatie, voor dergelijke documenten, voor zover dergelijke documenten in de onderzochte gebieden zijn opgenomen

Tijdens het onderzoek geraadpleegde elektronische gegevensbestanden (naam van de gegevensbestanden en, waar uitvoerbaar, gebruikte trefwoorden)

EPO-Internal, WPI Data

C. VAN BELANG GEACHTE DOCUMENTEN

Categorie °	Geciteerde documenten, eventueel met aanduiding van speciaal van belang zijnde passages	Van belang voor conclusie nr.
X	US 2010/112530 A1 (SCHOENBACH STANLEY F [US]) 6 mei 2010 (2010-05-06) * alinea's [0012], [0013], [0015], [0017], [0022], [0028], [0029], [0034] * * alinea's [0037], [0038], [0041], [0043], [0050]; conclusie 1; figuur 1 *	1-11
X	RU 2 143 135 C1 (KIM DAR JA SERGEEVNA) 20 december 1999 (1999-12-20) * samenvatting * * bladzijde 3, rechter kolom, regel 23 - regel 28 *	1-11
X	US 2006/074624 A1 (SAHASHI NOZOMU [JP]) 6 april 2006 (2006-04-06) * alinea [0050] - alinea [0052] * * conclusie 10; figuren 1, 2 *	1-11

Verdere documenten worden vermeld in het vervolg van vak C.

Leden van dezelfde octroofamilie zijn vermeld in een bijlage

° Speciale categorieën van aangehaalde documenten

A niet tot de categorie X of Y behorende literatuur die de stand van de techniek beschrijft

D in de octroolaanvraag vermeld

E eerdere octrool(aanvraag), gepubliceerd op of na de indieningsdatum, waarin dezelfde uitvinding wordt beschreven

L om andere redenen vermelde literatuur

O niet-schriftelijke stand van de techniek

P tussen de voorrangsdatum en de indieningsdatum gepubliceerde literatuur

T na de indieningsdatum of de voorrangsdatum gepubliceerde literatuur die niet bezwarend is voor de octroolaanvraag, maar wordt vermeld ter verheldering van de theorie of het principe dat ten grondslag ligt aan de uitvinding

X de conclusie wordt als niet nieuw of niet inventief beschouwd ten opzichte van deze literatuur

Y de conclusie wordt als niet inventief beschouwd ten opzichte van de combinatie van deze literatuur met andere geciteerde literatuur van dezelfde categorie, waarbij de combinatie voor de vakman voor de hand liggend wordt geacht

Z lid van dezelfde octroofamilie of overeenkomstige octroolpublicatie

Datum waarop het onderzoek naar de stand van de techniek van internationaal type werd voltooid

18 maart 2011

Verzenddatum van het rapport van het onderzoek naar de stand van de techniek van internationaal type

Naam en adres van de instantie

European Patent Office, P.B. 5818 Patentlaan 2
NL - 2280 HV Rijswijk
Tel. (+31-70) 340-2040,
Fax: (+31-70) 340-3016

De bevoegde ambtenaar

Haffner, Ronald

**ONDERZOEKSRAPPORT BETREFFENDE HET
 RESULTAAT VAN HET ONDERZOEK NAAR DE STAND
 VAN DE TECHNIEK VAN HET INTERNATIONALE TYPE**

Informatie over leden van dezelfde octrooifamilie

Nummer van het verzoek om een onderzoek naar
 de stand van de techniek

BE 201000633

In het rapport genoemd octrooigescrift	Datum van publicatie	Overeenkomend(e) geschrift(en)	Datum van publicatie
US 2010112530	A1	06-05-2010	GEEN
RU 2143135	C1	20-12-1999	GEEN
US 2006074624	A1	06-04-2006	AU 2003264435 A1 08-04-2004 CA 2499127 A1 01-04-2004 CN 1682536 A 12-10-2005 EP 1542466 A1 15-06-2005 WO 2004028162 A1 01-04-2004 KR 20050057032 A 16-06-2005 RU 2300848 C2 10-06-2007



SCHRIFTELIJKE OPINIE

Dossier Nummer SN55381	Indieningsdatum (dag/maand/jaar) 25.10.2010	Voorrangsdatum (dag/maand/jaar)	Aanvraagnummer BE201000633
Classificatie (IPC) INV. G06F17/28 H04M3/56 H04N7/14 H04N7/15			
Aanvrager MASTERVOICE			

Deze schriftelijke opinie bevat een toelichting en de corresponderende pagina's met betrekking tot de volgende onderdelen:

- Onderdeel I Basis van schriftelijke opinie
- Onderdeel II Voorrang
- Onderdeel III Formulering van een opinie inzake nieuwheid, inventiviteit en industriële toepasbaarheid niet mogelijk
- Onderdeel IV De aanvraag heeft betrekking op meer dan één uitvinding
- Onderdeel V Gemotiveerde verklaring ten aanzien van nieuwheid, inventiviteit en industriële toepasbaarheid; citaten en explicaties ter ondersteuning van deze verklaring
- Onderdeel VI Bepaalde geciteerde documenten
- Onderdeel VII Gebreken in de aanvraag
- Onderdeel VIII Opmerkingen betreffende de aanvraag

Form BE237A (Dekblad) (Januari 2007)	De Examinator Haffner, Ronald
--------------------------------------	----------------------------------

SCHRIFTELIJKE OPINIE

Aanvraagnummer
BE201000633

Onderdeel I Basis van de opinie

1. Deze opinie is opgesteld op basis van de conclusies ingediend voor aanvang van het onderzoek.
2. Met betrekking tot **nucleotide en/of aminozuur sequenties** die, in voorkomend geval, genoemd worden in de aanvraag, is deze opinie opgesteld op basis van de volgende elementen:
 - a. Aard van het element:
 - een lijst van de sequentie(s)
 - tabel(ien) met betrekking tot de lijst van de sequentie(s)
 - b. Type drager:
 - op papier
 - in elektronische vorm
 - c. Moment van indiening of levering:
 - opgenomen in de aanvraag zoals ingediend
 - samen met de aanvraag elektronisch ingediend
 - later geleverd
3. Bovendien, wanneer er mer dan één versie of kopie van een sequentielijst of van één of meerdere tabellen die er betrekking op hebben, werd ingediend, zijn de benodigde verklaringen ingediend, dat de informatie, die later of bij wijze van aanvullende kopieën werd geleverd naar gelang het geval, identiek is aan diegene die oorspronkelijk werd geleverd en niet verder gaat dan de openbaarmaking in de internationale aanvraag zoals oorspronkelijk ingediend.
4. Aanvullende opmerkingen:

SCHRIFTELIJKE OPINIE

Aanvraagnummer
BE201000633

Onderdeel V Gemotiveerde verklaring ten aanzien van nieuwheid, inventiviteit en industriële toepasbaarheid; citaten en explicaties ter ondersteuning van deze verklaring

1. Verklaring

Nieuwheid	Ja: Conclusies 10
	Nee: Conclusies 1-9, 11
Inventiviteit	Ja: Conclusies
	Nee: Conclusies 1-11
Industriële toepasbaarheid	Ja: Conclusies 1-11
	Nee: Conclusies

2. Citaten en explicaties:

Zie apart blad

Onderdeel VII Gebreken in de aanvraag

De volgende gebreken in de vorm of inhoud van de aanvraag werden vastgesteld:

Zie apart blad

Re Item V

Reasoned statement with regard to novelty, inventive step or industrial applicability; citations and explanations supporting such statement

1 Reference is made to the following documents:

- D1 US 2010/112530 A1 (SCHOENBACH STANLEY F [US]) 6 mei 2010 (2010-05-06)
- D2 RU 2 143 135 C1 (KIM DAR JA SERGEEVNA) 20 december 1999 (1999-12-20)
- D3 US 2006/074624 A1 (SAHASHI NOZOMU [JP]) 6 april 2006 (2006-04-06)

2 The present application does not meet the criteria of patentability, because the subject-matter of claim 1 is not new.

D1 discloses the following features of claim 1 (references in parenthesis referring to this document):

- A. **Werkwijze voor het vertalen van een bericht dat tussen een spreker (X) en een luisteraar (Y) overgebracht wordt via een computergebaseerde dataverwerkingseenheid die op basis van aan de dataverwerkingseenheid gecommuniceerde verbindinggegevens een communicatiekanaal tot stand brengt tussen de spreker (X) en de luisteraar (Y) voor het doorgeven van een digitaal signaal dat het bericht voorstelt (claim 1; §41),**
- B. **waarbij het bericht van de spreker omgezet wordt in een eerste digitaal signaal dat de dataverwerkingseenheid wordt binnengeleid (Fig. 1; §37),**
- C. **waarbij vanuit de dataverwerkingseenheid het eerste digitaal signaal of een kopie ervan naar een zich willekeurig waar ter wereld bevindende tolk geleid wordt (§29; §34; §37; §50),**
- D. **die het bericht dat vervat zit in het eerste digitaal signaal omzet in een audiosignaal dat het vertaalde bericht omvat (§37),**

- E. waarbij via een geschikt middel het audiosignaal wordt omgezet in een tweede digitaal signaal dat wederom naar de dataverwerkingseenheid wordt geleid (§37; §38), en
- F. waarbij de dataverwerkingseenheid het tweede digitaal signaal aan de luisteraar (Y) ter beschikking stelt om via geschikte middelen te beluisteren (§37, §38).

These are all the features of claim 1 whose subject-matter is thus not novel.

- 3 Similarly, it must be noted that the subject-matter of claim 1 is not considered inventive based on any of documents D2 or D3 individually.
- 3.1 Starting from the passages cited in the search report, the only difference between claim 1 and D2 is that digital signals are used. However, this differences must be considered trivial.
- 3.2 Starting from the passages cited in the search report, the only difference between claim 1 and D3 is that the claim claim refers to verbal translation of languages in the traditional sense while D3 refers to the translation from and into sign language using video display where necessary. Starting from D3, this difference, however, is not technical but only based on a non-technical user requirement of wanting a similar translation service for conventional languages. Only the technical implementation of this non-technical user requirement involves technical consideration, but these are trivial to the skilled person.
- 3.3 The dependent claims 2-11 do not contain any features which, in combination with the features of any claim to which they refer, meet the requirements of novelty and/or inventive step, since these features are merely implementation details which the skilled person would implement depending on circumstances, without inventive skill or surprising technical effect, most of which (except the features of claim 10) are disclosed by D1 and the passages cited in the search report.

Re Item VII

Certain defects in the international application

- 4 The independent claims are not in the two-part form in accordance.

- 5 The relevant background art disclosed in the documents D1-D3 is not mentioned in the description, nor are these documents identified therein.