



Europäisches Patentamt
European Patent Office
Office européen des brevets



(11) **EP 0 870 581 A3**

(12) **EUROPÄISCHE PATENTANMELDUNG**

(88) Veröffentlichungstag A3:
20.01.1999 Patentblatt 1999/03

(51) Int. Cl.⁶: **B26D 3/28**, C14B 1/18

(43) Veröffentlichungstag A2:
14.10.1998 Patentblatt 1998/42

(21) Anmeldenummer: **98106027.0**

(22) Anmeldetag: **02.04.1998**

(84) Benannte Vertragsstaaten:
**AT BE CH DE DK ES FI FR GB GR IE IT LI LU MC
NL PT SE**
Benannte Erstrecksstaaten:
AL LT LV MK RO SI

(72) Erfinder:
**Dorstewitz, Rainer, Dr.
64625 Bensheim (DE)**

(30) Priorität: **09.04.1997 DE 19714592**

(74) Vertreter:
**Knoblauch, Ulrich, Dr.-Ing. et al
Patentanwälte Dr. Knoblauch,
Kühhornshofweg 10
60320 Frankfurt (DE)**

(71) Anmelder:
**Dorstewitz, Rainer, Dr.
64625 Bensheim (DE)**

(54) **Bandmesserspaltmaschine**

(57) Eine Bandmesserspaltmaschine (1), die insbesondere zum Spalten von Blößen dient, besitzt eine der Messerschneide (2) vorgeschaltete Zuführeinrichtung, die einen einseitig durch eine angetriebene Zuführwalze (7) begrenzten Zuführspalt (6) aufweist. Diesem ist ein einseitig durch eine angetriebene Transportwalze (10) begrenzter Transportspalt (11) vorgeschaltet. Mit Hilfe des Transportspaltes (11) wird die Transportfunktion, mit Hilfe des Zuführspaltes (6) die exakte Zuführung zur Messerschneide bewirkt.

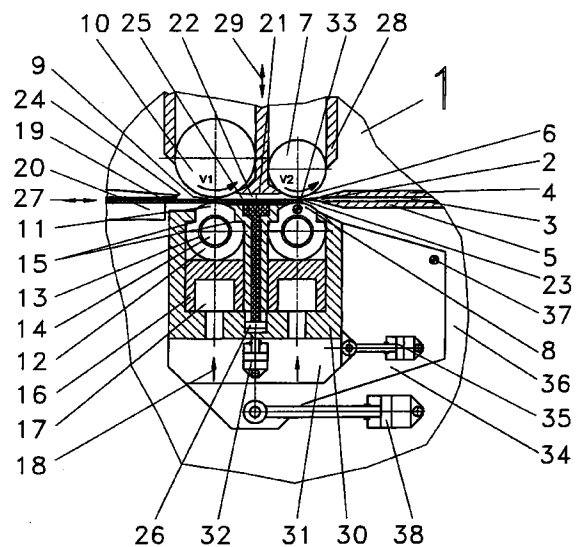

EP 0 870 581 A3



Europäisches
Patentamt

EUROPÄISCHER RECHERCHENBERICHT

Nummer der Anmeldung
EP 98 10 6027

EINSCHLÄGIGE DOKUMENTE			
Kategorie	Kennzeichnung des Dokuments mit Angabe, soweit erforderlich, der maßgeblichen Teile	Betrifft Anspruch	KLASSIFIKATION DER ANMELDUNG (Int.Cl.6)
X Y	GB 1 010 797 A (MASCHINENFABRIK MOENUS AG) * Seite 2, Zeile 36 - Zeile 130; Abbildungen 1-5 * ---	1-4, 11 19	B26D3/28 C14B1/18
Y	GB 1 069 178 A (MERCIER FRERES) * Seite 5, Zeile 100 - Zeile 118; Abbildung 3 * ---	19	
A	US 1 775 666 A (BORIONE) 16. September 1930 -----		
			RECHERCHIERTE SACHGEBIETE (Int.Cl.6)
			C14B B26D
Der vorliegende Recherchenbericht wurde für alle Patentansprüche erstellt			
Recherchenort DEN HAAG		Abschlußdatum der Recherche 27. November 1998	Prüfer Berghmans, H
KATEGORIE DER GENANNTEN DOKUMENTE		T : der Erfindung zugrunde liegende Theorien oder Grundsätze E : älteres Patendokument, das jedoch erst am oder nach dem Anmeldedatum veröffentlicht worden ist D : in der Anmeldung angeführtes Dokument L : aus anderen Gründen angeführtes Dokument ----- & : Mitglied der gleichen Patentfamilie, übereinstimmendes Dokument	
X : von besonderer Bedeutung allein betrachtet Y : von besonderer Bedeutung in Verbindung mit einer anderen Veröffentlichung derselben Kategorie A : technologischer Hintergrund O : nichtschriftliche Offenbarung P : Zwischenliteratur			

EPO FORM 1503 03.82 (P04C03)