



MINISTERO DELLO SVILUPPO ECONOMICO
DIREZIONE GENERALE PER LA LOTTA ALLA CONTRAFFAZIONE
UFFICIO ITALIANO BREVETTI E MARCHI

DOMANDA DI INVENZIONE NUMERO	102019000020008
Data Deposito	29/10/2019
Data Pubblicazione	29/04/2021

Classifiche IPC

Sezione	Classe	Sottoclasse	Gruppo	Sottogruppo
E	05	D	3	02

Sezione	Classe	Sottoclasse	Gruppo	Sottogruppo
E	05	D	11	06

Sezione	Classe	Sottoclasse	Gruppo	Sottogruppo
E	05	D	11	08

Titolo

CONTENITORE

Descrizione

CONTENITORE

A nome: GENTILI FABRIZIO S.RL. UNIPERSONALE

Con sede a: Fossombrone (PU)

5 Inventore designato: GENTILI, Fabrizio

* * *

Campo tecnico

La presente invenzione ha per oggetto un contenitore per custodire e/o esporre oggetti quali, ad esempio, gioielli, bigiotteria o sigari.

10 Arte nota

Sono attualmente noti contenitori apribili e richiudibili che possono mantenere stabilmente la condizione aperta in modo da esporne il contenuto.

Tali contenitori prevedono una base, sagomata in modo da contenere oggetti come ad esempio gioielli, bigiotteria o sigari, e una copertura associata alla base.

15 Una tipologia diffusa di tali contenitori prevede la base associata alla copertura mediante mezzi a cerniera, solitamente mediante mezzi a cerniera doppia comprendenti una prima porzione fissata a una parete della base, e una seconda porzione, fissata a una faccia della copertura, le porzioni essendo collegate ad un
20 porzione sono usualmente vincolate rispettivamente alla base e alla copertura mediante mezzi di fissaggio, come ad esempio viti. I mezzi a cerniera consentono la rotazione della copertura cosicché il contenitore assuma alternativamente una configurazione aperta e una configurazione chiusa.

Tale soluzione presenta l'inconveniente di compromettere rapidamente la
25 connessione tra i mezzi a cerniera e la base e/o la copertura. Il fatto che il

contenitore è portato frequentemente nella configurazione aperta e nella configurazione chiusa comporta una sollecitazione ripetuta della base e della copertura, soprattutto in corrispondenza delle zone in cui sono montati i mezzi a cerniera. La sollecitazione causa principalmente l'usura dei mezzi a cerniera e, quindi, la necessità di rimuoverli e sostituirli. In casi più estremi, la sollecitazione può portare altresì al deterioramento e al conseguente danneggiamento della parete della base alla quale sono fissati.

Inoltre la soluzione descritta precedentemente lamenta problemi di deterioramento quando il contenitore deve mantenere la configurazione aperta. Tale mantenimento della configurazione aperta comporta una costante sollecitazione della prima porzione dei mezzi a cerniera fissata alla parete della base causata dal gravare della copertura sulla prima porzione.

Infine, un ulteriore problema lamentato relativamente alla soluzione precedentemente descritta è il fatto che nel passaggio dalla configurazione aperta alla configurazione chiusa, la copertura va rapidamente a riscontro della base, pertanto, l'utilizzatore deve generalmente accompagnare la copertura fino ad arrivare a riscontro con la base, per impedire che il contenitore o il contenuto dello stesso subiscano urti.

Presentazione dell'invenzione

Il compito della presente invenzione è quello di risolvere i problemi citati, escogitando un contenitore longevo e affidabile.

Nell'ambito di tale compito, è ulteriore scopo dell'invenzione quello di fornire un contenitore che sia in grado di diminuire il deterioramento derivante da cicli ripetuti di apertura e chiusura del contenitore.

Un altro scopo dell'invenzione è quello di fornire un contenitore che assicuri una

facilità di apertura.

Un ulteriore scopo dell'invenzione è quello di fornire un contenitore che assicuri stabilità nel mantenimento della configurazione aperta.

Un ulteriore scopo della presente invenzione è quello di fornire un contenitore che
5 permetta di effettuare una chiusura sicura.

Un ulteriore scopo della presente invenzione è quello di realizzare un contenitore che permetta un montaggio agevole.

Un ulteriore scopo dell'invenzione è quello di fornire un contenitore dotato di grande semplicità costruttiva e funzionale, di funzionamento sicuramente
10 affidabile, di impiego versatile, nonché di costo relativamente economico.

Gli scopi citati sono raggiunti, secondo la presente invenzione, dal contenitore secondo la rivendicazione 1.

Il contenitore comprende una base, una copertura e almeno un gruppo cerniera che collega in modo girevole detta copertura a detta base.

15 Il gruppo cerniera comprende un primo organo fissato alla copertura in corrispondenza di un bordo della copertura e un secondo organo fissato alla base in corrispondenza di un bordo della base stessa.

Il primo organo è montato all'interno del secondo organo, il primo organo essendo girevole rispetto al secondo organo in modo da fare assumere al contenitore
20 alternativamente una configurazione di chiusura, in cui la base è a riscontro con la copertura, e una configurazione di apertura, in cui la copertura è distanziata dalla base. La caratteristica relativa al primo organo montato all'interno del secondo organo conferisce al gruppo a cerniera una struttura più resistente agli urti e, quindi, permette di ottenere un contenitore più longevo. Inoltre, la
25 configurazione compatta del gruppo cerniera permette un montaggio agevole.

Il primo e il secondo organo presentano, ciascuno, una foglia allungata.

Preferibilmente detto primo organo e detto secondo organo si estendono, in una configurazione di montaggio, lungo una direzione longitudinale.

Preferibilmente detto primo organo è girevole intorno ad un asse di rotazione
5 sostanzialmente parallelo a detta direzione longitudinale.

Preferibilmente detto secondo organo presenta una foglia a scatola aperta, almeno su un lato, per consentire l'inserimento di detto primo organo all'interno del secondo organo.

Preferibilmente detto primo organo presenta una foglia sostanzialmente
10 astiforme.

Secondo un aspetto dell'invenzione, detto secondo organo comprende una parete di fondo, una coppia di testate posizionate ad estremità opposte e una parete laterale, che raccorda detta parete di fondo con dette testate.

Preferibilmente detto primo organo è accoppiato girevolmente a detto secondo
15 organo in corrispondenza di estremità opposte di detto secondo organo.

Preferibilmente detto primo organo è collegato a detto secondo organo in corrispondenza di ciascuna di dette estremità mediante un elemento di collegamento girevole.

Preferibilmente detto primo organo presenta almeno un canale associato a detto
20 bordo di detta copertura, in una configurazione di montaggio. L'accoppiamento tra il primo organo e la copertura che prevede l'inserimento del bordo della copertura nel canale del primo organo garantisce un accoppiamento stabile. In tal modo sono facilitate le operazioni di apertura e chiusura del contenitore.

Preferibilmente detto primo organo comprende una coppia di sponde contrapposte
25 unite da una porzione di raccordo, detto canale essendo delimitato dalla coppia di

sponde e da detta porzione di raccordo.

Preferibilmente detto almeno un canale si estende per l'intera lunghezza di detto primo organo.

Preferibilmente detto almeno un canale presenta una foggia sostanzialmente ad
5 U.

Vantaggiosamente detto gruppo cerniera comprende un terzo organo, associato a detto secondo organo, detto terzo organo comprendendo un elemento di regolazione che è in contatto strisciante con detto primo organo durante la rotazione di detto primo organo, per rallentare la chiusura di detto contenitore.

10 L'interazione tra il terzo organo e il primo organo, durante la rotazione del primo organo, consente di rallentare la chiusura del contenitore e di diminuire, di conseguenza, il deterioramento del contenitore nel tempo. Inoltre, tali caratteristiche consentono di effettuare una chiusura sicura del contenitore.

Preferibilmente detto terzo organo comprende un involucro che conforma una
15 sede atta ad alloggiare l'elemento di regolazione.

Preferibilmente detto involucro comprende altresì mezzi elastici interposti tra una parete interna di detta sede e detto elemento di regolazione. I mezzi elastici sono atti a cooperare con detto elemento di regolazione per realizzare una chiusura rallentata di detto contenitore.

20 Preferibilmente detto secondo organo comprende una parete che sagoma un'apertura.

Preferibilmente detta parete di fondo di detto secondo organo sagoma detta apertura.

Preferibilmente l'elemento di regolazione è passante, almeno in parte, attraverso
25 detta apertura per essere in contatto con il primo organo.

Preferibilmente detto elemento di regolazione presenta un corpo presentante una foglia prismatica.

Preferibilmente detto elemento di regolazione presenta una foglia a prisma a base trapezoidale.

- 5 Vantaggiosamente detto secondo organo comprende almeno un elemento di arresto, atto ad arrestare la rotazione di detto primo organo nella configurazione di apertura.

Preferibilmente detto almeno un elemento di arresto è sagomato a dente.

- 10 Preferibilmente detto primo organo comprende almeno una scanalatura di guida conformante una superficie di riscontro.

Preferibilmente detta almeno una scanalatura di guida presenta un profilo curvo.

Preferibilmente detto almeno un elemento di arresto è disposto in corrispondenza di detta scanalatura di guida.

- 15 Vantaggiosamente detto elemento di arresto è a battuta con detta superficie di riscontro, nella configurazione di apertura, in modo da impedire l'ulteriore rotazione di detto primo organo secondo il verso di rotazione di apertura del contenitore. Le caratteristiche relative all'elemento di arresto che è a battuta della superficie di riscontro permettono di assicurare stabilità al contenitore e, in particolare permettono di mantenere stabilmente la configurazione aperta.

- 20 Preferibilmente detta almeno una scanalatura di guida è realizzata ad un'estremità di detto primo organo.

Preferibilmente detta almeno una scanalatura di guida è realizzata su detta porzione di raccordo di detto primo organo.

- 25 Preferibilmente detto primo organo comprende una coppia di scanalature di guida, disposte ad estremità opposte, e una coppia di elementi di arresto, montati in

corrispondenza di rispettive dette scanalature di guida.

Preferibilmente detto secondo organo conforma una parete laterale che funziona da parete di fermo per detto primo organo, nella configurazione di chiusura. Il primo organo è a riscontro con detta parete laterale nella configurazione di

5 chiusura.

Breve descrizione dei disegni

I particolari dell'invenzione risulteranno maggiormente evidenti dalla descrizione dettagliata di una forma di esecuzione preferita del contenitore, illustrata a titolo indicativo negli uniti disegni, in cui:

10 le figure 1 e 2 mostrano il contenitore oggetto della presente invenzione rispettivamente in una prima configurazione, di chiusura, e in una seconda configurazione, di apertura;

la figura 3 mostra una vista laterale in sezione del contenitore nella prima configurazione;

15 la figura 4 mostra una vista in prospettiva esplosa di un particolare del contenitore; la figura 5 mostra una vista in prospettiva esplosa di un ulteriore particolare del contenitore;

la figura 6 mostra una vista frontale di un particolare del contenitore nella prima configurazione;

20 la figura 7 mostra una vista del particolare del contenitore illustrato nella figura 6 secondo il piano di traccia VII-VII;

la figura 8 mostra una vista del particolare del contenitore illustrato nella figura 6 secondo il piano di traccia VIII-VIII;

la figura 9 mostra una vista frontale di un particolare del contenitore nella seconda

25 configurazione;

la figura 10 mostra una vista del particolare del contenitore illustrato nella figura 9 secondo il piano di traccia X-X;

la figura 11 mostra una vista del particolare del contenitore illustrato nella figura 9 secondo il piano di traccia XI-XI.

5 Forme di realizzazione dell'invenzione

Con particolare riferimento alla figura 1, si è indicato nell'insieme con 1 il contenitore per esporre e/o custodire oggetti, quali ad esempio, gioielli, sigari, secondo l'invenzione, che sarà indicato per semplicità come contenitore 1 nella descrizione che segue.

10 Il contenitore 1 comprende una base 2 e una copertura 3.

La base 2 è costituita da una pluralità di pareti laterali 21 le quali delimitano perimetralmente un fondo 22 in cui, in uso, sono posizionati gli oggetti da conservare e/o esporre.

La base 2 e la copertura 3 sono vincolate reciprocamente mediante un gruppo
15 cerniera 4, il quale consente libertà di rotazione alla copertura 3 rispetto alla base 2.

Preferibilmente, il gruppo cerniera 4 è alloggiato in una scanalatura 23 ricavata in una parete laterale 21 della base 2. La scanalatura 23 è realizzata, ad esempio, come una rientranza a gradino dove il gruppo cerniera 4 è inserito e fissato ad una
20 superficie esterna 24 della parete laterale 21 della base 2 mediante dei mezzi di fissaggio noti, come ad esempio viti.

La copertura 3 comprende un piano di chiusura 32 e una pluralità di pareti laterali 31, disposte lungo il perimetro del piano di chiusura 32. La parete della copertura 31 che, in uso, è posizionata in corrispondenza del gruppo cerniera 4 presenta
25 una porzione di accoppiamento 33, preferibilmente comprendente delle aperture

passanti non rappresentate nelle figure.

Le pareti di base 21 e le pareti della copertura 31 si sviluppano in modo sostanzialmente ortogonale rispettivamente al fondo 22 e al piano di chiusura 32 in modo tale da conformare una prima cornice di base 25 e una seconda cornice
5 di copertura 34 sovrapponibili.

Il gruppo cerniera 4 comprende un primo organo 5 vincolato ad un secondo organo 6. Al secondo organo 6 è associato altresì un terzo organo 7, preferibilmente mediante mezzi di bloccaggio, non illustrati nelle figure, come ad esempio viti.

Il primo organo 5 è disposto, in una configurazione di montaggio, all'interno del
10 secondo organo 6, in particolare è alloggiato in una regione di spazio definita dal secondo organo 6.

Il primo organo 5 è girevole rispetto al secondo organo 6 ed è azionabile in rotazione, preferibilmente manualmente, intorno ad un asse di rotazione sostanzialmente parallelo ad una direzione longitudinale A lungo la quale si
15 estende il primo organo 5.

Il primo organo 5 comprende un corpo che si sviluppa lungo la direzione longitudinale A e presenta un canale 51 associato, in una configurazione di montaggio, ad un bordo della copertura 3 in modo da ruotare, in uso, la copertura
20 3. Il canale 51 si sviluppa preferibilmente per l'intera lunghezza del primo organo 5.

Più in particolare, il primo organo 5 comprende una coppia di sponde 52 laterali contrapposte che sono unite da una porzione di raccordo 53. Il canale 51 è delimitato dalla coppia di sponde 52 e dalla porzione di raccordo 53.

Preferibilmente il canale 51 presenta una foggia ad U ma è possibile che possa
25 esibire una qualsiasi altra foggia.

Il primo organo 5 può essere associato stabilmente alla porzione di accoppiamento 33 della copertura 3, in corrispondenza del canale 51, mediante l'impiego di mezzi di bloccaggio, non rappresentati nelle figure.

Il primo organo 5 è accoppiato girevolmente al secondo organo 6 in
5 corrispondenza di estremità 54 opposte. In corrispondenza di ciascuna estremità 54 è montato un elemento di collegamento girevole che è connesso al secondo organo 6 per alloggiare stabilmente il primo organo 5 nel secondo organo 6 garantendone al contempo la libertà di rotazione. L'elemento di collegamento girevole, non visibile nelle figure, è realizzato da un perno inserito in un
10 corrispondente canale 55 realizzato in corrispondenza di ciascuna estremità 54.

Il primo organo 5 comprende almeno una scanalatura di guida 56 conformante una superficie di riscontro 57, atta ad andare a battuta con un elemento di arresto del secondo organo 6 in modo da limitare la rotazione del primo organo 5, come spiegato di seguito.

15 La scanalatura di guida 56 è ricavata ad una estremità 54 del primo organo 5, sulla porzione di raccordo 53. Il primo organo 5 comprende una coppia di scanalature di guida 56, una per ciascuna estremità 54.

La scanalatura di guida 56 è realizzata ad esempio mediante l'intaglio della porzione di raccordo 53 e presenta un profilo curvo, ad arco di circonferenza.

20 Considerando che la sezione in pianta della scanalatura di guida 56 è a foglia di porzione di corona circolare, la superficie di riscontro 53 è rappresentata da una superficie radiale della porzione di corona circolare.

Il secondo organo 6 comprende un corpo che si estende lungo la direzione longitudinale A. Il secondo organo 6 comprende una parete di fondo 61, una
25 coppia di testate 62 posizionate alle estremità dello stesso secondo organo 6 e

una parete laterale 63, che si raccorda alla parete di fondo 61 stessa e alle testate 62.

La parete di fondo 61 è realizzata da una lamina a foglia prismatica che comprende un'apertura 64, preferibilmente a foglia rettangolare, posizionata in
5 una zona centrale della parete di fondo 61. La parete di fondo 61 comprende inoltre almeno un foro 65 passante, atto all'inserimento di elementi di bloccaggio come ad esempio viti o bulloni.

Le testate 62 si estendono in una direzione ortogonale rispetto al piano di giacitura della parete di fondo 61 e presentano ciascuna un foro di accoppiamento 66 per
10 l'inserimento dell'elemento di collegamento girevole che assicura l'accoppiamento con il primo organo 5.

Il secondo organo 6 comprende almeno un elemento di arresto 67, atto a limitare la libertà di rotazione del primo organo 5.

Secondo una forma di realizzazione preferita, il secondo organo 6 comprende una
15 coppia di elementi di arresto 67, disposti ad estremità opposte del secondo organo 6.

Ciascun elemento di arresto 67 è montato, nella configurazione di montaggio, in corrispondenza della rispettiva scanalatura di guida 56 del primo organo 5.

Preferibilmente gli elementi di arresto 67 sono nelle zone di unione della parete
20 laterale 63 con le relative testate 62.

Ciascun elemento di arresto 67 è sagomato a dente. Ciascun dente 67 ha un profilo a uncino sporgente rispetto al piano individuato dalla parete laterale 63. Ciascun dente 67, in uso, arriva a battuta con la summenzionata superficie di
riscontro 57 in modo tale da limitare la libertà di rotazione del primo organo 5.

25 La parete laterale 63, realizzata da una lamina sostanzialmente ortogonale

rispetto al piano individuato dalla parete di fondo 61, è raccordata al fondo 61 stesso e collega meccanicamente le due testate 62. La parete laterale 63 è atta a funzionare da parete di fermo per il primo organo 5, nella configurazione di chiusura del contenitore, in cui una delle sponde 52 del primo organo 5 è a battuta
5 della parete laterale 63 del secondo organo 6.

Al secondo organo 6 è associato solidalmente il terzo organo 7. Tale terzo organo 7 è connesso alla parete di fondo 61 del secondo organo 6.

Il terzo organo 7 comprende un involucro di foggia prismatica che comprende una sede 71, configurata per alloggiare un elemento di regolazione 73, che è in
10 contatto strisciante con il primo organo 5, durante la rotazione del primo organo 5, per rallentare la chiusura del contenitore.

La sede 71 è realizzata da una scanalatura cieca che si sviluppa lungo una direzione longitudinale, in una zona centrale dell'involucro.

La sede 71 è realizzata su una superficie di base 72 dell'involucro, destinata ad
15 essere associata alla parete di fondo 61, nella configurazione di montaggio. Tra l'elemento di regolazione 73 e una parete interna della sede 71 sono interposti mezzi elastici 8 che cooperano con l'elemento di regolazione 73 per realizzare una chiusura rallentata del contenitore 1.

I mezzi elastici 8 comprendono, ad esempio, almeno una molla.

20 L'elemento di regolazione 73 comprende un corpo prismatico allungato comprendente una base piatta 74 dove è praticato almeno un foro cieco, non illustrato nelle figure, atto ad essere associato ai mezzi elastici 8.

L'elemento di regolazione 73 presenta una porzione d'estremità 75 che raccorda una coppia di facce laterali 76 dell'elemento di regolazione 73 stesso,
25 contrapposte e sostanzialmente parallele tra loro.

Preferibilmente la sezione trasversale dell'elemento di regolazione 73 è a foglia di trapezio retto.

La porzione di estremità 75 dell'elemento di regolazione 73, nella configurazione di montaggio, sporge rispetto alla superficie 72 e attraversa, almeno in parte, l'apertura 64 del secondo organo 6 per entrare in contatto con il primo organo 5.

Il funzionamento del contenitore per esposizione risulta facilmente comprensibile dalla descrizione che precede.

In una configurazione assemblata del gruppo cerniera 4, l'elemento di regolazione 73 è inserito nella scanalatura cieca 71 ed è a contatto con la molla 8. Un'estremità della molla 8 è inserita nel foro cieco della base piatta 74 mentre l'estremità contrapposta della stessa molla 8 è inserita nel summenzionato foro passante praticato alla base della scanalatura 71.

Il terzo organo 7 è montato a riscontro con il fondo 61 del secondo organo 6 e la porzione di estremità 75 dell'elemento di regolazione 73 risulta sporgente, almeno in parte, attraverso l'apertura 64.

Il primo organo 5 è alloggiato girevole nel secondo organo 6.

Il gruppo cerniera 4 è alloggiato nella scanalatura 23 della base 2, mediante noti sistemi di vincolo come ad esempio elementi filettati.

Nella configurazione di chiusura del contenitore 1, (si vedano le figure 1, 3, 6 – 8), la base 2 è a riscontro della copertura 3, con le relative cornici reciprocamente a contatto, impedendo l'accesso al contenuto del contenitore stesso 1. In tale configurazione, il primo organo 5 del gruppo cerniera 4 è ruotato in modo che una sponda 52 sia a riscontro con la superficie laterale 63 del secondo organo 6, impedendo una ulteriore rotazione del primo organo 5 in tale senso. Il primo organo 5 e la copertura 3 ad esso associata esercitano una forza di compressione

sull'elemento di regolazione 73 e sulla molla 8, che si trova in uno stato di compressione.

Per effettuare l'apertura del contenitore 1, si procede a ruotare la copertura 3 rispetto alla base 2 grazie al gruppo cerniera 4. In particolare, la forza applicata sulla copertura 3 fa ruotare il primo organo 5 intorno al rispettivo asse di rotazione fino a che la superficie di riscontro 57 non arriva a riscontro con il dente 67 del secondo organo 6. In tal modo, è impedita l'ulteriore rotazione del primo organo 5 in tale senso (si veda la figura 11).

Nella configurazione di apertura del contenitore 1 (si vedano le figure 2, 9 – 11) la copertura 3 è distanziata dalla base 2, consentendo l'accesso all'interno del contenitore 1. In tale configurazione, la superficie di riscontro 57 impegna il dente 67 e l'elemento di regolazione 73 è maggiormente sporgente attraverso l'apertura 64 del secondo organo 6 in quanto è ridotta la forza di compressione applicata.

Il passaggio dalla configurazione aperta alla configurazione chiusa avviene in modo controllato grazie alla previsione dell'elemento di regolazione 73 associato alla molla 8. In particolare, durante la chiusura del contenitore 1 l'elemento di regolazione 73 è in contatto con il primo organo 5 in fase di rotazione, e per l'attrito presente tra le superfici a contatto, il movimento di chiusura è rallentato.

Il contenitore descritto a titolo esemplificativo è suscettibile di numerose modifiche e varianti a seconda delle diverse esigenze.

Nella pratica attuazione del trovato, i materiali impiegati, nonché la forma e le dimensioni, possono essere qualsiasi a seconda delle esigenze.

Laddove le caratteristiche tecniche menzionate in ogni rivendicazione siano seguite da segni di riferimento, tali segni di riferimento sono stati inclusi al solo scopo di aumentare la comprensione delle rivendicazioni e di conseguenza essi

non hanno valore limitativo sullo scopo di ogni elemento identificato a titolo d'esempio da tali segni di riferimento.

Rivendicazioni

1. Contenitore, in particolare per custodire e/o esporre oggetti, comprendente una base (2), una copertura (3) e almeno un gruppo cerniera (4) che collega in modo girevole detta copertura (3) a detta base (2), il detto gruppo cerniera (4) comprendendo un primo organo (5) fissato a detta copertura (3) in corrispondenza di un bordo di detta copertura (3); un secondo organo (6) fissato a detta base (2) in corrispondenza di un bordo di detta base (2), **caratterizzato dal fatto che** detto primo organo (5) e detto secondo organo (6) presentano, ciascuno, una foggia allungata, detto primo organo (5) essendo montato all'interno di detto secondo organo (6), detto primo organo (5) essendo girevole rispetto a detto secondo organo (6) in modo da fare assumere a detto contenitore alternativamente una configurazione di chiusura, in cui detta base (2) è a riscontro con detta copertura (3), e una configurazione di apertura, in cui detta copertura (3) è distanziata da detta base (2).
2. Contenitore secondo la rivendicazione 1, **caratterizzato dal fatto che** detto gruppo cerniera (4) comprende un terzo organo (7), associato a detto secondo organo (6), detto terzo organo (7) comprendendo un elemento di regolazione (73) che è in contatto strisciante con detto primo organo (5) durante la rotazione di detto primo organo (5), per rallentare la chiusura di detto contenitore.
3. Contenitore secondo la rivendicazione 2, **caratterizzato dal fatto che** detto terzo organo (7) comprende un involucro che conforma una sede (71) atta ad alloggiare detto elemento di regolazione (73), detto involucro (7) comprendendo altresì mezzi elastici (8) interposti tra una parete interna di

detta sede (71) e detto elemento di regolazione (73).

4. Contenitore secondo la rivendicazione 2 o 3, **caratterizzato dal fatto che** detto secondo organo (6) comprende una parete (61) che sagoma una apertura (64), detto elemento di regolazione (73) essendo passante,
5 almeno in parte, attraverso detta apertura (64) per essere in contatto con detto primo organo (5).
5. Contenitore secondo una delle rivendicazioni precedenti, **caratterizzato dal fatto che** detto secondo organo (6) comprende almeno un elemento di arresto (67), atto a bloccare la rotazione di detto primo organo (5) in detta
10 configurazione di apertura.
6. Contenitore secondo la rivendicazione 5, **caratterizzato dal fatto che** detto primo organo (5) comprende almeno una scanalatura di guida (56) conformante una superficie di riscontro (57), detta superficie di riscontro (57) essendo a battuta con detto elemento di arresto (67), in detta
15 configurazione di apertura, in modo da impedire la rotazione di detto primo organo (5).
7. Contenitore secondo la rivendicazione 6, **caratterizzato dal fatto che** detta almeno una scanalatura di guida (56) è realizzata ad un'estremità (54) di detto primo organo (5).
- 20 8. Contenitore secondo una delle rivendicazioni precedenti, **caratterizzato dal fatto che** detto secondo organo (6) conforma una parete laterale (63) che funziona da parete di fermo per detto primo organo (5) in detta configurazione di chiusura, detto primo organo (5) essendo a riscontro con detta parete laterale (63) in detta configurazione di chiusura.
- 25 9. Contenitore secondo una delle rivendicazioni precedenti, **caratterizzato**

dal fatto che detto primo organo (5) presenta almeno un canale (51) associato a detto bordo di detta copertura (3), in una configurazione di montaggio.

10. Contenitore secondo la rivendicazione 9, **caratterizzato dal fatto che** detto primo organo (5) comprende una coppia di sponde (52) contrapposte unite da una porzione di raccordo (53), detto almeno un canale (51) essendo delimitato da detta coppia di sponde (52) e da detta porzione di raccordo (53).

10

Il Mandatario



Linda Deri
Ing. Linda Deri

15

1/4

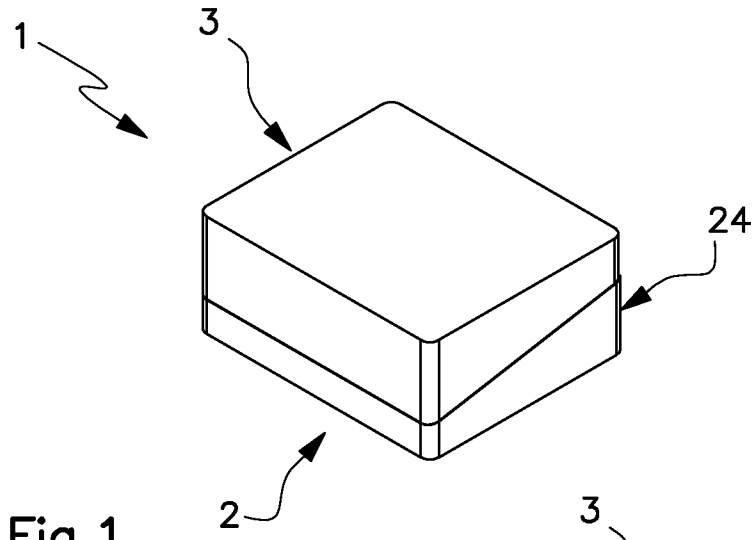

Fig. 1

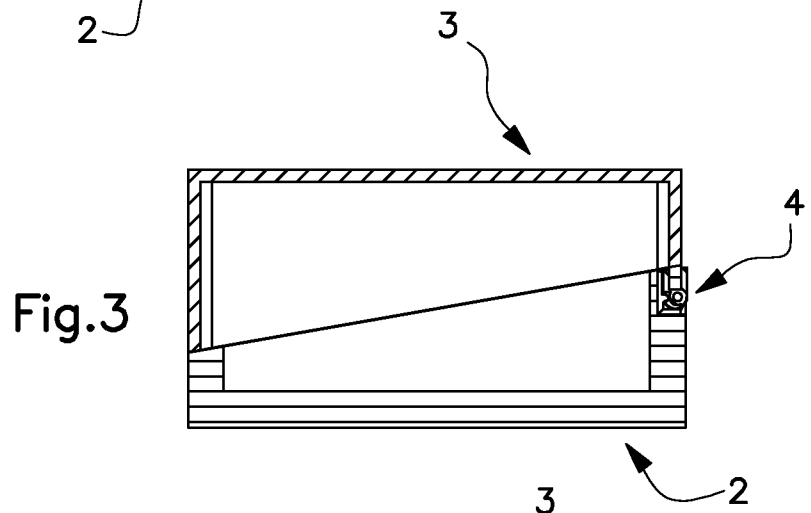

Fig. 3

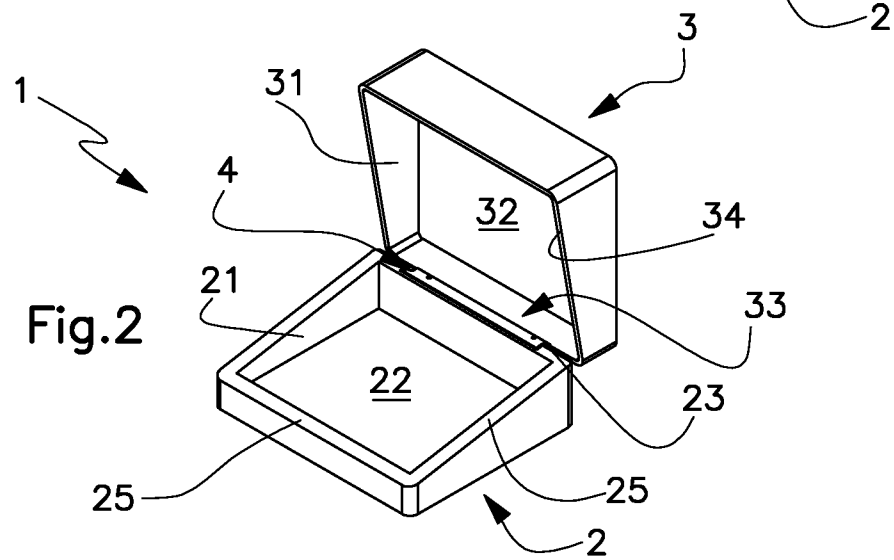

Fig. 2

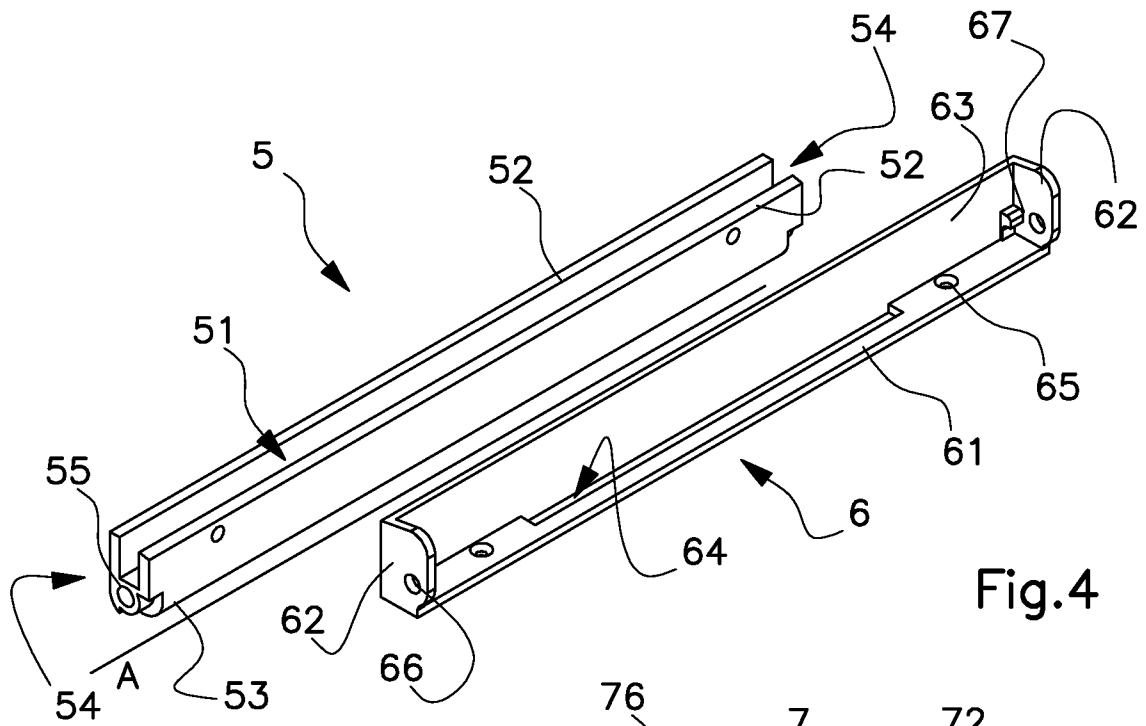

Fig. 4

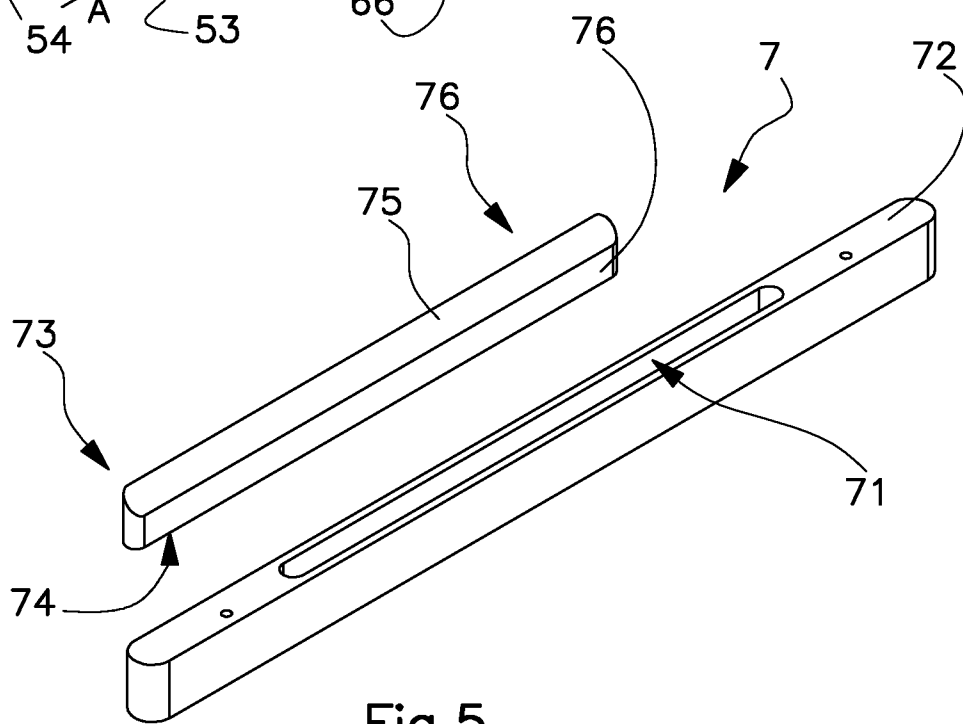

Fig. 5

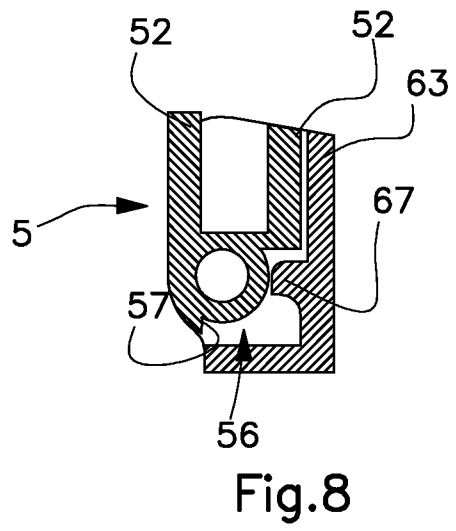
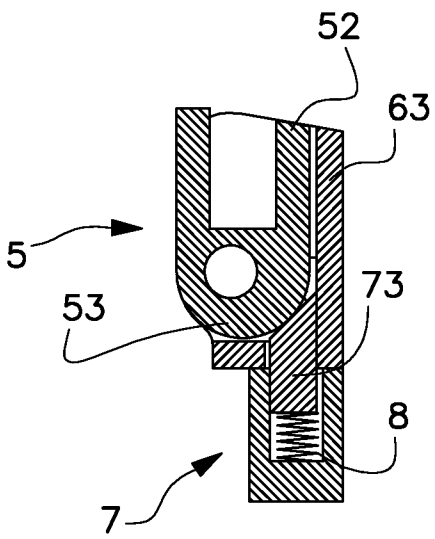
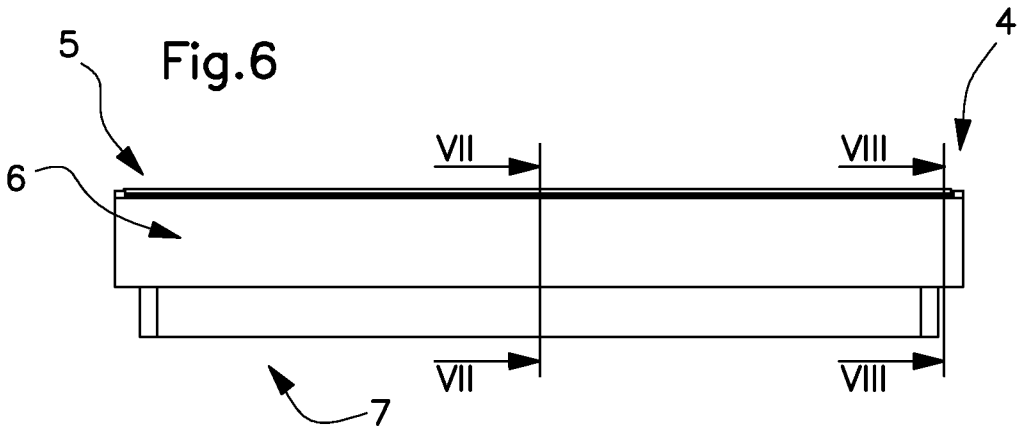

Fig.9

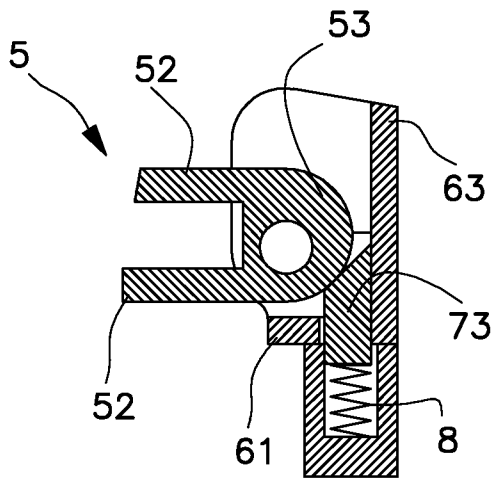
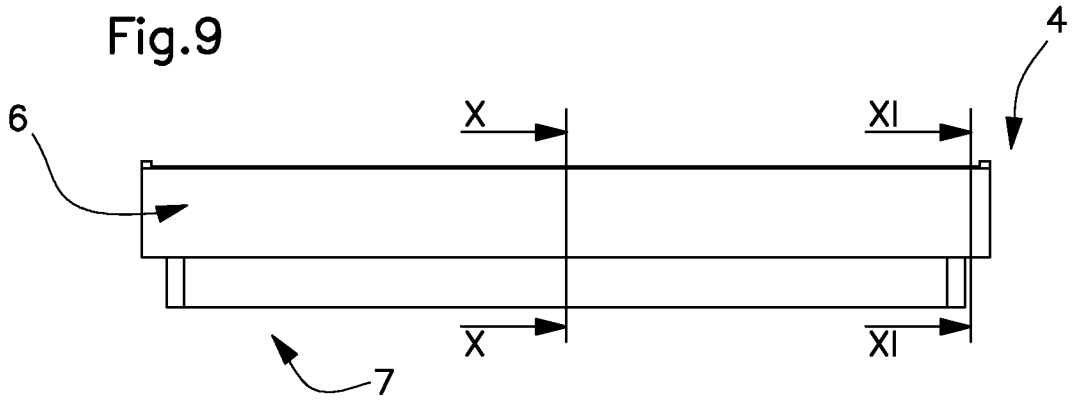

Fig.10

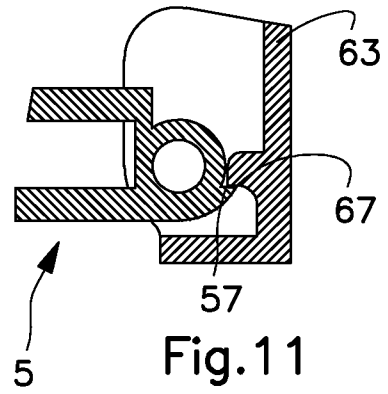

Fig.11