



⑫ A **Terinzagelegging** ⑪ **8600295**

Nederland

⑲ NL

- 
- ⑤4 **Wieldop met bevestigingsorganen voor het vastzetten ervan op een voertuigwiel.**
- ⑤1 Int.Cl<sup>4</sup>: B60B 7/06.
- ⑦1 Aanvrager: Arie Benjamin de Graaf te Harmelen.
- ⑦4 Gem.: Ir. H.J.G. Lips c.s.  
Haagsch Octrooibureau  
Breitnerlaan 146  
2596 HG 's-Gravenhage.

- 
- ⑳ Aanvraag Nr. 8600295.
- ㉑ Ingediend 7 februari 1986.
- ㉒ --
- ㉓ --
- ㉔ --
- ㉕ --

- 
- ㉖ Ter inzage gelegd 2 juni 1986.

De aan dit blad gehechte stukken zijn een afdruk van de oorspronkelijk ingediende beschrijving met conclusie(s) en eventuele tekening(en).

---

Wieldop met bevestigingsorganen voor het vastzetten ervan op een voertuigwiel.

De uitvinding heeft betrekking op een wieldop met bevestigingsorganen voor het vastzetten ervan op een voertuigwiel, welke bevestigingsorganen elk een komvormig element omvatten waarvan de bodem is voorzien van een opening  
5 voor het laten passeren van de wielbout zodat de kop van de bout ofwel de op de bout gedraaide moer tegen de bodem aan kan komen te liggen.

Dergelijke wieldoppen worden in het bijzonder toegepast voor het verfraaien van voertuigen, in het bijzonder  
10 der wel personenauto's.

Een dergelijke wieldop wordt in het algemeen vervaardigd door het dieptrekken van een relatief dunne kunststof plaat, zoals bijvoorbeeld uit slagvast polystyreen.

Daarbij worden de bevestigingsorganen verkregen door  
15 bepaalde delen van de plaat over een zodanige afstand diep te trekken dat de bodems van de diepgetrokken delen aan komen te liggen tegen die delen van het wiel, die zich uitstrekken direkt rondom de bevestigingsbouten ervan.

Het over een dergelijke afstand dieptrekken heeft het  
20 bezwaar, dat het materiaal, juist ter plaatse van de bevestigingsbouten, relatief dun is, waardoor de bevestiging van de wieldop niet optimaal is.

In de praktijk is gebleken, dat bij het langdurig rijden met hoge snelheden de temperatuur van de wielbouten  
25 tot ongeveer 150°C op kan lopen, waardoor in het bijzonder dan het gevaar aanwezig is dat de wieldop vrij van het wiel komt.

De uitvinding beoogt nu deze bezwaren op te heffen en voorziet er daartoe in, dat de bevestigingsorganen worden  
30 gevormd door afzonderlijke bekervormige elementen met in de bodem ervan de opening voor het laten passeren van de wielbout, terwijl de van de bodem afstekende wand van de beker tenminste één orgaan omvat dat samen kan werken met een deel van de wieldop dat zich op afstand van de bodem  
35 van het bekervormige element bevindt.

Op deze wijze kan worden bereikt, dat de op de wieldop uitgeoefende belastingen via de bekervormige elementen

door de wielbouten worden opgenomen. De bekervormige elementen kunnen echter op zich voldoende zwaar worden uitgevoerd om deze belastingen op te nemen.

Volgens een uitvoeringsvorm van de uitvinding kan er  
5 in worden voorzien, dat de wand van het bekervormige element zich vanaf de bodem kegelvormig verwijdt en de wioldop is voorzien van een korresponderend, op de bekerwand aangepast kegelvormig deel.

Bij een dergelijke uitvoeringsvorm wordt dus de be-  
10 lasting via de in elkaar vallende kegelvormige delen overgebracht.

In aanvulling daarop of ook bij een cilindrische bekerwand kan deze laatste nabij zijn bovenrand zijn voorzien van een tenminste gedeeltelijk zich rondom de bovenrand  
15 uitstreckende radiale rand, die achter een korresponderende met de wioldop verbonden rand grijpt.

Uiteraard wordt hierdoor nog een betere overdracht van de belastingen verkregen.

Een verder voordeel daarbij is, dat het materiaal van  
20 de wioldop in veel mindere mate of nagenoeg in het geheel niet behoeft te worden diepgetrokken ter plaatse van de bevestigingsorganen waardoor een stevige verbinding tussen de bovenrand van de bekerwand en de wioldop zelf kan worden bereikt.

25 Ter verkrijging van een min of meer vaste verbinding van de bekervormige elementen met de wioldop kan er in worden voorzien, dat de radiale rand van de bekerwand door middel van een aan weerszijden klevende vlakke ring met de wioldop wordt verbonden.

30 het is echter ook mogelijk de radiale rand van de bekerwand tegen de wioldop aangedrukt te houden door een op de bekerwand geschoven klemring.

Om een gemakkelijker bevestiging en weer losmaking van het bekervormige element van de wioldop te verkrijgen,  
35 is het ook mogelijk de bekerwand te voorzien van tenminste één naar buiten toe stekende nok, die snappend achter de wioldop kan komen te vallen.

Een verdere mogelijkheid is ook nog, dat de wioldop en het bekervormige element middelen omvatten voor het  
40 tot stand brengen van een bajonetverbinding.

Volgens een verdere uitvoeringsvorm van de uitvinding kan erin worden voorzien, dat de bekervormige elementen één geheel vormen met het centrale deel van de wielpop en dat het verdere ringvormige deel van de wielpop  
5 aan het centrale deel wordt vastgezet.

Het voordeel hiervan is, dat het centrale deel stevig kan worden uitgevoerd en dat zonodig naderhand het verdere ringvormige deel van de wielpop kan worden vervangen wanneer dit beschadigd is. De kans op beschadiging van dit  
10 deel is ook aanzienlijk groter dan de kans op beschadiging van het centrale deel.

Ter verdere verfraaiing kan er eventueel in worden voorzien, dat de bekervormige elementen met een dekseltje worden afgedicht. De moeren of wielbouten zijn dan dus  
15 in het geheel aan het zicht onttrokken.

In het bijzonder zullen de bekervormige elementen, al dan niet in combinatie met het centrale deel van de wielpop, door spuitgieten worden vervaardigd uit een temperatuurbestendige kunststof, zodat deze delen of dit deel een  
20 aanmerkelijke sterkte kan bezitten.

De uitvinding wordt nu nader toegelicht aan de hand van uitvoeringsvoorbeelden, weergegeven in de tekening, waarin:

fig.1 een aanzicht toont van een voertuigwiel met een daarop aangebrachte wielpop volgens de uitvinding;  
25

fig.2 een doorsnede toont over een deel van het wiel volgens de lijn II-II van fig.1, waarbij een bepaalde bevestigingswijze van de bekervormige elementen aan de wielpop is toegepast;

30 fig.3 een doorsnede toont over een bekervormig element met het erbij behorende deel van de wielpop voor het tonen van twee verschillende wijzen van bevestiging van het bekervormige element aan de wielpop;

fig.4 een doorsnede toont over een bekervormig element en het erbij behorende deel van de wielpop, waarbij de verbinding tussen beide op nog andere wijze tot stand is gebracht;  
35

fig.5 een bovenaanzicht toont van het bekervormige element van fig.4;

40 fig.6 een doorsnede toont over een bekervormig element



26 van het bekervormige element 4 is voorzien van drie tapse nokken 12, zodanig dat het bekervormige element 4 in de opening 27 van de wieldop 1 kan worden geschoven, waarbij de rand 28 van de wieldop over de nokken 12 heen  
5 snapt en een stevige verbinding tussen de wieldop 1 en het bekervormige element 4 wordt verkregen.

De fig.6 en 7 tonen de mogelijkheid een bajonetverbinding aan te brengen tussen de wieldop 1 en het bekervormige element 4, doordat de wand 26 van dit laatste weer  
10 is voorzien van nokken 13 en de rand 28 van de wieldop 1 van uitsparingen 29 waar de nokken 13 door heen kunnen worden gebracht, waarna door verdraaiing van het bekervormig element 4 ten opzichte van de wieldop 1 het bekervormige element vast kan worden geklemd.

15 Ten slotte toont fig.8 de mogelijkheid de bekervormige elementen 4 als één geheel uit te voeren met het centrale deel 14 van de wieldop 1, waarbij deze wieldop verder bestaat uit het ringvormige deel 31, waarvan de binnenrand 32 tegen de omtreksrand 33 van het centrale deel 14 aangedrukt wordt gehouden, zal bijvoorbeeld door middel van de  
20 ring 15, ongeveer op de wijze als dit beschreven is voor de ring 10 bij de uitvoeringsvorm volgens fig.3. De ring 15 steunt hierbij echter uiteraard slechts met een gering deel van zijn binnenomtrek op de bekervormige elementen 4.  
25 Ook kan weer gebruik worden gemaakt van een zelfklevende ring, zoals aangegeven in fig.3 of van de snappende delen zoals aangegeven in fig.4 of van een bajonetsluiting zoals aangegeven in de fig.6 en 7.

Het zal duidelijk zijn, dat in de figuren slechts  
30 enkele uitvoeringsmogelijkheden zijn weergegeven en in het bovenstaande zijn beschreven en dat vele wijzigingen kunnen worden aangebracht zonder buiten de uitvindingsgedachte te vallen.

-conclusies-

- C o n c l u s i e s -

1. Wieldop met bevestigingsorganen voor het vastzetten ervan op een voertuigwiel, welke bevestigingsorganen elk een komvormig element omvatten waarvan de bodem is voorzien van een opening voor het laten passeren van de wiel-  
5 bout zodat de kop van de bout ofwel de op de bout gedraaide moer tegen de bodem aan kan komen te liggen, m e t h e t k e n m e r k , dat de bevestigingsorganen worden gevormd door afzonderlijke bekervormige elementen (4) met in de bodem (24) ervan de opening (25) voor het laten passeren  
10 van de wielbout (5), terwijl de van de bodem (24) afstekende wand van de beker (4) tenminste één orgaan omvat dat samen kan werken met een deel van de wieldop (1) dat zich op afstand van de bodem (24) van het bekervormige element bevindt.

15

2. Wieldop met bevestigingsorganen volgens conclusie 1, m e t h e t k e n m e r k , dat de wand (26) van het bekervormige element (4) zich vanaf de bodem (24) kegelvormig verwijdt en de wieldop (1) is voorzien van een kor-  
20 responderend, op de bekerwand (26) aangepast kegelvormig deel.

3. Wieldop met bevestigingsorganen volgens conclusie 1 of 2, m e t h e t k e n m e r k , dat de bekerwand (26) na-  
25 bij zijn bovenrand is voorzien van een tenminste gedeeltelijk zich rondom de bovenrand uitstreckende radiale rand (9), die achter een korresponderende met de wieldop (1) verbonden rand grijpt.

30 4. Wieldop met bevestigingsorganen volgens conclusie 3, m e t h e t k e n m e r k , dat de radiale rand (9) van de bekerwand (26) door middel van een aan weerszijden klevende vlakke ring (11) met de wieldop (1) is verbonden.

35 5. Wieldop met bevestigingsorganen volgens conclusie 3, m e t h e t k e n m e r k , dat de radiale rand (9) van de bekerwand (26) tegen de wieldop (1) aangedrukt wordt gehouden door een op de bekerwand (26) geschoven klemring (10).

6. Wieldop met bevestigingsorganen volgens conclusie 3, met het kenmerk, dat de bekerwand (26) is voorzien van tenminste één naar buiten toe stekende nok (12), die snappend achter de wieldop (1) kan komen te vallen.

5

7. Wieldop met bevestigingsorganen volgens conclusie 3, met het kenmerk, dat de wieldop (1) en het bekervormige element (4) middelen (13, 29) omvatten voor het tot stand brengen van een bajonetverbinding.

10

8. Wieldop met bevestigingsorganen volgens één der voorgaande conclusies, met het kenmerk, dat de bekervormige elementen (4) één geheel vormen met het centrale deel (14) van de wieldop (1) en dat het verdere ringvormige deel (31) van de wieldop (1) aan het centrale deel (14) wordt vastgezet.

9. Wieldop met bevestigingsorganen volgens één der voorgaande conclusies, met het kenmerk, dat de bekervormige elementen met een dekseltje worden afgedicht.

10. Wieldop met bevestigingsorganen volgens één der voorgaande conclusies, met het kenmerk, dat de bekervormige elementen (4), al dan niet in combinatie met het centrale deel (14) van de wieldop (1), door spuitgieten zijn vervaardigd uit een temperatuurbestendige kunststof.

30 11. Wieldop en bevestigingsorganen daarvoor als beschreven in één of meer der voorgaande conclusies.

-----

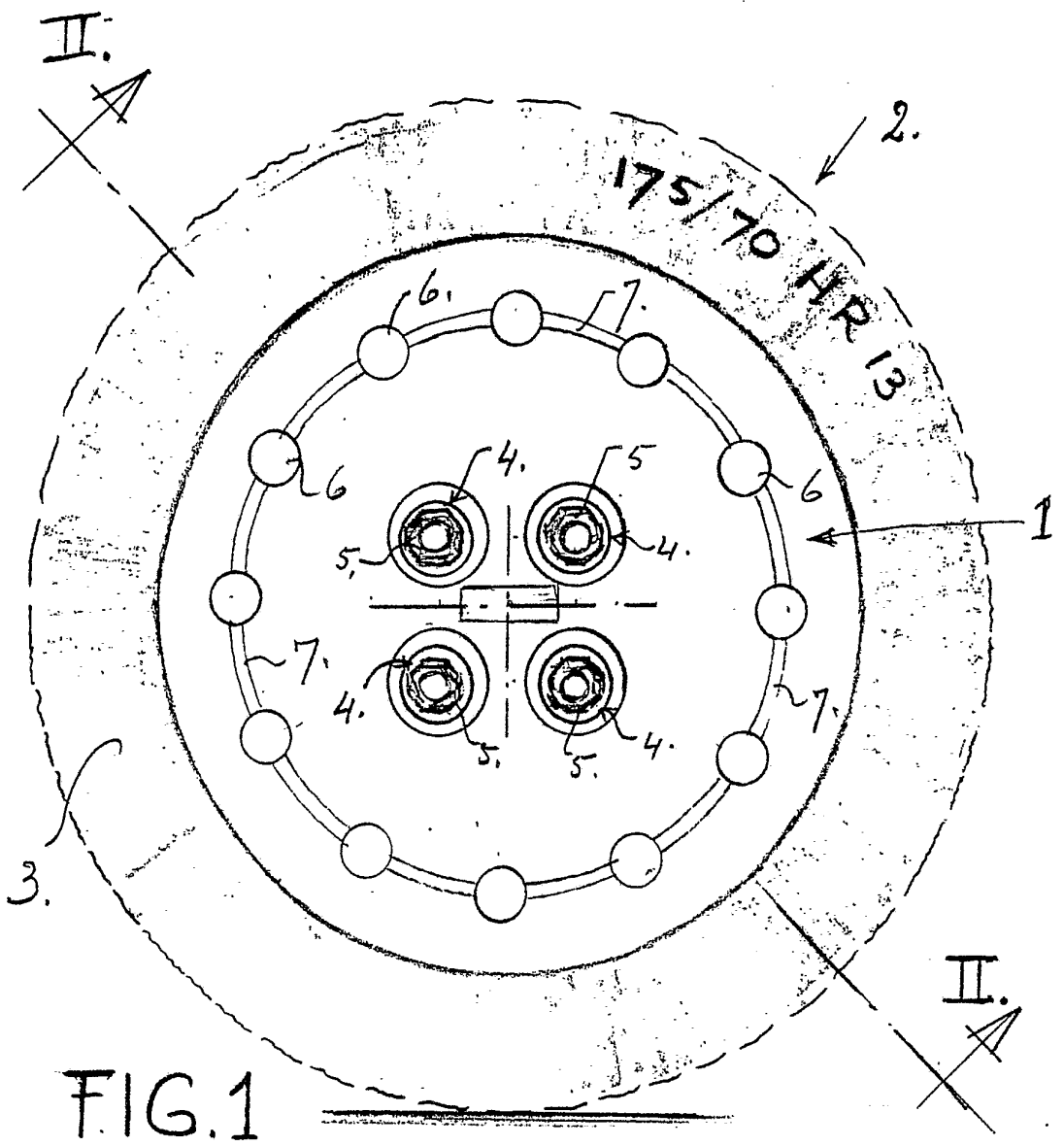

FIG. 1

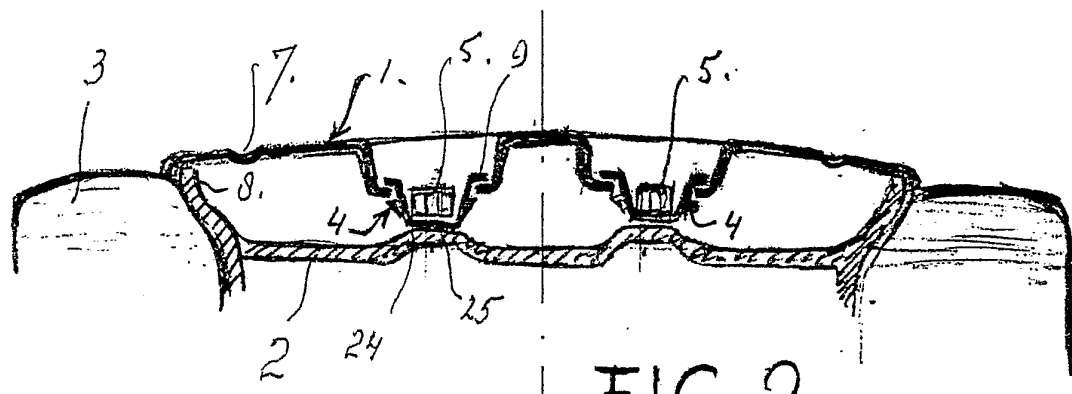

FIG. 2.

Arie Benjamin de Graaf, HARMELEN, Nederland

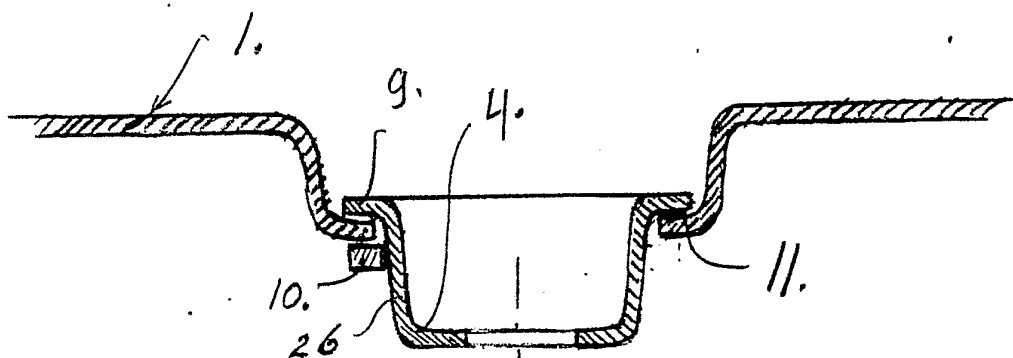

FIG. 3.

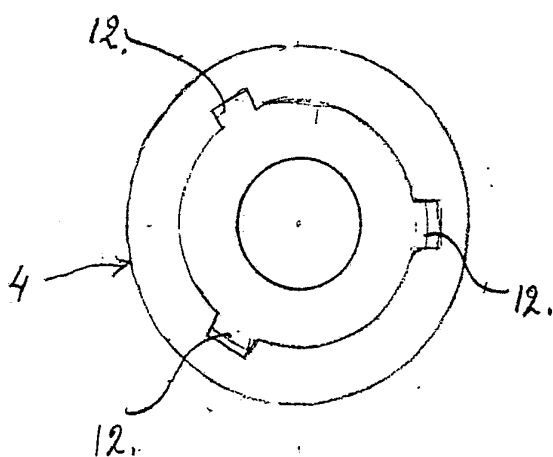

FIG. 5.

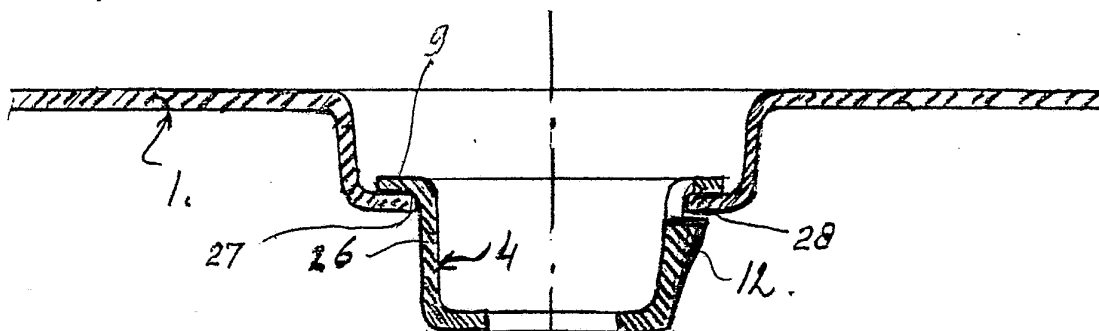

FIG. 4.

Arie Benjamin de Graaf,  
HARMELEN, Nederland

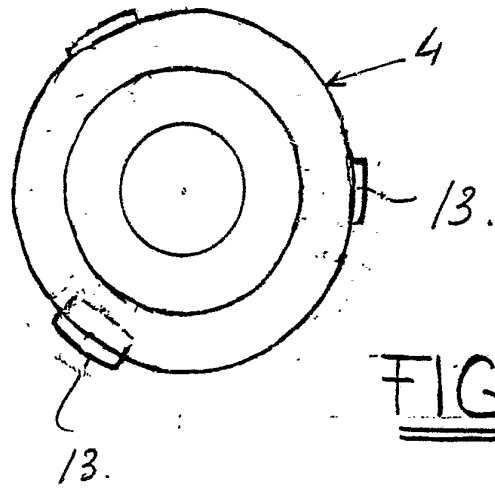

FIG. 7.

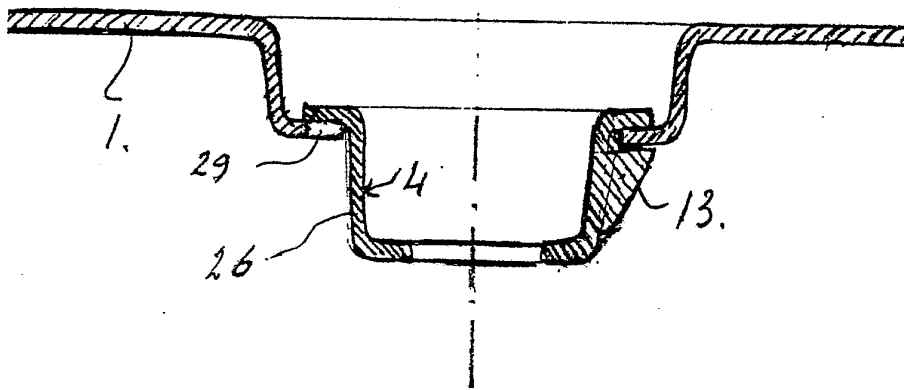

FIG. 6.

Arie Benjamin de Graaf,  
HARMELEN, Nederland

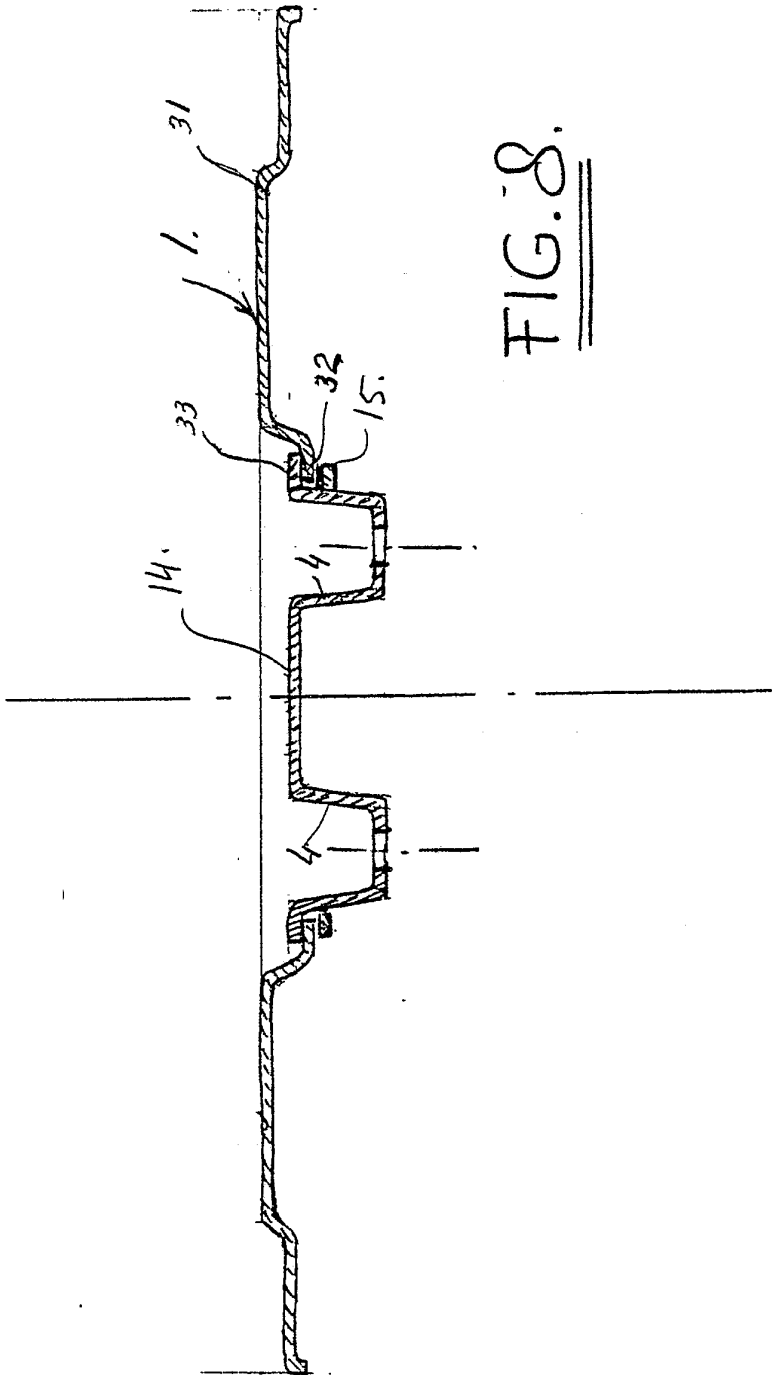

FIG. 8.

Arie Benjamin de Graaf, Harmelen, Nederland