



(12) 实用新型专利

(10) 授权公告号 CN 218095934 U

(45) 授权公告日 2022. 12. 20

(21) 申请号 202221549990.0

F23D 14/26 (2006.01)

(22) 申请日 2022.06.20

F24C 3/08 (2006.01)

F24C 3/10 (2006.01)

(73) 专利权人 青岛海尔智能技术研发有限公司

F23Q 3/00 (2006.01)

地址 266101 山东省青岛市崂山区海尔路1号

F23D 14/84 (2006.01)

F23D 14/60 (2006.01)

专利权人 海尔智家股份有限公司

(72) 发明人 武墩 苑善通 马晨旭 方松青 贺立军

(74) 专利代理机构 青岛中家标准专利代理有限公司 37324

专利代理师 张伟伟

(51) Int. Cl.

F23D 14/46 (2006.01)

F23D 14/62 (2006.01)

F23D 14/58 (2006.01)

权利要求书1页 说明书7页 附图3页

(54) 实用新型名称

火盖组件及燃气灶

(57) 摘要

本申请涉及燃气灶具技术领域,公开一种火盖组件及燃气灶。火盖组件包括:火盖,火盖的内部限定出混气室,火盖的侧壁开设有与混气室相连通的点火孔;点火帽,设于火盖的侧壁,并沿火盖的径向朝背离火盖的方向延伸,点火孔位于点火帽的下方;点火针,位于点火帽的下方,并与点火孔对应设置;其中,点火帽的下壁面至少部分向上凹陷形成导流结构,导流结构呈弧形,点火孔流出的向上偏移的燃气能够沿导流结构流至点火针和点火帽之间。在导流结构的引导下,燃气能够以稳定的流速流向点火帽与点火针之间,燃气流至点火针和点火帽产生的火花后实现点火。这样能够增加火盖对燃气流向的引导效率,提高点火效率。

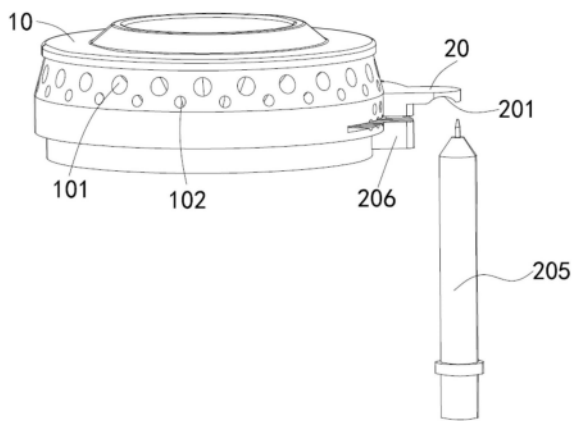

1. 一种火盖组件,其特征在于,包括:

火盖,所述火盖的内部限定出混气室,所述火盖的侧壁开设有与所述混气室相连通的点火孔;

点火帽,设于所述火盖的侧壁,并沿所述火盖的径向朝背离所述火盖的方向延伸,所述点火孔位于所述点火帽的下方;

点火针,位于所述点火帽的下方,并与所述点火孔对应设置;

其中,所述点火帽的下壁面至少部分向上凹陷形成导流结构,所述导流结构呈弧形,所述点火孔流出的向上偏移的燃气能够沿所述导流结构流至所述点火针和所述点火帽之间。

2. 根据权利要求1所述的火盖组件,其特征在于,

所述点火帽的下壁面包括:

第一壁面,一端连接所述火盖的侧壁;

第二壁面,位于所述第一壁面背离所述火盖的一侧,且所述第二壁面的一端与所述第一壁面的另一端相连接;

第三壁面,连接在所述第一壁面的所述另一端与所述第二壁面的所述一端之间,所述第三壁面构造有所述导流结构;

其中,所述第二壁面呈水平面,并与所述点火针相对应,所述第二壁面用于配合所述点火针点火。

3. 根据权利要求2所述的火盖组件,其特征在于,

所述第二壁面与所述点火孔的出口之间的水平距离范围为6mm-7mm。

4. 根据权利要求2所述的火盖组件,其特征在于,

所述点火针的顶端与所述第二壁面的竖直距离范围为3.5mm-4.5mm。

5. 根据权利要求2所述的火盖组件,其特征在于,

沿所述点火帽的延伸方向,所述第二壁面的长度范围为0.5mm-1mm。

6. 根据权利要求1所述的火盖组件,其特征在于,

所述点火孔的数量为两个,两个所述点火孔沿所述火盖的周向依次间隔设置,其中,两个所述点火孔的延伸方向存在夹角,以使两个所述点火孔流出的燃气能够形成碰撞。

7. 根据权利要求6所述的火盖组件,其特征在于,

所述夹角的范围为 8° - 12° 。

8. 根据权利要求1所述的火盖组件,其特征在于,

所述火盖的侧壁还开设有传火孔和主火孔,所述传火孔与所述点火孔沿所述火盖的周向设置,所述主火孔位于所述传火孔的上方;

其中,所述火盖的侧壁还开设有切槽,所述切槽沿所述火盖的周向延伸,并连通所述传火孔和所述点火孔,以实现所述点火孔与所述传火孔之间的传火。

9. 根据权利要求1至8中任一项所述的火盖组件,其特征在于,还包括:

凸起,凸设于所述火盖的侧壁背离所述混气室的一侧,并位于在所述点火帽的下方,所述点火孔依次贯穿所述火盖的侧壁和所述凸起,以连通所述混气室和外界。

10. 一种燃气灶,其特征在于,包括如权利要求1至9中任一项所述的火盖组件。

火盖组件及燃气灶

技术领域

[0001] 本申请涉及燃气灶具技术领域,例如涉及一种火盖组件及燃气灶。

背景技术

[0002] 现在的燃气灶通常采用点火针进行点火,点火针的顶端为点火端,在点火时,点火端相对于其最近的结构(通常为火盖外表面或者点火帽电极)以一定的频率放电,放电产生的火花与火盖上点火孔流出的燃气接触而燃烧,实现点火目的。有的燃气灶使用环境恶劣,烹饪过程中由于燃气压力不稳定,造成点火孔处的气体流速不稳定。造成点火时间长,甚至点不着火的问题。

[0003] 相关技术中公开一种燃烧器及包含其的燃气灶具,其包括火盖和点火针,火盖的表面具有对应于点火针的点火端设置的燃气出口,点火端形成于点火针的最上端,火盖具有凸出于火盖的外侧表面的凸出部,凸出部延伸并靠近点火端,燃烧器具有导流结构,导流结构能够引导从燃气出口流出的燃气流经点火端和凸出部之间区域。

[0004] 在实现本公开实施例的过程中,发现相关技术中至少存在如下问题:

[0005] 由于下部二次空气的存在,点火孔出口的气流会向上偏移。气流会在点火孔出口处及点火帽左侧形成两个回流区。出口处的回流区有助于火焰根部的稳定。而点火帽电极左侧的回流区对火焰稳定没有益处,且该回流区是由于点火帽的阻挡形成的。现有的燃气灶点火孔处结构无法起到很好的导流作用,由于点火帽电极左侧回流区的存在,会导致一部分燃气未流经点火区域,并且会影响点火区域的流速和湍流强度,造成点火不良。

实用新型内容

[0006] 为了对披露的实施例的一些方面有基本的理解,下面给出了简单的概括。所述概括不是泛泛评述,也不是要确定关键/重要组成元素或描绘这些实施例的保护范围,而是作为后面的详细说明确定的序言。

[0007] 本公开实施例提供一种火盖组件及燃气灶,以提高对燃气流向的引导效率,提高点火效率。

[0008] 本公开实施例提供一种火盖组件,所述火盖组件包括:火盖,所述火盖的内部限定出混气室,所述火盖的侧壁开设有与所述混气室相连通的点火孔;点火帽,设于所述火盖的侧壁,并沿所述火盖的径向朝背离所述火盖的方向延伸,所述点火孔位于所述点火帽的下方;点火针,位于所述点火帽的下方,并与所述点火孔对应设置;其中,所述点火帽的下壁面至少部分向上凹陷形成导流结构,所述导流结构呈弧形,所述点火孔流出的向上偏移的燃气能够沿所述导流结构流至所述点火针和所述点火帽之间。

[0009] 在一些可选实施例中,所述点火帽的下壁面包括:第一壁面,一端连接所述火盖的侧壁;第二壁面,位于所述第一壁面背离所述火盖的一侧,且所述第二壁面的一端与所述第一壁面的另一端相连接;第三壁面,连接在所述第一壁面的所述另一端与所述第二壁面的所述一端之间,所述第三壁面构造有所述导流结构;其中,所述第二壁面呈水平面,并与所

述点火针相对应,所述第二壁面用于配合所述点火针点火。

[0010] 在一些可选实施例中,所述第二壁面与所述点火孔的出口之间的水平距离范围为6mm-7mm。

[0011] 在一些可选实施例中,所述点火针的顶端与所述第二壁面的竖直距离范围为3.5mm-4.5mm。

[0012] 在一些可选实施例中,沿所述点火帽的延伸方向,所述第二壁面的长度范围为0.5mm-1mm。

[0013] 在一些可选实施例中,所述点火孔的数量为两个,两个所述点火孔沿所述火盖的周向依次间隔设置,其中,两个所述点火孔的延伸方向存在夹角,以使两个所述点火孔流出的燃气能够形成碰撞。

[0014] 在一些可选实施例中,所述夹角的范围为 8° - 12° 。

[0015] 在一些可选实施例中,所述火盖的侧壁还开设有传火孔和主火孔,所述传火孔与所述点火孔沿所述火盖的周向设置,所述主火孔位于所述传火孔的上方;其中,所述火盖的侧壁还开设有切槽,所述切槽沿所述火盖的周向延伸,并连通所述传火孔和所述点火孔,以实现所述点火孔与所述传火孔之间的传火。

[0016] 在一些可选实施例中,所述火盖组件还包括:凸起,凸设于所述火盖的侧壁背离所述混气室的一侧,并位于在所述点火帽的下方,所述点火孔依次贯穿所述火盖的侧壁和所述凸起,以连通所述混气室和外界。

[0017] 本公开实施例还提供一种燃气灶,包括如上述实施例中任一项所述的火盖组件。

[0018] 本公开实施例提供的火盖组件及燃气灶,可以实现以下技术效果:

[0019] 点火帽的下壁面至少部分凹陷形成弧形的导流结构,这样设置,经点火孔流出的部分燃气在下部二次空气的作用下向上偏移。当向上偏移的燃气流至点火帽的下壁面后,会沿着点火帽的延伸方向向外侧流动。在沿点火帽的下壁面流动的过程中,弧形的导流结构能够引导燃气流动,在导流结构的引导下,燃气能够以稳定的流速流向点火帽与点火针之间,燃气流至点火针和点火帽产生的火花后实现点火。这样能够增加火盖对燃气流向的引导效率,提高点火效率。

[0020] 以上的总体描述和下文中的描述仅是示例性和解释性的,不用于限制本申请。

附图说明

[0021] 一个或多个实施例通过与之对应的附图进行示例性说明,这些示例性说明和附图并不构成对实施例的限定,附图中具有相同参考数字标号的元件示为类似的元件,附图不构成比例限制,并且其中:

[0022] 图1是本公开实施例提供的一个火盖组件的一个视角的结构示意图;

[0023] 图2是本公开实施例提供的一个火盖的结构示意图;

[0024] 图3是图2中A部分的放大结构示意图;

[0025] 图4是本公开实施例提供的一个火盖组件的另一个视角的结构示意图;

[0026] 图5是本公开实施例提供的一个火盖的剖面结构示意图。

[0027] 附图标记:

[0028] 10、火盖;101、主火孔;102、稳焰孔;103、点火孔;104、第一传火孔;105、第二传火

孔;106、切槽;107、混气室;20、点火帽;201、导流结构;202、第一壁面;203、第二壁面;204、第三壁面;205、点火针;206、凸起;207、热电偶出火孔。

具体实施方式

[0029] 为了能够更加详尽地了解本公开实施例的特点与技术内容,下面结合附图对本公开实施例的实现进行详细阐述,所附附图仅供参考说明之用,并非用来限定本公开实施例。在以下的技术描述中,为方便解释起见,通过多个细节以提供对所披露实施例的充分理解。然而,在没有这些细节的情况下,一个或多个实施例仍然可以实施。在其它情况下,为简化附图,熟知的结构和装置可以简化展示。

[0030] 本公开实施例的说明书和权利要求书及上述附图中的术语“第一”、“第二”等是用于区别类似的对象,而不必用于描述特定的顺序或先后次序。应该理解这样使用的数据在适当情况下可以互换,以便这里描述的本公开实施例的实施例。此外,术语“包括”和“具有”以及他们的任何变形,意图在于覆盖不排他的包含。

[0031] 本公开实施例中,术语“上”、“下”、“内”、“中”、“外”、“前”、“后”等指示的方位或位置关系为基于附图所示的方位或位置关系。这些术语主要是为了更好地描述本公开实施例及其实施例,并非用于限定所指示的装置、元件或组成部分必须具有特定方位,或以特定方位进行构造和操作。并且,上述部分术语除了可以用于表示方位或位置关系以外,还可能用于表示其他含义,例如术语“上”在某些情况下也可能用于表示某种依附关系或连接关系。对于本领域普通技术人员而言,可以根据具体情况理解这些术语在本公开实施例中的具体含义。

[0032] 另外,术语“设置”、“连接”、“固定”应做广义理解。例如,“连接”可以是固定连接,可拆卸连接,或整体式构造;可以是机械连接,或电连接;可以是直接相连,或者是通过中间媒介间接相连,又或者是两个装置、元件或组成部分之间内部的连通。对于本领域普通技术人员而言,可以根据具体情况理解上述术语在本公开实施例中的具体含义。

[0033] 除非另有说明,术语“多个”表示两个或两个以上。

[0034] 术语“和/或”是一种描述对象的关联关系,表示可以存在三种关系。例如,A和/或B,表示:A或B,或,A和B这三种关系。

[0035] 需要说明的是,在不冲突的情况下,本公开实施例中的实施例及实施例中的特征可以相互组合。

[0036] 本公开实施例提供一种燃气灶,燃气灶包括燃烧器,燃烧器包括火盖10、引射器、分气件、炉腔等。引射器用于将燃气和一次空气混合的空燃气体(以下统称为燃气)引射进入炉腔内。分气件位于炉腔的上方,火盖10盖设于分气件的上方,分气件和炉腔共同配合将燃气引导至火盖10内。火盖10内部限定出混气室107,且火盖10的侧壁开设有多种火孔,燃气能够从火孔流出,以使火孔处的燃气点燃,最终实现整个火盖10的燃烧。

[0037] 火盖10的数量可以为一个或多个,火盖10为多个时,多个火盖10能够形成多环火,其中,分气件和炉腔共同限定出与火盖10相对应的分气通道。分气通道的数量与火盖10的数量相同且一一对应。或者,一个火盖10对应两个分气通道,这样能够实现一个火盖10两环火的形态。

[0038] 在一些可选实施例中,火盖10呈环形,混气室107也呈环形,火盖10的火孔包括主

火孔101和稳焰孔102,主火孔101用于实现火盖10的燃烧。

[0039] 在一个具体实施例中,稳焰孔102贯穿火盖10的侧壁,稳焰孔102位于主火孔101的下方和/或上方,且主火孔101与稳焰孔102交错设置,用于对主火孔101处的火焰进行稳焰。

[0040] 在另一个具体实施例中,火盖10还开设有稳焰槽,稳焰槽沿火盖10的周向延伸,稳焰槽位于火盖10的外侧壁,稳焰孔102位于火盖10的内侧壁,稳焰槽与稳焰孔102相连通。稳焰槽位于主火孔101的下方和/或上方,用于对主火孔101处的稳焰进行稳焰。

[0041] 可以理解:火盖10的主火孔101可以通过稳焰孔102进行稳焰,也可以通过稳焰槽进行稳焰。

[0042] 应当说明的是:火盖10的火孔也可以设于火盖10的顶壁,或者火盖10的侧壁和火盖10的顶壁均设有火孔。能够实现火盖10的燃烧的火孔形式均属于本申请的可选实施例。

[0043] 主火孔101的数量为多个,以主火孔101设于火盖10的侧壁为例,多个主火孔101沿火盖10的周向依次间隔设置,这样主火孔101处的燃气点燃后,能够实现火盖10的周向燃烧,进而能够提高燃烧器对锅具的加热均匀性。

[0044] 分气件与火盖10还能够围合形成二次空气通道,二次空气通道能够流至火盖10的火孔处,为火孔处的燃烧的火焰补充二次空气,进而能够提高燃烧效率,减少烟气的产生。

[0045] 结合图1至图5所示,本公开实施例还提供一种火盖组件,火盖组件包括火盖10、点火帽20和点火针205,点火帽20设于火盖10的侧壁,并沿火盖10的径向朝背离火盖10的方向延伸,火盖10的侧壁开设有与混气室107相连通的点火孔103,点火孔103位于点火帽20的下方。点火针205位于点火帽20的下方,并与点火孔103对应设置。

[0046] 本实施例中,点火孔103用于流出燃气,点火针205向点火帽20释放电火花,电火花点燃点火孔103流出的燃气,最终实现点火孔103处的点火。点火孔103点火成功后,能够将火焰传递至主火孔101,最终实现整个火盖10的燃烧。

[0047] 可选地,如图1至图3所示,点火帽20的下壁面至少部分向上凹陷形成导流结构201,导流结构201呈弧形,点火孔103流出的向上偏移的燃气能够沿导流结构201流至点火针205和点火帽20之间。

[0048] 本实施例中,点火孔103流出的燃气在下部二次空气的影响下,会有部分燃气向上偏移,当燃气流至点火帽20的下壁面时,弧形的导流结构201能够引导燃气流动,并能够调节燃气的流速,使燃气流动更加均匀,稳定燃气的流速,使得燃气能够更加稳定流至点火帽20和点火针205之间,保证燃气的供给稳定性,避免点火不良,提高燃气的流动效率及点火效率。

[0049] 可选地,火盖10包括内侧壁、外侧壁和顶壁,内侧壁、外侧壁和顶壁均呈环形,内侧壁连接在顶壁的下方,外侧壁位于内侧壁的外侧,并连接在顶壁的下方。内侧壁、外侧壁和顶壁共同围合形成混气室107。

[0050] 可选地,点火帽20设于内侧壁、外侧壁或顶壁。示例的,如图1至图5所示,火盖10为内火盖时,点火帽20设于外侧壁或者设于顶壁,点火帽20沿火盖10的径向向外侧延伸,这样内火盖点燃后,可以将火焰传递至套设于在内火盖外侧的外火盖或中火盖。

[0051] 火盖10为中火盖或外火盖时,点火帽20也可以设于内侧壁或顶壁,且点火帽20沿火盖10的径向向内侧延伸。这样,中火盖或外火盖点燃后,能够将火焰传递至相邻的火盖。

[0052] 当火盖10的数量为多个时,将点火帽20设于中火盖,中火盖的主火孔101点燃后,

能够将火焰传递至外火盖或内火盖,从而能够提高点火成功率。

[0053] 可选地,如图3所示,点火帽20的下壁面包括第一壁面202、第二壁面203和第三壁面204,第一壁面202的一端连接火盖10的侧壁,第二壁面203位于第一壁面202背离火盖10的一侧,且第二壁面203的一端与第一壁面202的另一端相连接。第三壁面204连接在第一壁面202的另一端与第二壁面203的一端之间,第三壁面204构造有导流结构201。其中,第二壁面203呈水平面,并与点火针205相对应,第二壁面203用于配合点火针205点火。

[0054] 本实施例中,点火帽20下壁面的第三壁面204凹陷形成导流结构201,第一壁面202用于实现点火帽20与火盖10的侧壁之间的过渡连接,第二壁面203用于与点火针205配合点火。也就是说,点火孔103流出的燃气经第一壁面202流向第三壁面204,在第三壁面204的导流结构201的引导下以稳定的速度流至第二壁面203处,点火针205通电后,点火针205向第二壁面203放电并产生电火花,能够点燃流至第二壁面203和点火针205之间的燃气,最终实现点火。第一壁面202处距离点火孔103较近,点火孔103点火后,第一壁面202厚度较大,能够避免点火帽20被灼烧损坏。第二壁面203用于与点火针205配合点火,第二壁面203为水平面能够提高点火成功率。位于第一壁面202和第二壁面203之间的第三壁面204向上凹陷形成导流结构201,能够很好地引导燃气流动,提高点火成功率。因此,第一壁面202、第二壁面203和第三壁面204的设置,既能够提高点火成功率,还能够保证点火帽20的强度。

[0055] 可选地,第二壁面203与点火孔103的出口之间的水平距离范围为6mm-7mm。

[0056] 本实施例中,第二壁面203与点火孔103的水平距离影响点火效率,第二壁面203与点火孔103的出口距离大于7mm时,点火孔103流出的燃气流动距离较长,导致流至点火针205处的燃气浓度不足,容易导致点火不良。第二壁面203与点火孔103的出口距离小于6mm时,点火孔103距离点火针205距离较近,不便于点火针205的安装,而且也容易造成火焰的反向传播。

[0057] 可选地,第二壁面203与点火孔103的出口之间的水平距离可以为6mm、6.5mm、7mm等。

[0058] 应当说明的是:本申请中第二壁面203与点火孔103的出口之间的水平距离指的是第二壁面203的中心与点火孔103的出口之间的距离。

[0059] 可选地,点火针205的顶端与第二壁面203的竖直距离范围为3.5mm-4.5mm。

[0060] 本实施例中,点火针205的顶端为点火端,点火针205的顶端与第二壁面203的竖直距离影响点火针205点火的成功率,距离大于4.5mm时,点火帽20将燃气引导至第二壁面203,点火针205释放的电火花不能完全到达第二壁面203,导致电火花与燃气接触不良,容易导致点火失败。距离小于3.5mm时,点火针205与第二壁面203距离太短,影响电火花与燃气的充分接触,燃气浓度不足,也容易导致点火失败。

[0061] 可选地,点火针205的顶端与所述第二壁面203的竖直距离可以为3.5mm、4mm、4.5mm等。

[0062] 可选地,沿点火帽20的延伸方向,第二壁面203的长度范围为0.5mm-1mm。

[0063] 本实施例中,第二壁面203的长度不宜过大,第二壁面203的长度大于1mm时,会造成电火花在第二壁面203随机跳动,造成火焰的反向传播或点火不良。第二壁面203的长度小于0.5mm时,第二壁面203的面积太小,不能完全承接点火针205释放的电火花,也容易导致点火失败。

[0064] 可选地,沿点火帽20的延伸方向,第二壁面203的长度可以为0.5mm、0.6mm、0.7mm、0.8mm、0.9mm或1.0mm等。

[0065] 可选地,点火孔103的数量为多个,多个点火孔103能够增加点火孔103流出的燃气量,进而能够提高点火成功率。可选地,多个点火孔103沿火盖10的周向依次间隔设置,或者多个点火孔103呈多排设置,多排点火孔103沿火盖10的高度方向依次设置,也就是说,能够增加点火成功率的点火孔103的排列方式均属于本申请的可选实施例。

[0066] 可选地,如图5所示,点火孔103的数量为两个时,两个点火孔103沿火盖10的周向依次间隔设置,其中,两个点火孔103的延伸方向存在夹角,以使两个点火孔103流出的燃气能够形成碰撞。

[0067] 由于点火孔103出口处的湍流强度较大,但是沿点火孔103出口方向的燃气的衰减严重,这样容易导致到达点火针205处的燃气湍流强度较低。本实施例中,两个点火孔103之间存在的夹角,使两个点火孔103流出的燃气能够形成碰撞,这样能够增强点火针205处的局部湍流强度,从而能够保证点火针205的点火成功率。

[0068] 可选地,两个点火孔103延伸方向的夹角的范围为 8° - 12° 。

[0069] 本实施例中,夹角小于 8° ,两个点火孔103流出的燃气提前碰撞,无法提高点火针205处的局部湍流强度。夹角大于 12° ,两个点火孔103流出的燃气在点火针205外侧碰撞,也无法提高点火针205处的局部湍流强度。因此,夹角的范围在 8° - 12° 之间,能够保证两个气流在点火针205附近形成碰撞,进而增强点火针205处的局部湍流强度。

[0070] 可选地,两个点火孔103延伸方向的夹角可以为 8° 、 9° 、 10° 、 11° 或 12° 等。

[0071] 可选地,如图3所示,火盖10的侧壁还开设有传火孔(为了便于区分,以下统称为第一传火孔104)和主火孔101,第一传火孔104与点火孔103沿火盖10的周向设置,主火孔101位于第一传火孔104的上方。其中,火盖10的侧壁还开设有切槽106,切槽106沿火盖10的周向延伸,并连通第一传火孔104和点火孔103,以实现点火孔103与第一传火孔104之间的传火。

[0072] 本实施例中,第一传火孔104与点火孔103沿火盖10的周向依次间隔设置,以便于点火孔103处的燃气点燃后,火焰能够传递至第一传火孔104处。第一传火孔104位于主火孔101的下方,第一传火孔104处的燃气点燃后,第一传火孔104处的火焰能够传递至主火孔101处。最终能够实现主火孔101的点火。切槽106连通第一传火孔104和点火孔103,能够提高点火孔103与第一传火孔104之间的传火速度,进而提高火盖10的点火效率。

[0073] 可选地,火盖10的侧壁还设有第二传火孔105,第二传火孔105位于第一传火孔104的上方,并位于主火孔101的下方。也就是说,第二传火孔105位于第一传火孔104和主火孔101之间。这样第一传火孔104处的燃气点燃后,第一传火孔104处的火焰可以传递至第二传火孔105处,第二传火孔105再将火焰传递至主火孔101处。第二传火孔105提高了火盖10的火孔之间的传火效率。

[0074] 可选地,火盖10的侧壁还设有稳焰孔102,稳焰孔102位于主火孔101的下方,并位于第二传火孔105的上方。也就是说,稳焰孔102位于主火孔101与第二传火孔105之间。第二传火孔105处的火焰能够传递至稳焰孔102,稳焰孔102点燃后,再将火焰传递至主火孔101处。本实施例中,稳焰孔102不仅能够提高向主火孔101传火的成功率,还能够对主火孔101处的火焰进行稳焰,避免主火孔101处的火焰离焰。

[0075] 可选地,如图4所示,火盖10还包括凸起206,凸起206凸设于火盖10的外侧壁背离混气室107的一侧,并位于在点火帽20的下方,点火孔103依次贯穿火盖10的侧壁和凸起206,以连通混气室107和外界。

[0076] 本实施例中,凸起206能够增加点火孔103处的火盖10的厚度,避免点火孔103被灼烧损坏。而且,凸起206能够使得点火帽20的向外侧延伸足够的距离,能够流出更多的安装空间,进而便于点火针205的安装。

[0077] 可选地,凸起206与火盖10为一体结构,凸起206与点火帽20也为一体结构,以增加火盖10、凸起206和点火帽20的连接强度。

[0078] 可选地,火盖10包括凸起206的情况下,切槽106贯穿凸起206,以连通点火孔103和第一传火孔104。

[0079] 可选地,第一传火孔104位于点火孔103的一侧,以使点火孔103处的火焰不会被分散,提高传火的成功率。

[0080] 可选地,火盖10还设有热电偶出火孔207,热电偶出火孔207依次贯穿凸起206和火盖10的侧壁,热电偶出火孔207用于与热电偶配合,以实现火盖10的熄火保护。

[0081] 如图4所示,主火孔101位于稳焰孔102的上方,点火帽20位于稳焰孔102的下方,点火孔103位于点火帽20的下方,第一传火孔104与点火孔103的高度一致,第二传火孔105位于第一传火孔104的上方,并位于稳焰孔102的下方。点火帽20、点火针205、第一传火孔104和第二传火孔105均设于稳焰孔102的下方,不会干涉主火孔101和稳焰孔102处火焰的燃烧,而且还能够保证点火孔103处的火焰能够快速、顺利的传递至主火孔101和稳焰孔102处。

[0082] 本公开实施例还提供一种燃气灶,燃气灶包括上述任一项实施例的火盖10组件。

[0083] 本公开实施例提供的燃气灶,因包括上述任一项实施例的火盖10组件,因此具有上述任一项实施例的火盖10组件的有益效果,在此不在赘述。

[0084] 以上描述和附图充分地示出了本公开的实施例,以使本领域的技术人员能够实践它们。其他实施例可以包括结构的以及其他的改变。实施例仅代表可能的变化。除非明确要求,否则单独的部件和功能是可选的,并且操作的顺序可以变化。一些实施例的部分和特征可以被包括在或替换其他实施例的部分和特征。本公开的实施例并不局限于上面已经描述并在附图中示出的结构,并且可以在不脱离其范围进行各种修改和改变。本公开的范围仅由所附的权利要求来限制。



图1



图2

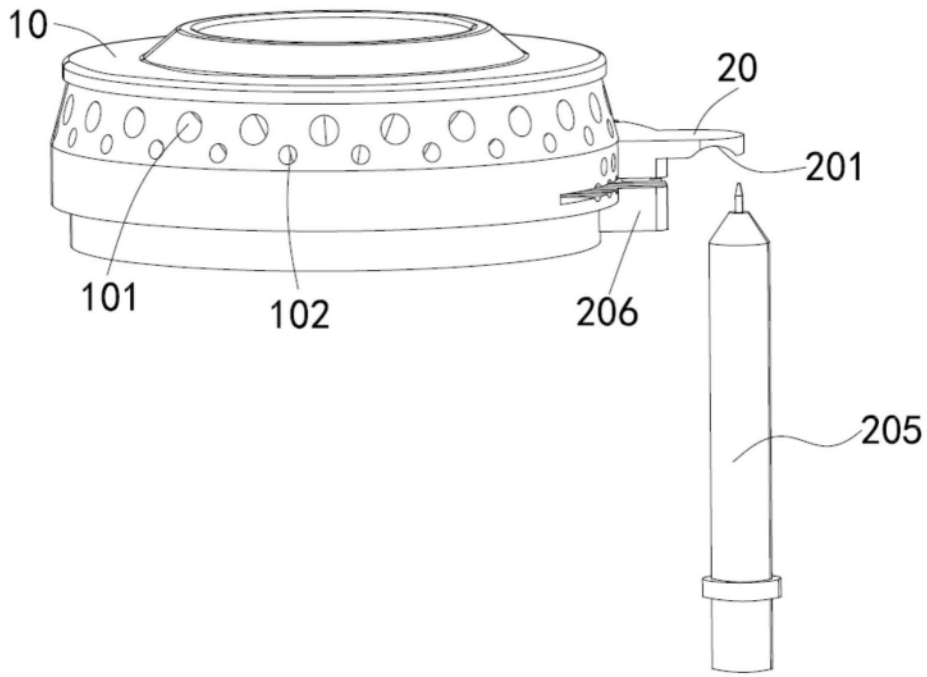

图3

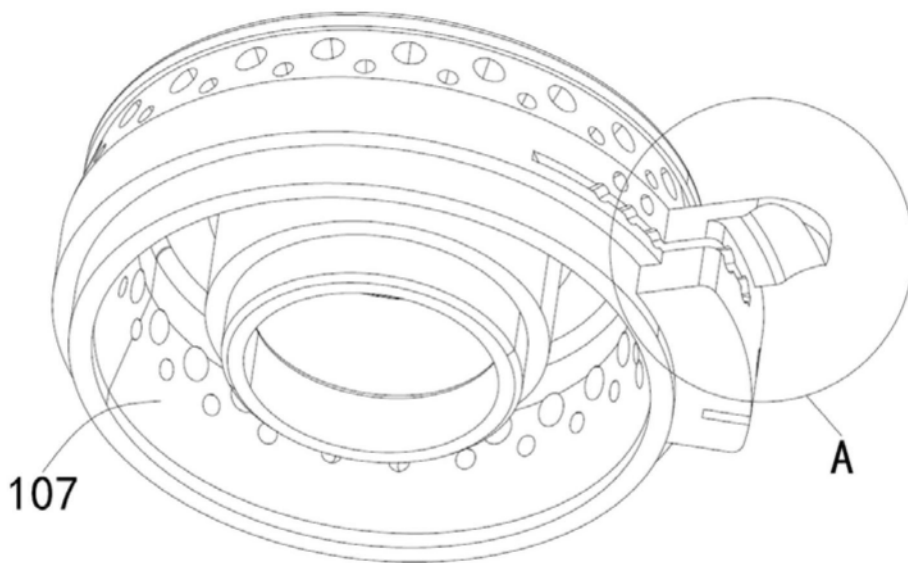

图4

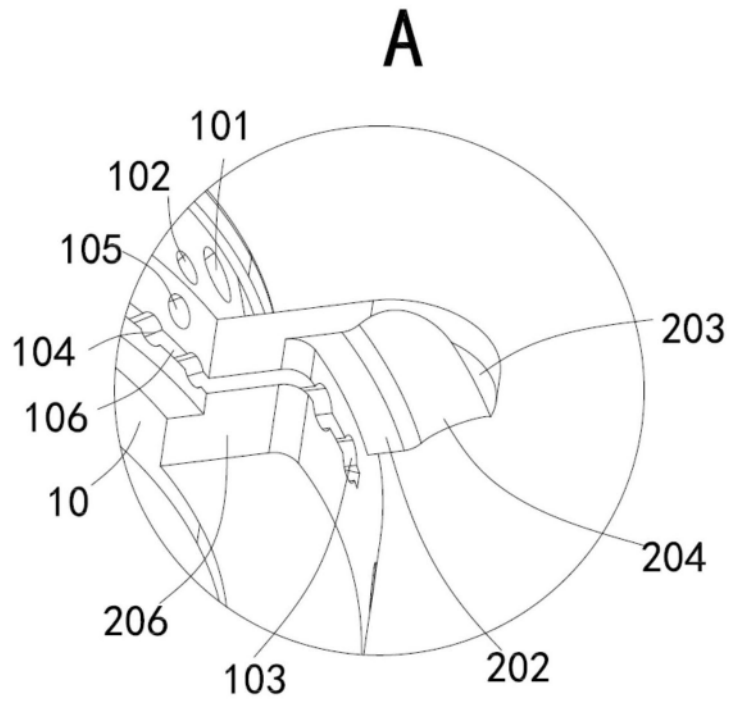
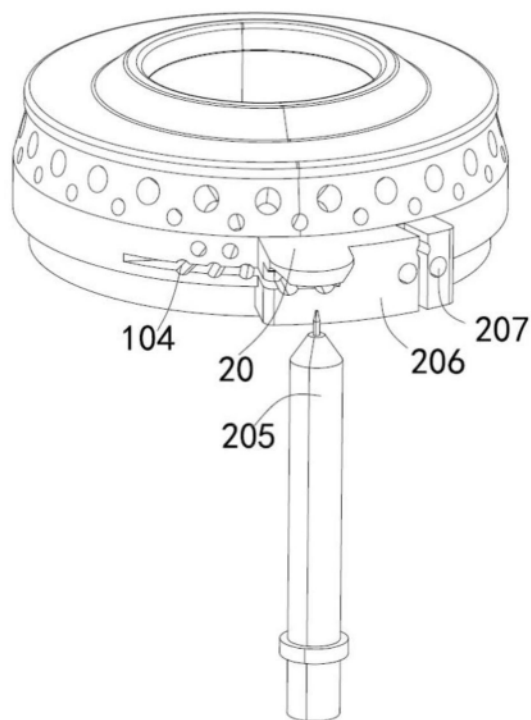
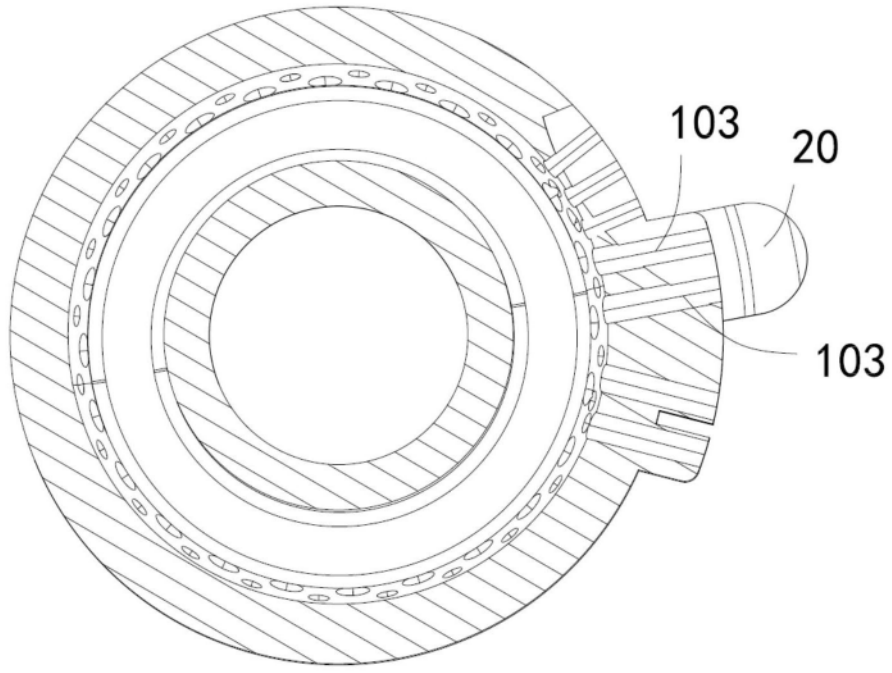

图5