

19

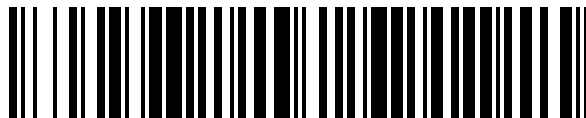

OFICINA ESPAÑOLA DE  
PATENTES Y MARCAS

ESPAÑA



11 Número de publicación: **1 297 013**

21 Número de solicitud: 202231634

51 Int. Cl.:

**A47F 5/00** (2006.01)

12

SOLICITUD DE MODELO DE UTILIDAD

U

22 Fecha de presentación:

**07.10.2022**

43 Fecha de publicación de la solicitud:

**09.02.2023**

71 Solicitantes:

**DOBLE C Y MG, S.L. (100.0%)  
FERNAN GONZALEZ, 79, 6ºD  
28009 MADRID (Madrid) ES**

72 Inventor/es:

**CHICHARRO ROMERO, Miguel**

74 Agente/Representante:

**DE ARPE TEJERO, Manuel**

54 Título: **Mueble expositor modular para comercios**

**ES 1 297 013 U**

## DESCRIPCIÓN

Mueble expositor modular para comercios

### 5 OBJETO DE LA INVENCION

La presente invención se encuadra en el campo técnico de los muebles de exposición con estanterías móviles o intercambiables, así como en el de los stands de escaparate inclinables, y se refiere en particular a un mueble expositor modular para comercios, especialmente  
10 concebido para alojamiento y exposición de productos a granel como frutas y verduras destinados a ser seleccionados manualmente por un usuario.

### ANTECEDENTES DE LA INVENCION

15 En la actualidad son ampliamente conocidos diversos tipos de muebles expositores susceptibles de ser utilizados en supermercados y comercios para la exhibición y venta de productos vegetales frescos como por ejemplo frutas y verduras. La mayor parte de ellos son estanterías comunes, sin configuraciones especiales para este tipo de productos y sus particularidades relativas a tamaños y condiciones necesarias para una adecuada conservación y una  
20 presentación atractiva.

Hay algunas excepciones de muebles dotados de adaptaciones a estos productos. Por ejemplo el modelo de utilidad ES107213 es relativo a un expositor para productos vegetales del tipo de los utilizados en supermercados y comercios que comprende una estructura formada unas bases  
25 horizontales de las que emergen unos postes verticales ranurados sobre los que se enganchan unas cartelas que sirven de soporte al menos para un estante superior inclinado en voladizo, así como para unas placas laterales de cierre del mueble, sirviendo además los postes verticales de soporte de unos fondos reflectantes y de un espejo, y disponiendo en la parte superior del expositor de un porta cartel informativo.

30 El modelo de utilidad ES1176838, titularidad de este mismo solicitante, describe un mueble expositor modular en forma de mostrador que consta de una pluralidad de módulos laterales dispuestos entre dos paneles laterales de módulo central y simétricamente respecto de un panel vertical central a cada uno de cuyos lados se determina una plataforma expositora de módulo  
35 central, esencialmente horizontal y un alojamiento inferior de módulo central previsto por debajo de la plataforma. Cada plataforma expositora de módulo central tiene al menos un compartimento

central formado por unos paneles laterales perpendiculares al panel vertical central, una pared de fondo de módulo central dispuesta por encima de la plataforma expositora de módulo central y unas paredes posterior y frontal constituidas por el panel vertical central y por un larguero frontal de módulo central que se extiende perpendicular desde la plataforma expositora de módulo central y sujeto entre los paneles laterales.

Existe la necesidad de disponer de un mueble expositor modular para comercios con características mejoradas en cuanto a su versatilidad de uso, funcionalidades añadidas y diseño más atractivo.

## **DESCRIPCIÓN DE LA INVENCIÓN**

El objeto de la invención consiste en un mueble expositor modular para comercios, especialmente concebido para alojamiento y exposición de productos a granel como frutas y verduras destinados a ser seleccionados manualmente por un usuario.

El mueble expositor modular está destinado a conformar una isla dentro de un espacio comercial tipo supermercado, y comprende un módulo base desmontable y una pluralidad de cabeceros expositores móviles, acoplables al módulo base y destinados a alojar y exponer los productos.

El módulo base desmontable comprende a su vez al menos un tabique vertical central, con un extremo superior al que se acopla una marquesina horizontal en el que se disponen unos elementos de iluminación. Bajo la marquesina se acopla a su vez un compartimento expositor superior, en forma de bandeja, que parte perpendicularmente del tabique vertical central y está configurado para alojar y exponer productos. El compartimento expositor superior y el tabique vertical comprenden unos medios de acoplamiento mutuo para permitir el desmontaje del compartimento en caso de necesidad.

El espacio delimitado entre una cara inferior del compartimento expositor superior y el suelo de apoyo del mueble conforma un módulo de acoplamiento configurado para inserción de un cabecero expositor móvil. Dicho cabecero expositor comprende un chasis dotado de unas ruedas inferiores que facilitan el deslizamiento por rodadura, sobre el cual se dispone un cajón cerrado superiormente por una tapa inclinada, cuya superficie externa es empleada para colocación y exposición de los frutos.

Las ruedas cuentan con unos inmovilizadores, para impedir su giro cuando el cabecero está en

el módulo de acoplamiento. Por su parte, la tapa es abatible respecto al cajón mediante una bisagra telescópica, para permitir el acceso al espacio interior de dicho cajón.

5 El mueble expositor comprende además una pluralidad de elementos auxiliares tales como dispensadores de guantes y bolsas, papeleras para deshechos o cartelería intercambiable. Se contempla que dichos elementos auxiliares puedan contar con sus propios elementos de iluminación independientes de los de la marquesina superior, que están orientados hacia los productos expuestos.

10 El mueble expositor modular para comercios así descrito supone una solución sencilla y económica para generar una isla dentro de un espacio comercial, mostrando al consumidor los productos de una manera atractiva y segura.

### DESCRIPCIÓN DE LOS DIBUJOS

15 Para complementar la descripción que se está realizando y con objeto de ayudar a una mejor comprensión de las características de la invención, de acuerdo con un ejemplo preferente de realización práctica de la misma, se acompaña como parte integrante de dicha descripción un juego de dibujos en donde, con carácter ilustrativo y no limitativo, se ha representado lo siguiente:

20 Figura 1.- Muestra una vista en perspectiva del mueble expositor modular para comercios de la invención

Figura 2.- Muestra una vista lateral de un corte longitudinal realizado en el mueble expositor.

25 Figura 3.- Muestra una primera vista lateral de un corte longitudinal realizado en una plataforma extraíble del mueble expositor.

Figura 4.- Muestra una segunda vista lateral de un corte longitudinal realizado en una plataforma extraíble del mueble expositor.

30

### REALIZACIÓN PREFERENTE DE LA INVENCION

35 Seguidamente se proporciona, con ayuda de las figuras anteriormente referidas, una explicación detallada de un ejemplo de realización preferente del objeto de la presente invención.

El mueble expositor modular para comercios que se describe, mostrado en la figura 1, está destinado a conformar una isla dentro de un espacio comercial y a alojar y exponer productos a granel para su selección y adquisición por parte de un usuario. Para ello, el mueble comprende una módulo base (1), desmontable y fijable en el espacio comercial en cuestión, y una pluralidad  
5 de cabeceros expositores (2) móviles, acoplables al módulo base (1).

El módulo base (1) comprende a su vez un tabique central (3) vertical, con una primera cara (4), una segunda cara (5) opuesta a la primera cara (4), un sector inferior (6) para apoyo sobre el suelo del espacio comercial, y un sector superior (7).  
10

El módulo base (1) comprende además una marquesina (8) horizontal, acoplable al sector superior (7) del tabique central (3) y que se prolonga en una dirección perpendicular a al menos la primera cara (4). En la realización preferente que se muestra aquí, la marquesina (8) se prolonga también en una dirección perpendicular a la segunda cara (5), como se ilustra en la  
15 figura 2.

La marquesina (8) comprende unos elementos de iluminación (9) orientados inferiormente. En esta realización preferente, los elementos de iluminación (9) consisten en unas luminarias LED.

Tanto la primera cara (4) como la segunda cara (5) del tabique central (3) comprenden unos acoplamientos superiores (10), situados en las proximidades de la marquesina (8) y unos acoplamientos inferiores. Los acoplamientos superiores (10) están destinados a cooperar con unos correspondientes elementos de acoplamiento de unos compartimentos expositores (11) superiores en forma de bandeja, que quedan así acoplados y suspendidos del módulo base (1).  
20

Los acoplamientos inferiores están destinados a cooperar con unos correspondientes elementos de acoplamiento situados en cada uno de los cabeceros expositores (2), que quedan así vinculados temporalmente al módulo base (1).  
25

Cada uno de los cabeceros expositores (2) comprende, por su parte, un chasis (12) inferior dotado de unas ruedas, sobre el cual se dispone un cajón (13) cerrado superiormente por una tapa (14) inclinada y abatible, cuya cara superior es empleada como bandeja para colocación y exposición de los productos, como se muestra en las figuras 2 y 3. En el interior del cajón (13), donde se pueden almacenar dichos productos antes de su exposición, se disponen al menos un  
30 listón oblicuo (15), que conforma un apoyo inferior para mantener a la tapa (14) abatida y cerrada en disposición inclinada, y una bisagra telescópica (16) para abatimiento de la tapa (14).  
35

5 Se contempla que los cabeceros expositores (2) incorporen elementos auxiliares adicionales tales como un zócalo frontal inferior (17) para embellecimiento y ocultación de las ruedas, unos elementos de bloqueo de dichas ruedas, unos dispensadores (18) de guantes, bolsas y elementos higiénicos similares, o unas papeleras.

10 En una realización del dispositivo, una cara inferior de los compartimentos expositores (11) incorpora unos elementos de iluminación (9) adicionales, orientados inferiormente, para proyección de un haz de luz sobre los productos expuestos en la tapa (14) del cabecero expositor (2).

15 En caso de necesidad, como se observa en la figura 1, se puede desacoplar uno de los cabeceros expositores (2), preferentemente los localizados en los extremos del módulo base (1), para insertar directamente una caja de elevadas dimensiones de las habitualmente empleadas para alojar frutas de grandes dimensiones como melones o sandías.

## REIVINDICACIONES

1. Mueble expositor modular para comercios, para alojamiento y exposición de productos en un espacio comercial, caracterizado por que comprende:

- 5 - un módulo base (1) desmontable y fijable en el espacio comercial, que comprende:
- un tabique central (3) vertical, con una primera cara (4), una segunda cara (5) opuesta a la primera cara (4), un sector inferior (6) para apoyo sobre el suelo del espacio comercial, y un sector superior (7);
  - 10 - una marquesina (8) horizontal, acoplable al sector superior (7) del tabique central (3) y que se prolonga en una dirección perpendicular a al menos la primera cara (4), que comprende unos elementos de iluminación (9);
  - unos acoplamientos superiores (10) y unos acoplamientos inferiores, situados en la primera (4) y segunda cara (5); y
  - 15 - unos compartimentos expositores (11) superiores, insertables en los acoplamientos superiores (10); y
- una pluralidad de cabeceros expositores (2) móviles, acoplables a los acoplamientos inferiores del módulo base (1), cada uno de los cuales comprende:
- un chasis (12) inferior con unas ruedas;
  - un cajón (13) montado sobre el chasis (12);
  - 20 - una tapa (14) inclinada y abatible para cierre del cajón (13), cuya cara superior es empleada como bandeja para colocación y exposición de los productos;
  - un listón oblicuo (15) localizado en el interior del cajón (13) para apoyo de la tapa (14) es su disposición cerrada inclinada; y
  - una bisagra telescópica (16) para abatimiento de la tapa (14).

25 2. Mueble expositor modular de acuerdo con la reivindicación 1 que comprende adicionalmente unos dispensadores (18) de guantes, bolsas y elementos higiénicos similares, situados en los cabeceros expositores (2).

30 3. Mueble expositor modular de acuerdo con cualquiera de las reivindicaciones anteriores, donde una cara inferior de los compartimentos expositores (11) incorpora unos elementos de iluminación (9) adicionales para proyección de un haz de luz sobre los productos expuestos en la tapa (14) del cabecero expositor (2).

35 4. Mueble expositor modular de acuerdo con cualquiera de las reivindicaciones anteriores, donde los cabeceros expositores (2) comprenden adicionalmente unos elementos de bloqueo

de las ruedas.

5. Mueble expositor modular de acuerdo con cualquiera de las reivindicaciones anteriores, donde los cabeceros expositores (2) comprenden adicionalmente un zócalo frontal inferior (17) para embellecimiento y ocultación de las ruedas.

6. Mueble expositor modular de acuerdo con cualquiera de las reivindicaciones anteriores, donde los elementos de iluminación (9) son unas luminarias LED.

10

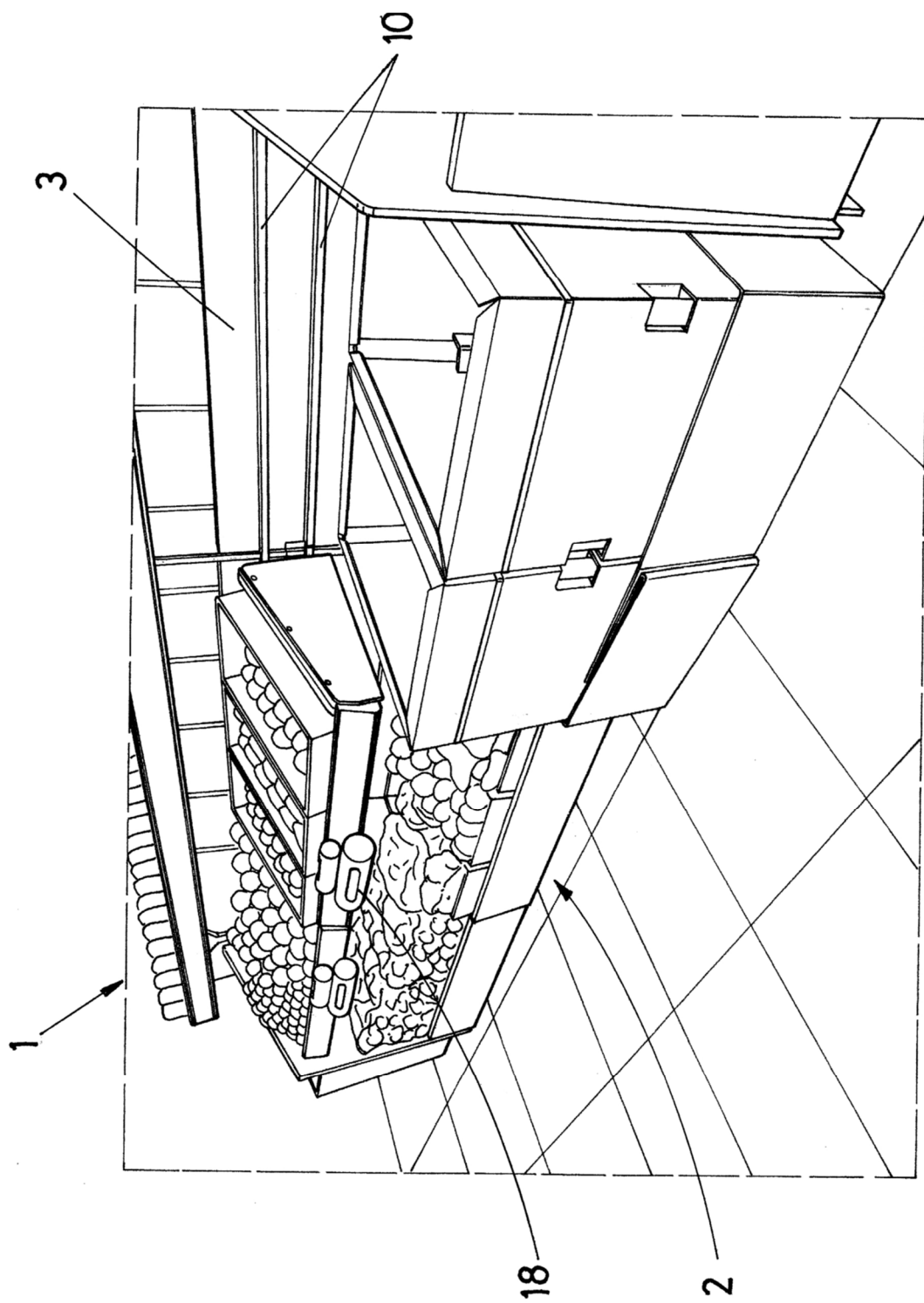
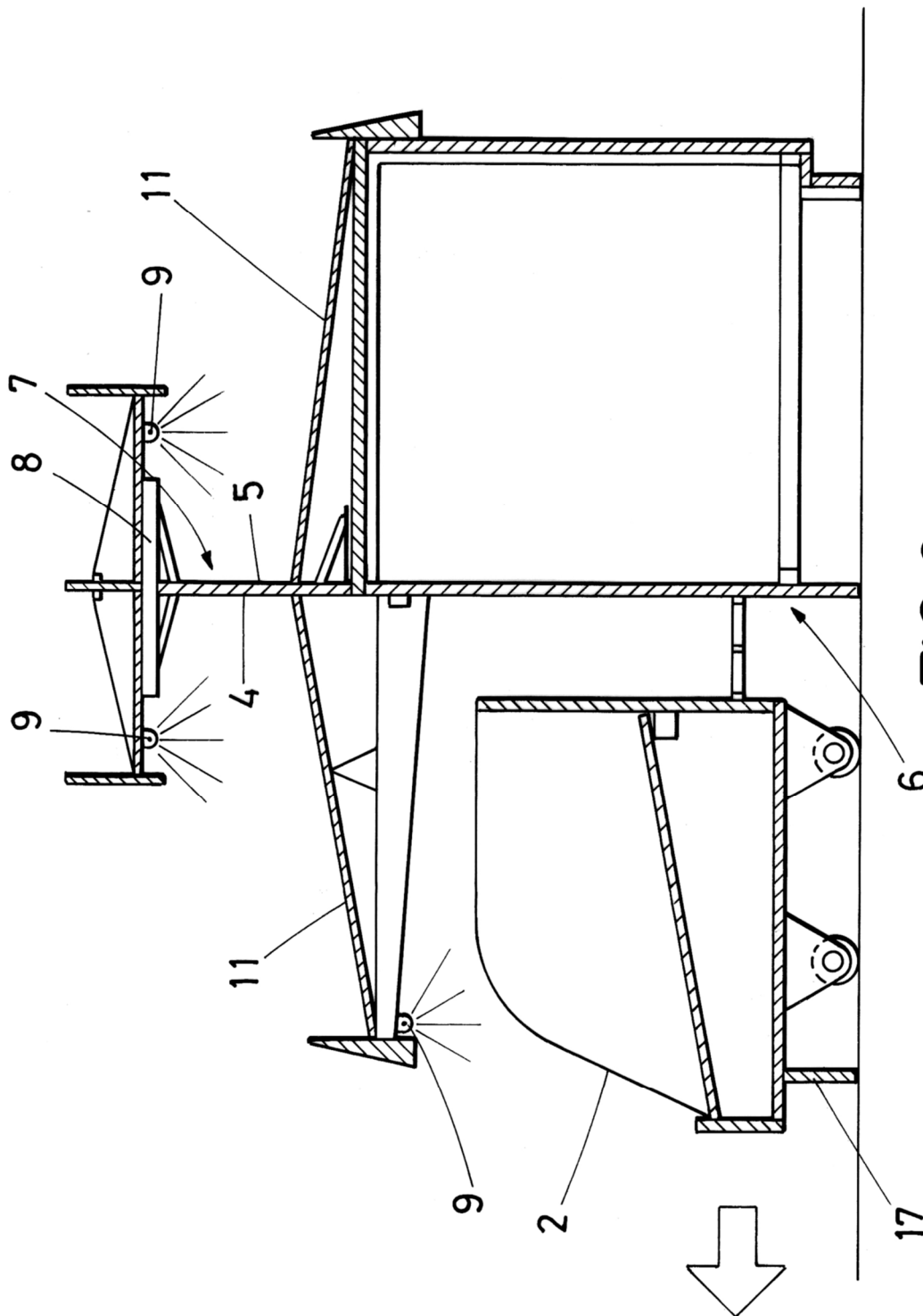
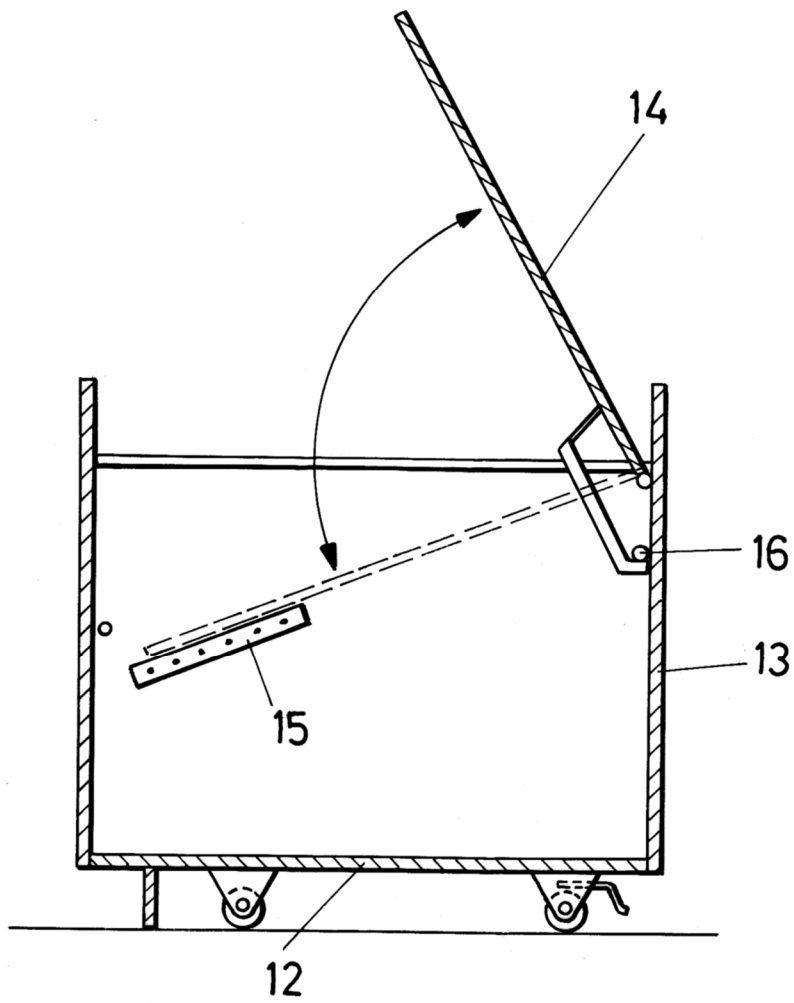
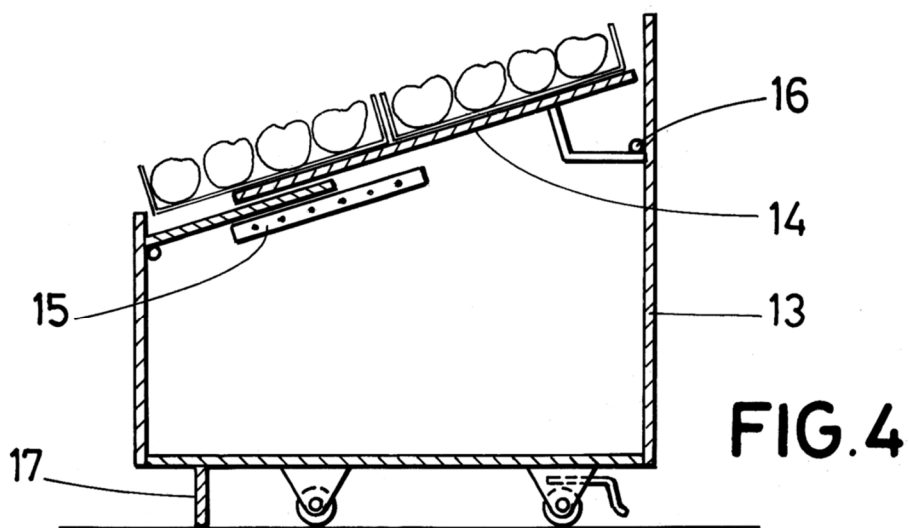

FIG.1





**FIG. 3**



**FIG. 4**