

①9



OFICINA ESPAÑOLA DE
PATENTES Y MARCAS

ESPAÑA



①1 Número de publicación: **1 075 715**

②1 Número de solicitud: U 201100470

⑤1 Int. Cl.:
A24F 19/00 (2006.01)

①2

SOLICITUD DE MODELO DE UTILIDAD

U

②2 Fecha de presentación: **19.05.2011**

⑦1 Solicitante/s: **Carlos Quero Galán**
c/ Santa Engracia, 103
28010 Madrid, ES

④3 Fecha de publicación de la solicitud: **25.11.2011**

⑦2 Inventor/es: **Quero Galán, Carlos**

⑦4 Agente: **No consta**

⑤4 Título: **Cenicero de pared para uso exterior con aplicación como soporte publicitario.**

ES 1 075 715 U

DESCRIPCIÓN

Cenicero de pared para uso exterior con aplicación como soporte publicitario.

5 Objeto de la invención

La presente solicitud de Modelo de Utilidad tiene por objeto el registro de un cenicero publicitario que incorpora notables innovaciones en su forma y en su uso lo que le confiere ventajas frente a las actuales configuraciones de los ya existentes.

10 Con motivo de la con motivo de la ley 42/2010 antitabaco, las personas fumadoras han de salir de los establecimientos hosteleros u otros edificios de uso público o compartido para poder fumar lo que hace que se acabe ensuciando los suelos en las entradas y salidas con los residuos producidos en el consumo del tabaco.

15 La invención objeto de la presente solicitud ofrece un medio para que los fumadores depositen las colillas y la ceniza, resolviendo el problema ocasionado por el vertido descuidado de dichos residuos. Al mismo tiempo, el objeto de la invención puede servir de soporte para hacer Publicidad en el Lugar de Venta (PLV) o para transmitir mensajes publicitarios comerciales o institucionales.

20 El objeto de la invención es un cenicero recogedor de ceniza y colillas de cigarros y cigarrillos que se coloca junto a las puertas de acceso a los establecimientos hosteleros, así como de todo tipo de edificios de uso público o compartido, en cuyo interior está prohibido fumar. El cenicero se fija a una pared vertical, se puede retirar fácilmente para su vaciado y limpieza y tiene forma de lata o botella de bebidas o cualquier otra forma que se asemeje a los envases que utilizan las distintas marcas comerciales para presentar y vender sus productos. Debido a su forma particular
25 sirve también como llamativo y sugerente medio publicitario para que las distintas marcas de bebidas o comestibles hagan publicidad en el punto de venta, por ejemplo en bares, restaurantes o comercios, o para cualesquiera otras campañas publicitarias en el exterior en centros de trabajo, centros comerciales, o cualquier otro lugar donde acudan y se concentren habitualmente los fumadores y se acumulen colillas y ceniza.

30 Antecedentes

En la actualidad se conocen muchos tipos de ceniceros: de sobremesa, para papeleras, urbanos, para la playa, etc. Estos ceniceros tienen diversas formas y tienen como único objetivo la recogida de colillas y el apagado de los cigarrillos. Son escasos los ceniceros de pared exteriores y ninguno de ellos incorpora las dos funciones: como cenicero
35 de pared y como llamativo soporte publicitario exterior.

También son conocidas las distintas formas de los envases de las diferentes marcas comerciales. Pero nunca se les ha aplicado las dos funciones la de recogedor de colillas y que a su vez sirva como publicidad en el lugar de venta PLV. Lo que se pretende reivindicar con el cenicero publicitario en el presente modelo de utilidad.

40 Se ha utilizado ceniceros de sobre mesa con masajes publicitarios. También se ha utilizado otros artículos como servilleteros, posavasos, vasos, relojes, sombrillas, sillas de exterior, etc. con mensajes publicitarios. Pero no existe ningún cenicero para fijar a la pared exterior de los establecimientos hosteleros y que además contenga mensajes publicitarios.

45 Descripción de la invención

El cenicero exterior de pared presenta dos partes principales, separables y diferenciadas: (figura 1.-) el recipiente de recogida de colillas y ceniza, y (figura 2.-) una estructura que se fija en la pared y que sirve de soporte para el
50 mencionado cenicero.

La estructura soporte (figura 2.-) se fija a la pared, por ejemplo mediante dos tornillos, a la altura deseada y conveniente para arrojar la ceniza y las colillas. Dicho soporte de pared tiene la forma adecuada para sujetar mediante medios habituales al cenicero propiamente dicho.

55 De este modo se consigue que, mediante un sencillo mecanismo, se pueda montar y desmontar el cenicero de la pared para proceder a su vaciado y limpieza.

60 El cenicero (figura 1.-) contará con dos partes: una tapa desmontable que tiene un orificio para la introducción de la ceniza y de las colillas, y un cuerpo sobre el que se rosca la tapa anterior, este podrá ser rellenado con agua para el apagado de las colillas.

65 Además el diseño aplicado al cenicero (lata de bebida, botella, lata de patatas fritas, paquete de chicles o caramelos, etc.) de las distintas marcas conocidas o que se quieran publicitar le proporciona características que le hacen útil como soporte de Publicidad en el Lugar de Venta por cuanto que transmite un impacto publicitario y apela así a la decisión impulsiva de consumo justo en el lugar de su venta.

Breve descripción de los dibujos

A continuación se relacionan las figuras que se deben entender como una posible realización de la invención y no tienen carácter limitativo.

5

Figura 1.- Muestra el cenicero que se compone de dos partes: Una tapa (1) que cuenta con un orificio (2) de entrada de colillas y que es desmontable a rosca u otro procedimiento habitual (3) y un recipiente contenedor (4) de las colillas y de agua para el apagado de las mismas el cual, en esta realización concreta, tiene forma de lata de bebida cuyo perímetro exterior se puede serigrafiar y ubicar un anuncio publicitario (5).

10

Figura 2.- Muestra en perfil el cenicero (1) y el soporte de fijación (6, 7) a la pared (8) vertical del exterior o paramento del establecimiento hostelero o edificio de uso público o compartido.

15

Figura 3.- Muestra en planta el cenicero (1) y el soporte de fijación (2) de la figura 2 con un mecanismo de cola de milano que sujeta el cenicero al soporte.

Figura 4.- Muestra en planta y alzado una manera de soporte a utilizar en forma de cola de milano.

Descripción de una forma de realización preferida

20

A la vista de las mencionadas figuras se puede observar cómo el cenicero exterior de pared se compone de dos piezas acoplables entre sí.

25

La primera pieza es un cenicero en forma de envase para la comercialización de bebidas o comestibles, que consta de un cuerpo contenedor (4) donde se recogerán la ceniza y las colillas y que podrá rellenarse de agua para su correcto apagado. A dicho cuerpo se le acopla mediante rosca o cualquier otro mecanismo de sujeción conocido una tapa (1) desmontable que contará con un orificio (2) para la introducción de las colillas. El cuerpo contará en un lateral con un elemento (6) que servirá para acoplarlo al soporte (7) que está sujeto a la pared (8) mediante tornillos (9) o cualquier otro medio conocido que cumpla el mismo fin.

30

El medio de sujeción ilustrado en las figuras es una cola de milano (figura 4.-) para el lateral del cenicero en forma de lata de bebida y en el soporte fijado a la pared.

35

Las alternativas a este modelo que se preconiza, vendrán dadas por las diferentes formas que reproduzcan los distintos tipos de envases o de las distintas formas de publicitar a las diferentes marcas. Por ejemplo, los envases reproducidos pueden ser de bebidas en forma de lata, de botella, de jarra o del tipo comúnmente denominado te-trabrik. También en forma envase de comestibles de bolsa (de snacks o caramelos) o de paquete (de chicles u otros comestibles).

40

Las alternativas también vendrán dadas por las diferentes formas de fijar el reclamo publicitario-cenicero a un paramento vertical como la pared u otro lugar exterior adecuado. Ya se ha mencionado una sujeción mediante una cola de milano, pero otras formas también son posibles siempre que fijen convenientemente el cenicero.

45

El cenicero exterior de pared servirá de soporte para transmitir mensajes comerciales y asimismo también podrá transmitir mensajes institucionales de organismos que apelen a el consumo moderado de alcohol o tabaco, u otros tipos de mensajes y para ello su forma no será determinante para el mensaje a transmitir.

50

55

60

65

REIVINDICACIONES

- 5 1. Cenicero de pared para uso exterior con aplicación como soporte publicitario **caracterizado** por que consta de tres piezas, una (4) destinada a recoger la ceniza y las colillas en cuya superficie exterior se cumple la función de soporte publicitario (5), otra (1) que se acopla con la anterior mediante rosca o similar y que desmontándola sirve para el vaciado del contenedor de colillas y la pieza de sujeción (6, 7) que estando fijada a la pared vertical servirá de soporte del conjunto de ambas piezas.
- 10 2. Cenicero de pared para uso exterior con aplicación como soporte publicitario según la reivindicación 1 **caracterizado** por que la pieza destinada a recoger las colillas y la ceniza consta de un cuerpo contenedor (4) y una tapa (1) con un orificio de entrada (2) de la ceniza y las colillas que se acopla al cuerpo contenedor mediante rosca u otros medios conocidos.
- 15 3. Cenicero de pared para uso exterior con aplicación como soporte publicitario según las anteriores reivindicaciones **caracterizado** por que está anclado a la pared o paramento vertical mediante tornillos (9) u otros medios equivalentes.
- 20 4. Cenicero de pared para uso exterior con aplicación como soporte publicitario según las reivindicaciones anteriores **caracterizado** por que comprende un sistema de anclaje entre las piezas (6) y (7) que dispone de medios que se deslizan entre sí, aseguran el acoplamiento mecánico entre ambas piezas y posibilitan el montaje y desmontaje manual para proceder al vaciado y limpieza del conjunto.
- 25 5. Cenicero de pared para uso exterior con aplicación como soporte publicitario según las anteriores reivindicaciones **caracterizado** por que el cuerpo contenedor del cenicero tiene forma de envase de lata de aluminio para bebidas.
6. Cenicero de pared para uso exterior con aplicación como soporte publicitario según las anteriores reivindicaciones **caracterizado** por que el cuerpo del contenedor del cenicero tiene forma de botella.
- 30 7. Cenicero de pared para uso exterior con aplicación como soporte publicitario según las anteriores reivindicaciones **caracterizado** por que el cuerpo del contenedor tiene forma de envase en forma de paralelogramo comúnmente conocido como tetrabrik.
- 35 8. Cenicero de pared para uso exterior con aplicación como soporte publicitario según las anteriores reivindicaciones **caracterizado** por que el cuerpo del contenedor tiene forma de envase en forma de bolsa de snacks.
9. Cenicero de pared para uso exterior con aplicación como soporte publicitario según las anteriores reivindicaciones **caracterizado** por que el cuerpo del contenedor tiene forma de envase en forma de paquete de chicles o caramelos.

40

45

50

55

60

65

FIGURA 1.-



FIGURA 2.-



FIGURA 3.-

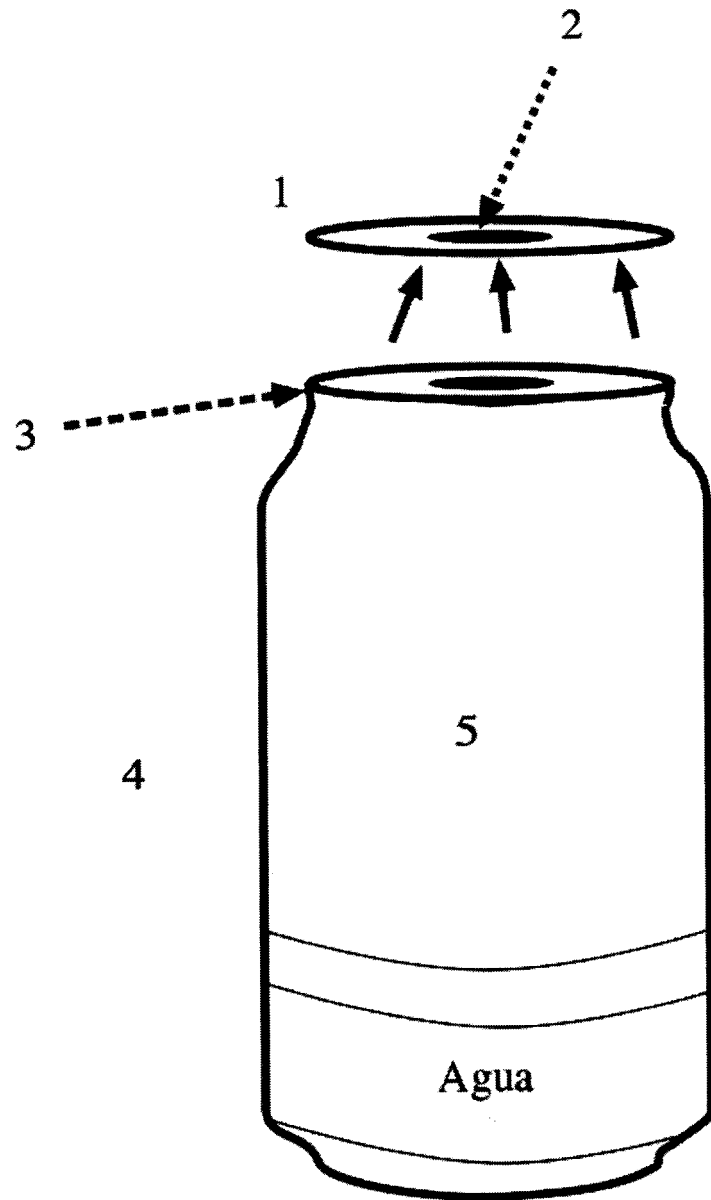

FIGURA 4.-

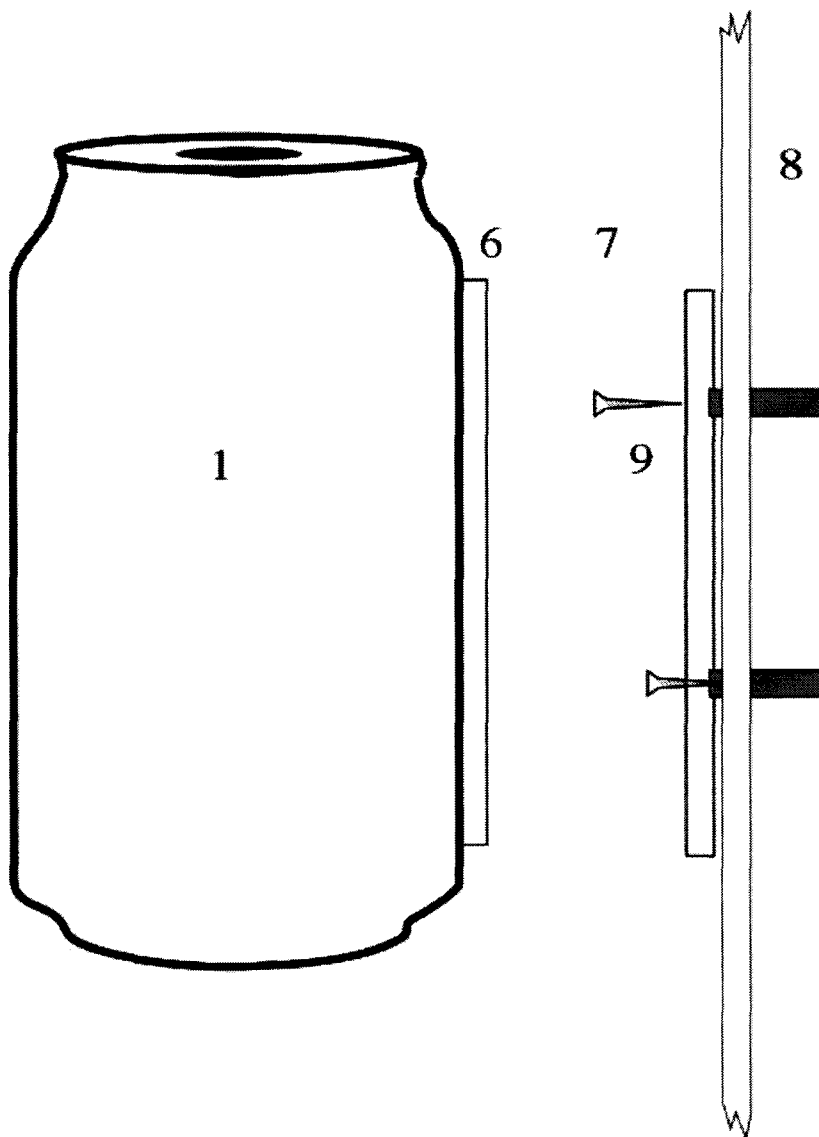
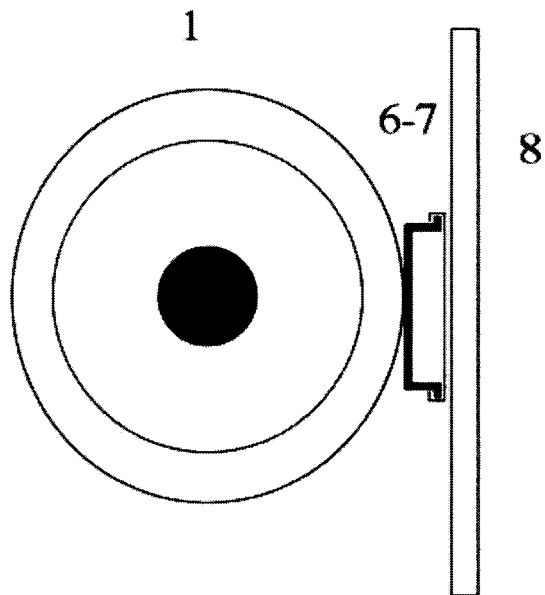