



(12) PATENTANSØGNING (10) DK 0631/92 L

Patentdirektoratet

-
- (21) Patentansøgning nr.: 0631/92 (51) Int. Cl. 5: B 24 B 9/00
(22) Indleveringsdag:.... 14 maj 1992
(24) Løbedag:..... 14 maj 1992
(41) Alm. tilgængelig:.... 17 maj 1993
(62) Stamansøgningsnummer:.....
(86) International ansøgning nr.:... -
(86) International indleveringsdag:
(85) Videreførselsdag:
(30) Prioritet: -
(71) Ansøger: *Bodilsen Holding A/S, Elmevej 5; 7870 Glyngøre, DK
(72) Opfinder: Anders *Jeppesen, c/o Bodilsen Holding A/S; Elmevej 5; 7870
Glyngøre, DK
(74) Fuldmægtig: Larsen & Birkeholm A/S Skandinavisk Patentbureau, Østeraa 25;
Postboks 1651, 9100, Aalborg

-
- (54) Apparat til brug ved pudsning af kanter på et langstrakt emne
(57) Sammendrag 631-92

Apparatet ifølge opfindelsen er udstyret med to roterbare børster (6,7) til pudsning af langstrakte træemner (4). Til fremføring findes et sværd med et drivbånd (9) og en rulle (8), imellem hvilke (8,9) emnet (4) kan fremføres mellem børsterne (6,7). Derved kan to kanter (16,17) pudses på emnet i én operation, selv om emnet (4) er krumt. Ved endevenning af emnet (4) eller svingning af sværdet omkring en akse (12) kan to andre kanter (18,19) pudses på emnet (4).

631-92

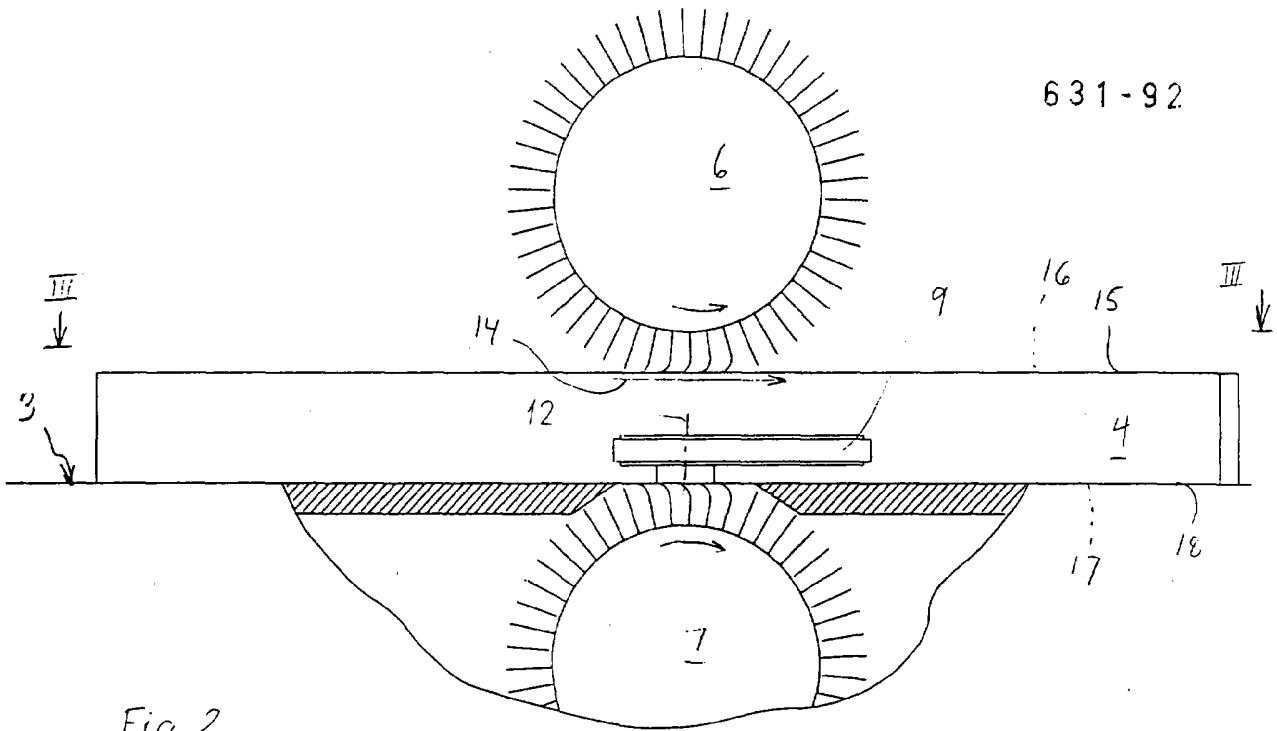

Fig. 2

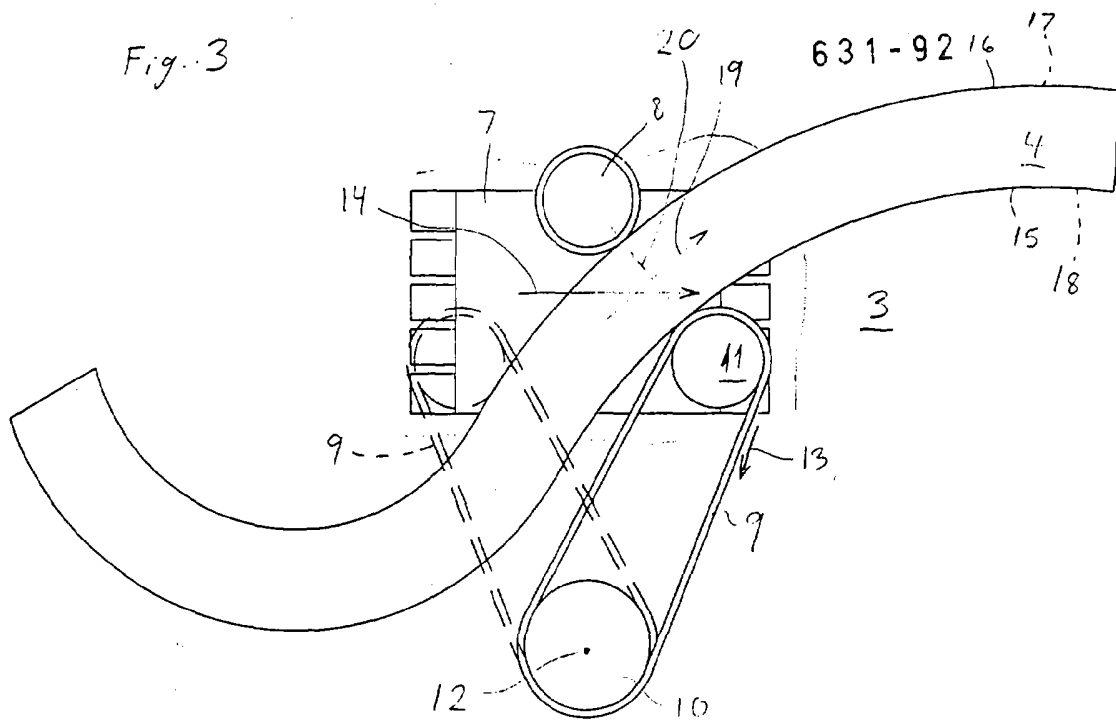

Fig. 3