



(12)实用新型专利

(10)授权公告号 CN 209084657 U

(45)授权公告日 2019.07.09

(21)申请号 201920026609.4

F21V 29/67(2015.01)

(22)申请日 2019.01.07

F21S 45/40(2018.01)

(73)专利权人 佛山市新中颖光电科技有限公司

F21W 107/10(2018.01)

地址 528225 广东省佛山市南海区狮山镇
罗村联和工业东区13路7号

F21Y 115/10(2016.01)

(72)发明人 张剑伟

(74)专利代理机构 佛山市智汇聚晨专利代理有
限公司 44409

代理人 贾凌志

(51)Int.Cl.

F21S 41/141(2018.01)

F21S 43/14(2018.01)

F21S 45/10(2018.01)

F21V 19/00(2006.01)

F21S 45/43(2018.01)

权利要求书1页 说明书3页 附图2页

(54)实用新型名称

一种新型快启LED车灯

(57)摘要

本实用新型公开了一种新型快启LED车灯，包括车灯外壳，所述车灯外壳的一侧表面设置有车灯罩，所述车灯外壳的前表面一侧中部设置有散热窗，所述车灯外壳的内部靠近车灯罩的一侧设置有主灯泡，所述主灯泡的上端设置有副灯泡，所述车灯外壳的内部靠近主灯泡的一侧设置有电池板，所述车灯外壳的内部靠近电池板的一侧设置有散热扇，所述车灯外壳的另一侧上端表面设置有一号连接板，所述一号连接板的一侧表面设置有一号活动板，所述一号活动板的一侧表面设置有一号固定板，所述一号固定板的一侧表面设置有安装圈，本实用新型所述的一种新型快启LED车灯，能够降低车灯的损坏率，能够提高车灯的散热性能，带来更好的使用前景。

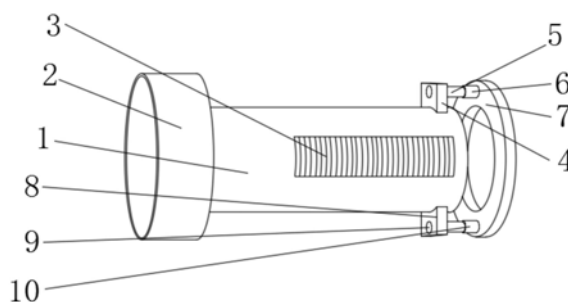

1. 一种新型快启LED车灯,包括车灯外壳(1),其特征在于:所述车灯外壳(1)的一侧表面设置有车灯罩(2),所述车灯外壳(1)的前表面一侧中部设置有散热窗(3),所述车灯外壳(1)的内部靠近车灯罩(2)的一侧设置有主灯泡(11),所述主灯泡(11)的上端设置有副灯泡(12),所述车灯外壳(1)的内部靠近主灯泡(11)的一侧设置有电池板(14),所述车灯外壳(1)的内部靠近电池板(14)的一侧设置有散热扇(15),所述车灯外壳(1)的另一侧上端表面设置有一号连接板(4),所述一号连接板(4)的一侧表面设置有一号活动板(5),所述一号活动板(5)的一侧表面设置有一号固定板(6),所述一号固定板(6)的一侧表面设置有安装圈(7),所述车灯外壳(1)的另一侧下端表面设置有二号连接板(8),所述二号连接板(8)的一侧表面设置有二号活动板(9),所述二号活动板(9)的一侧表面设置有二号固定板(10)。

2. 根据权利要求1所述的一种新型快启LED车灯,其特征在于:所述副灯泡(12)的一侧表面设置有连接线(13),所述副灯泡(12)的一侧表面通过连接线(13)与电池板(14)的一侧表面连接,所述连接线(13)的外表面通过副灯泡(12)与车灯外壳(1)的内部活动连接,所述电池板(14)的外表面通过连接线(13)与车灯外壳(1)的内部表面连接,所述副灯泡(12)与连接线(13)的数量均为两组,所述副灯泡(12)与连接线(13)均呈对称排布。

3. 根据权利要求1所述的一种新型快启LED车灯,其特征在于:所述一号固定板(6)的内部表面设置有一号弹簧(16),所述一号固定板(6)的另一侧表面通过一号弹簧(16)与一号活动板(5)的一侧表面活动连接,所述一号固定板(6)的另一侧表面通过一号活动板(5)与一号连接板(4)的一侧表面活动连接,所述一号弹簧(16)的一侧表面通过一号固定板(6)与安装圈(7)的一侧表面连接。

4. 根据权利要求1所述的一种新型快启LED车灯,其特征在于:所述散热窗(3)的后部表面通过车灯外壳(1)与散热扇(15)的前方表面连接,所述散热窗(3)的形状为长方形。

5. 根据权利要求1所述的一种新型快启LED车灯,其特征在于:所述安装圈(7)的一侧表面通过一号弹簧(16)与车灯外壳(1)的另一侧表面活动连接,所述车灯外壳(1)的另一侧表面通过二号弹簧(17)与安装圈(7)的一侧表面活动连接。

6. 根据权利要求1所述的一种新型快启LED车灯,其特征在于:所述二号固定板(10)的内部表面设置有二号弹簧(17),所述二号固定板(10)的另一侧表面通过二号弹簧(17)与二号活动板(9)的一侧表面活动连接,所述二号固定板(10)的另一侧表面通过二号活动板(9)与二号连接板(8)的一侧表面活动连接,所述二号弹簧(17)的一侧表面通过二号固定板(10)与安装圈(7)的一侧表面连接。

一种新型快启LED车灯

技术领域

[0001] 本实用新型LED车灯领域,特别涉及一种新型快启LED车灯。

背景技术

[0002] 汽车行驶时需要使用灯光作为指示标识或者照亮前方的路面,因此汽车上设有大量的车灯,如前大灯、示廓灯、转向灯等;现有的快启LED车灯在使用时存在一定的弊端,在使用过程中,车灯安装的过于紧凑,导致车辆车灯易损坏,车灯开启时间过长时,导致车灯的热量散不掉,给人们的使用过程带来了一定的不利影响,为此,我们提出一种新型快启LED车灯。

实用新型内容

[0003] 本实用新型的主要目的在于提供一种新型快启LED车灯,可以有效解决背景技术中的问题。

[0004] 为实现上述目的,本实用新型采取的技术方案为:

[0005] 本实用新型一种新型快启LED车灯,包括车灯外壳,所述车灯外壳的一侧表面设置有车灯罩,所述车灯外壳的前表面一侧中部设置有散热窗,所述车灯外壳的内部靠近车灯罩的一侧设置有主灯泡,所述主灯泡的上端设置有副灯泡,所述车灯外壳的内部靠近主灯泡的一侧设置有电池板,所述车灯外壳的内部靠近电池板的一侧设置有散热扇,所述车灯外壳的另一侧上端表面设置有一号连接板,所述一号连接板的一侧表面设置有一号活动板,所述一号活动板的一侧表面设置有一号固定板,所述一号固定板的一侧表面设置有安装圈,所述车灯外壳的另一侧下端表面设置有二号连接板,所述二号连接板的一侧表面设置有二号活动板,所述二号活动板的一侧表面设置有二号固定板。

[0006] 优选的,所述副灯泡的一侧表面设置有连接线,所述副灯泡的一侧表面通过连接线与电池板的一侧表面连接,所述连接线的外表面通过副灯泡与车灯外壳的内部活动连接,所述电池板的外表面通过连接线与车灯外壳的内部表面连接,所述副灯泡与连接线的数量均为两组,所述副灯泡与连接线均呈对称排布。

[0007] 优选的,所述一号固定板的内部表面设置有一号弹簧,所述一号固定板的另一侧表面通过一号弹簧与一号活动板的一侧表面活动连接,所述一号固定板的另一侧表面通过一号活动板与一号连接板的一侧表面活动连接,所述一号弹簧的一侧表面通过一号固定板与安装圈的一侧表面连接。

[0008] 优选的,所述散热窗的后部表面通过车灯外壳与散热扇的前方表面连接,所述散热窗的形状为长方形。

[0009] 优选的,所述安装圈的一侧表面通过一号弹簧与车灯外壳的另一侧表面活动连接,所述车灯外壳的另一侧表面通过二号弹簧与安装圈的一侧表面活动连接。

[0010] 优选的,所述二号固定板的内部表面设置有二号弹簧,所述二号固定板的另一侧表面通过二号弹簧与二号活动板的一侧表面活动连接,所述二号固定板的另一侧表面通过

二号活动板与二号连接板的一侧表面活动连接,所述二号弹簧的一侧表面通过二号固定板与安装圈的一侧表面连接。

[0011] 与现有技术相比,本实用新型具有如下有益效果:该种新型快启LED车灯,通过设置的安装圈对整个车灯进行安装,且设置的安装圈是通过设置的一号活动板、一号固定板与一号连接板之间进行连接的,同时安装圈是通过二号活动板、二号固定板与二号连接板进行连接的,且设置的一号弹簧与二号弹簧的工作缓冲能够提高车灯的安全性,使车灯不易损坏,避免了车灯安装的过于紧凑,导致车辆车灯易损坏,通过设置的散热扇的工作转动,能够使车灯外壳内部的热量通过散热窗进行排出,提高了车灯外壳的内部的散热性能,避免了车灯开启时间过长时,导致车灯的热量散不掉,新型快启LED车灯结构简单,操作方便,使用的效果相对于传统方式更好。

附图说明

[0012] 图1为本实用新型一种新型快启LED车灯的整体结构示意图;

[0013] 图2为本实用新型一种新型快启LED车灯的局部视图;

[0014] 图3为本实用新型一种新型快启LED车灯的图2中A的放大图;

[0015] 图4为本实用新型一种新型快启LED车灯的整体剖视图。

[0016] 图中:1、车灯外壳;2、车灯罩;3、散热窗;4、一号连接板;5、一号活动板;6、一号固定板;7、安装圈;8、二号连接板;9、二号活动板;10、二号固定板;11、主灯泡;12、副灯泡;13、连接线;14、电池板;15、散热扇;16、一号弹簧;17、二号弹簧。

具体实施方式

[0017] 为使本实用新型实现的技术手段、创作特征、达成目的与功效易于明白了解,下面结合具体实施方式,进一步阐述本实用新型。

[0018] 如图1-4所示,一种新型快启LED车灯,包括车灯外壳1,车灯外壳1的一侧表面设置有车灯罩2,车灯外壳1的前表面一侧中部设置有散热窗3,车灯外壳1的内部靠近车灯罩2的一侧设置有主灯泡11,主灯泡11的上端设置有副灯泡12,车灯外壳1的内部靠近主灯泡11的一侧设置有电池板14,车灯外壳1的内部靠近电池板14的一侧设置有散热扇15,车灯外壳1的另一侧上端表面设置有一号连接板4,一号连接板4的一侧表面设置有一号活动板5,一号活动板5的一侧表面设置有一号固定板6,一号固定板6的一侧表面设置有安装圈7,车灯外壳1的另一侧下端表面设置有二号连接板8,二号连接板8的一侧表面设置有二号活动板9,二号活动板9的一侧表面设置有二号固定板10。

[0019] 副灯泡12的一侧表面设置有连接线13,副灯泡12的一侧表面通过连接线13与电池板14的一侧表面连接,连接线13的外表面通过副灯泡12与车灯外壳1的内部活动连接,电池板14的外表面通过连接线13与车灯外壳1的内部表面连接,副灯泡12与连接线13的数量均为两组,副灯泡12与连接线13均呈对称排布;一号固定板6的内部表面设置有一号弹簧16,一号固定板6的另一侧表面通过一号弹簧16与一号活动板5的一侧表面活动连接,一号固定板6的另一侧表面通过一号活动板5与一号连接板4的一侧表面活动连接,一号弹簧16的一侧表面通过一号固定板6与安装圈7的一侧表面连接;散热窗3的后部表面通过车灯外壳1与散热扇15的前方表面连接,散热窗3的形状为长方形;安装圈7的一侧表面通过一号弹簧16

与车灯外壳1的另一侧表面活动连接,车灯外壳1的另一侧表面通过二号弹簧17与安装圈7的一侧表面活动连接;二号固定板10的内部表面设置有二号弹簧17,二号固定板10的另一侧表面通过二号弹簧17与二号活动板9的一侧表面活动连接,二号固定板10的另一侧表面通过二号活动板9与二号连接板8的一侧表面活动连接,二号弹簧17的一侧表面通过二号固定板10与安装圈7的一侧表面连接。

[0020] 需要说明的是,本实用新型为一种新型快启LED车灯,在使用时,通过设置的安装圈7对整个车灯进行安装,且设置的安装圈7是通过设置的一号活动板5、一号固定板6与一号连接板4之间进行连接的,同时安装圈7是通过二号活动板9、二号固定板10与二号连接板8进行连接的,且设置的一号活动板5与一号固定板6之间的工作是通过一号弹簧16进行支撑的,同时设置的二号活动板9与二号固定板10之间是通过二号弹簧17进行支撑的,且设置的一号连接板4与二号连接板8与车灯外壳1的一侧固定连接,使能够通过安装圈7的安装将车灯外壳1进行安装,且设置的一号弹簧16与二号弹簧17能缓冲降低车辆晃动带来的冲击力,对车灯外壳1进行保护,且设置的散热扇15的转动能够将车灯外壳1的内部热量通过散热窗3进行排出,且设置的主灯泡11与副灯泡12是通过电池板14进行供电,然后通过连接线13是副灯泡12进行工作,较为实用。

[0021] 以上显示和描述了本实用新型的基本原理和主要特征和本实用新型的优点。本行业的技术人员应该了解,本实用新型不受上述实施例的限制,上述实施例和说明书中描述的只是说明本实用新型的原理,在不脱离本实用新型精神和范围的前提下,本实用新型还会有各种变化和改进,这些变化和改进都落入要求保护的本实用新型范围内。本实用新型要求保护范围由所附的权利要求书及其等效物界定。



图1



图2

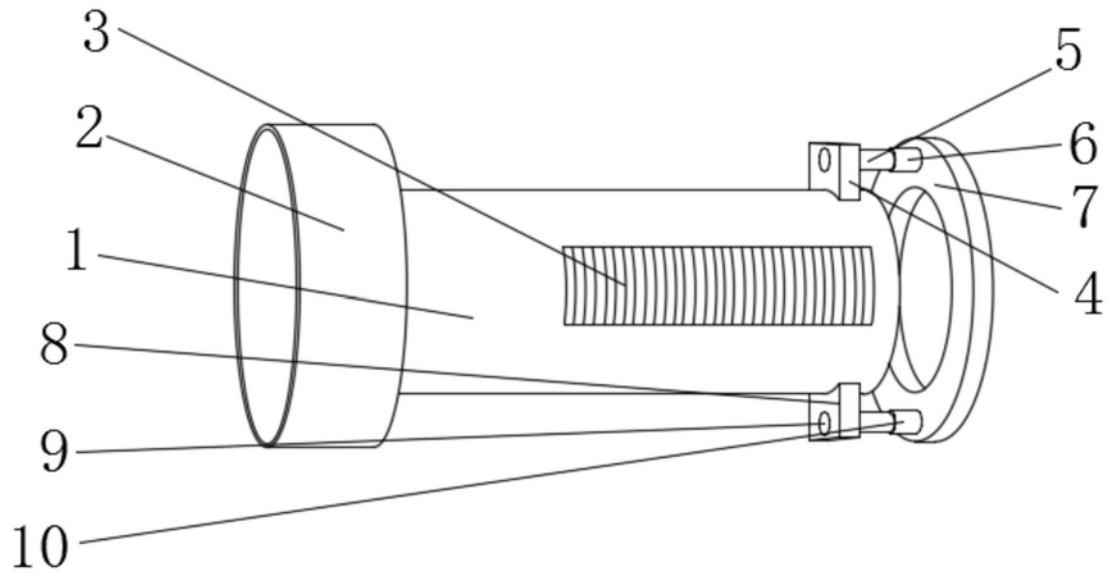

图3

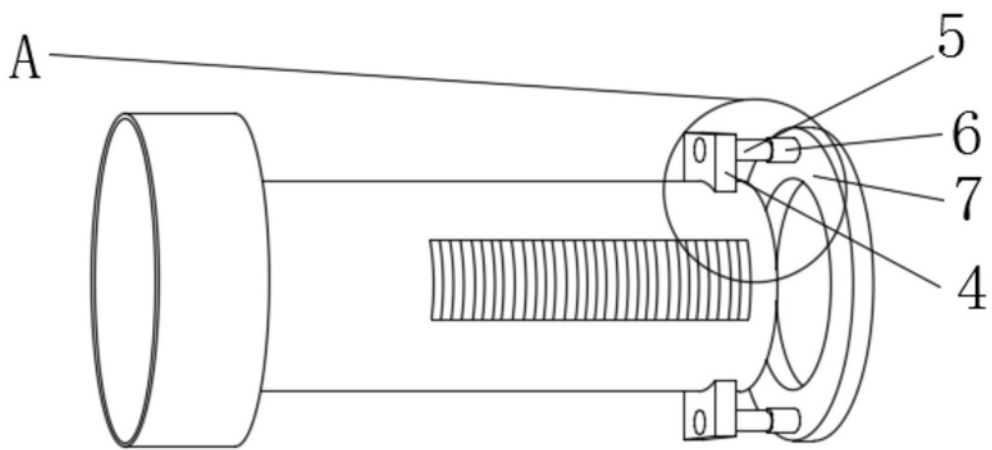
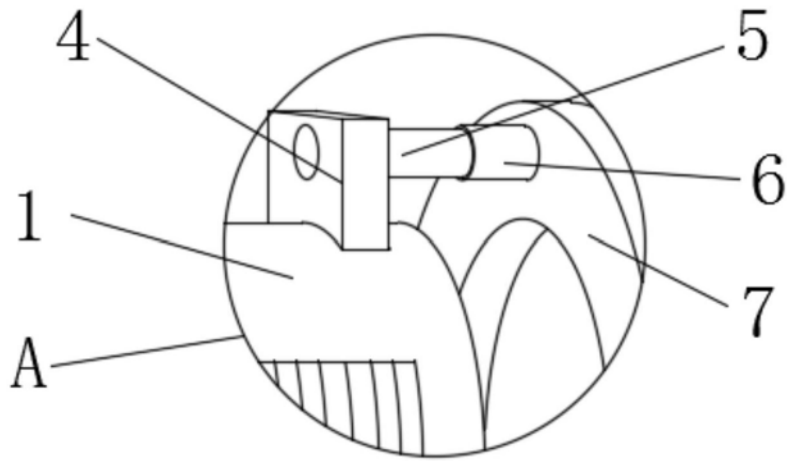
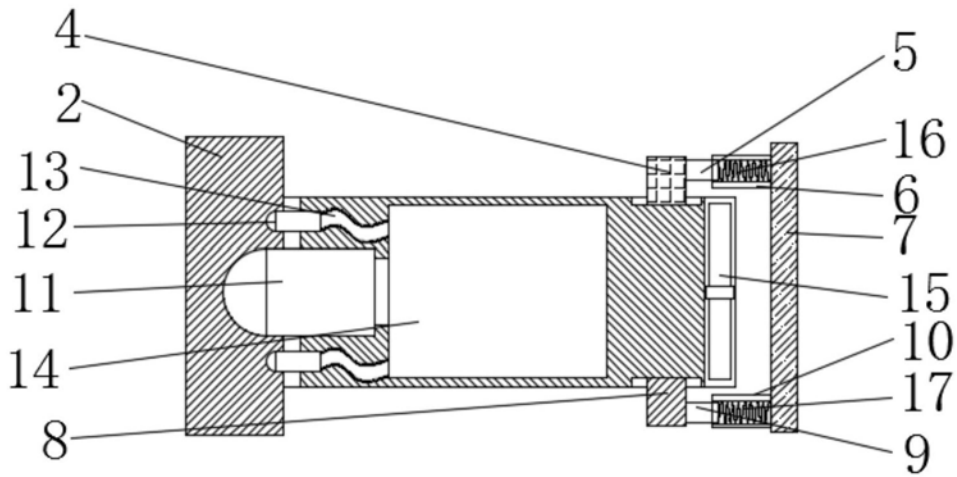

图4