

(19) 日本国特許庁(JP)

(12) 登録実用新案公報(U)

(11) 実用新案登録番号  
実用新案登録第3201164号  
(U3201164)

(45) 発行日 平成27年11月26日(2015.11.26)

(24) 登録日 平成27年11月4日(2015.11.4)

(51) Int.Cl. F 1  
B 6 5 D 6 5 / 2 2 (2006.01) B 6 5 D 6 5 / 2 2

評価書の請求 未請求 請求項の数 1 書面 (全 4 頁)

(21) 出願番号 実願2015-2782 (U2015-2782)  
(22) 出願日 平成27年5月15日(2015.5.15)(73) 実用新案権者 515149465  
千上 有香  
長崎県佐世保市大和町1142-2-202  
(72) 考案者 千上 有香  
長崎県佐世保市大和町1142-2-202

(54) 【考案の名称】 エンドマークを備えた食品包装用ラップフィルム

(57) 【要約】 (修正有)

【課題】ラップの残りが少ないことを知らせるエンドマークを設けた食品包装用ラップフィルムを提供する。

【解決手段】ラップシート1の片端部もしくは両端部、或いは全面にエンドマークとなるライン3、フィルム若しくはシートを具備させたラップフィルムでありエンドマークの長さが30cmから150cmの範囲である。

【選択図】 図1

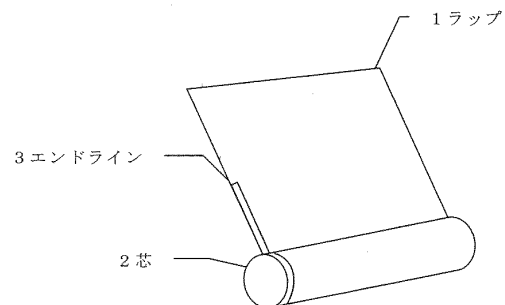

## 【実用新案登録請求の範囲】

## 【請求項 1】

エンドマークを備えた食品包装用ラップフィルム

## 【考案の詳細な説明】

## 【技術分野】

## 【0001】

本考案は、残り少なくなったことを知らせるエンドマークを設けた食品包装用ラップフィルムに関するものである。

## 【背景技術】

## 【0002】

現在流通しているラップは心棒に巻かれた無色透明のシートからなる。

## 【先行技術文献】

## 【特許文献】

## 【0003】

【特許文献 1】特開平 9 - 2 1 6 4 8 2

## 【考案の概要】

## 【考案が解決しようとする課題】

## 【0004】

現在流通しているラップは無色透明であり、カッター付き紙箱の中に入っているために残量を正確に把握できない。従って、使用中に突然使い果たし、買い置きがない場合には使えない不便さがあった。

## 【課題を解決するための手段】

## 【0005】

特開平 9 - 2 1 6 4 8 2 号に記載されているようにレジスター用のロール紙にはシート残量が少なくなると印字面に警告ラインが表れ、レジ担当者にロール紙の交換時期を知らせる技術が記載されている。本考案は該特許技術からの応用でありラップが残り少ないことを知らせるエンドマークを設けることで課題を克服することを見出した。

## 【考案の効果】

## 【0006】

本考案のエンドマークを付けラップによれば、ラップが無くなる前に買い足すことが可能となり、使いたいときに使うことができる。

## 【図面の簡単な説明】

## 【0007】

【図 1】本考案による一実施例である片端部にエンドラインを具備させたラップである。

【図 2】本考案による一実施例である両端部にエンドラインを具備させたラップである。

## 【考案を実施するための形態】

## 【0008】

## 【実施例】

## 【0009】

食品包装用ラップフィルムに関して、芯 2 からラップシート 1 を巻き込む際に該ラップシート 1 の片端部もしくは両端部、或いは全面にエンドマークとなるフィルムもしくはシート等を具備させる。該エンドマークの長さに関しては、少なくとも 1 回に使用する長さが必要であり 30 cm から 150 cm の範囲、好ましくは 50 cm から 100 cm とすると良い。

## 【産業上の利用可能性】

## 【0010】

## 【符号の説明】

## 【0011】

1 ラップ

2 芯

10

20

30

40

50

3 エンドマーク

【 図 1 】

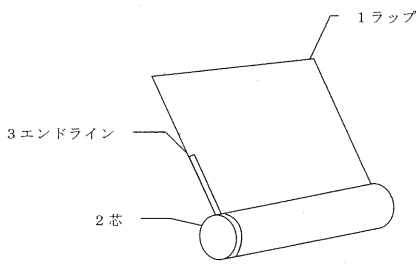

【 図 2 】

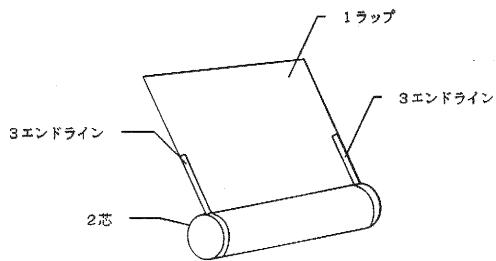

【手続補正書】

【提出日】平成27年8月20日(2015.8.20)

【手続補正1】

【補正対象書類名】実用新案登録請求の範囲

【補正対象項目名】全文

【補正方法】変更

【補正の内容】

【実用新案登録請求の範囲】

【請求項1】

ラップシートの片端部もしくは両端部、或いは全面にエンドマークとなるライン、フィルム若しくはシートを具備させたラップフィルムでありエンドマークの長さが30cmから150cmの範囲である食品包装用ラップフィルム