



(11) **EP 1 717 190 A3**

(12) **EUROPÄISCHE PATENTANMELDUNG**

(88) Veröffentlichungstag A3:  
**10.01.2007 Patentblatt 2007/02**

(51) Int Cl.:  
**B67D 1/08** (2006.01) **B67D 1/06** (2006.01)  
**G09F 13/04** (2006.01) **G09F 23/06** (2006.01)

(43) Veröffentlichungstag A2:  
**02.11.2006 Patentblatt 2006/44**

(21) Anmeldenummer: **06111146.4**

(22) Anmeldetag: **15.03.2006**

(84) Benannte Vertragsstaaten:  
**AT BE BG CH CY CZ DE DK EE ES FI FR GB GR HU IE IS IT LI LT LU LV MC NL PL PT RO SE SI SK TR**  
Benannte Erstreckungsstaaten:  
**AL BA HR MK YU**

(71) Anmelder: **Friedhelm Selbach GmbH**  
**42477 Radevormwald (DE)**

(72) Erfinder: **Selbach, Friedhelm**  
**42477 Radevormwald (DE)**

(30) Priorität: **28.04.2005 DE 202005007014 U**  
**13.05.2005 DE 102005022235**

(74) Vertreter: **Müller, Enno et al**  
**Rieder & Partner**  
**Corneliusstrasse 45**  
**D-42329 Wuppertal (DE)**

(54) **Getränke-Zapfsäule mit Kühlleitung**

(57) Die Erfindung betrifft eine Zapfsäule (Z) mit einer Flüssigkeitsleitung, bspw. Bierleitung (12), und einer Kühlmittelleitung (13), die einen Vor- und einen Rücklauf aufweist, wobei die Flüssigkeitsleitung (12) und die Kühlmittelleitung (13) gemeinsam von einem wärmeleitfähigen Material wie beispielsweise Aluminium umgossen sind. Um eine insbesondere herstellungstechnisch vorteilhafte Gestaltung zu erreichen, wird vorgeschlagen, dass das Vergussmaterial (V) zusammen mit den Leitungen (12,13) in einer die Formgebung für das wärmeleitfähige Material erbringenden Wanne (11) aufgenommen sind. Vorteilhaft ist auch, ein Doppelgehäuse vorzusehen, nämlich ein die Leitungen (12,13), nebst Wärmedämmung (9) unmittelbar aufnehmendes Gehäuse (G), welches in einem die Zapfsäule (Z) bildenden Außengehäuse (A) aufgenommen ist.

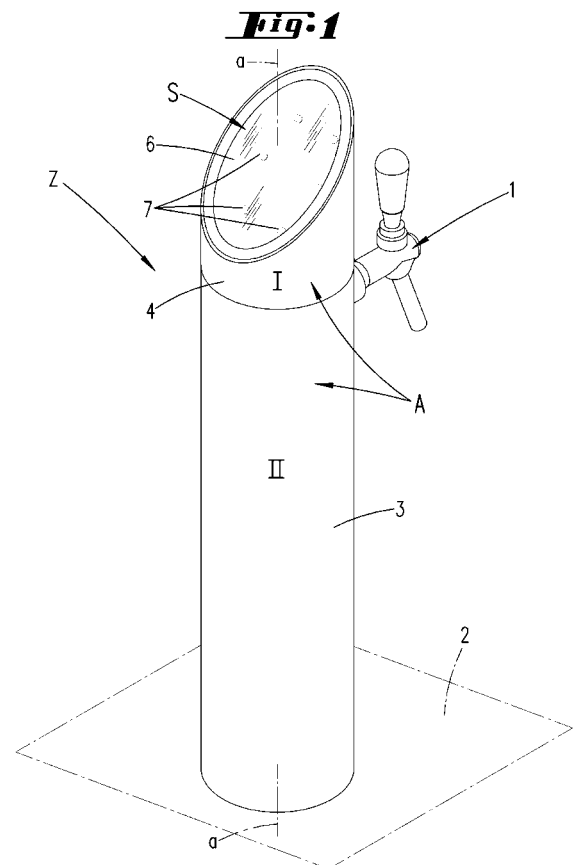

**EP 1 717 190 A3**





EINSCHLÄGIGE DOKUMENTE			
Kategorie	Kennzeichnung des Dokuments mit Angabe, soweit erforderlich, der maßgeblichen Teile	Betrifft Anspruch	KLASSIFIKATION DER ANMELDUNG (IPC)
X	WO 97/10171 A (KYEES, MELVIN, D) 20. März 1997 (1997-03-20) * Seite 15, Zeile 15 - Zeile 19 *	1,2,5-8, 10-13	INV. B67D1/08 B67D1/06
Y	* Seite 18, Zeile 13 - Zeile 16 * * Seite 19, Zeile 25 - Seite 20, Zeile 6 * * Seite 20, Zeile 18 - Zeile 21 * * Seite 25, Zeile 2 - Zeile 5 *	9,14-18	G09F13/04 G09F23/06
Y	US 5 564 602 A (CLELAND ET AL) 15. Oktober 1996 (1996-10-15) * Spalte 8, Zeile 5 - Zeile 45 * * Spalte 9, Zeile 45 - Zeile 47 * * Seite 11, Zeile 28 - Zeile 36; Abbildungen 1,3,9 *	1	
Y	DE 80 26 872 U1 (KUEHLTEX KUEHL- UND AUSSCHANKGERAETE GMBH, 5657 HAAN) 22. Januar 1981 (1981-01-22) * Seite 2, Zeile 23 - Zeile 28; Abbildung 1 *	1	
Y	EP 1 334 950 A (WHITLENGE DRINK EQUIPMENT LIMITED) 13. August 2003 (2003-08-13) * Absätze [0019], [0021] *	9	RECHERCHIERTE SACHGEBIETE (IPC) B67D G09F
Y	CA 2 349 089 A1 (ANDERSON, GEORGE) 28. November 2002 (2002-11-28) * Seite 3, Zeile 27 - Seite 4, Zeile 5 *	14-18	
Der vorliegende Recherchenbericht wurde für alle Patentansprüche erstellt			
Recherchenort München		Abschlußdatum der Recherche 31. August 2006	Prüfer Desittere, Michiel
KATEGORIE DER GENANNTEN DOKUMENTE X : von besonderer Bedeutung allein betrachtet Y : von besonderer Bedeutung in Verbindung mit einer anderen Veröffentlichung derselben Kategorie A : technologischer Hintergrund O : nichtschriftliche Offenbarung P : Zwischenliteratur		T : der Erfindung zugrunde liegende Theorien oder Grundsätze E : älteres Patentdokument, das jedoch erst am oder nach dem Anmeldedatum veröffentlicht worden ist D : in der Anmeldung angeführtes Dokument L : aus anderen Gründen angeführtes Dokument & : Mitglied der gleichen Patentfamilie, übereinstimmendes Dokument	



### GEBÜHRENPFLICHTIGE PATENTANSPRÜCHE

Die vorliegende europäische Patentanmeldung enthielt bei ihrer Einreichung mehr als zehn Patentansprüche.

- Nur ein Teil der Anspruchsgebühren wurde innerhalb der vorgeschriebenen Frist entrichtet. Der vorliegende europäische Recherchenbericht wurde für die ersten zehn sowie für jene Patentansprüche erstellt, für die Anspruchsgebühren entrichtet wurden, nämlich Patentansprüche:
- Keine der Anspruchsgebühren wurde innerhalb der vorgeschriebenen Frist entrichtet. Der vorliegende europäische Recherchenbericht wurde für die ersten zehn Patentansprüche erstellt.

### MANGELNDE EINHEITLICHKEIT DER ERFINDUNG

Nach Auffassung der Recherchenabteilung entspricht die vorliegende europäische Patentanmeldung nicht den Anforderungen an die Einheitlichkeit der Erfindung und enthält mehrere Erfindungen oder Gruppen von Erfindungen, nämlich:

Siehe Ergänzungsblatt B

- Alle weiteren Recherchegebühren wurden innerhalb der gesetzten Frist entrichtet. Der vorliegende europäische Recherchenbericht wurde für alle Patentansprüche erstellt.
- Da für alle recherchierbaren Ansprüche die Recherche ohne einen Arbeitsaufwand durchgeführt werden konnte, der eine zusätzliche Recherchegebühr gerechtfertigt hätte, hat die Recherchenabteilung nicht zur Zahlung einer solchen Gebühr aufgefordert.
- Nur ein Teil der weiteren Recherchegebühren wurde innerhalb der gesetzten Frist entrichtet. Der vorliegende europäische Recherchenbericht wurde für die Teile der Anmeldung erstellt, die sich auf Erfindungen beziehen, für die Recherchegebühren entrichtet worden sind, nämlich Patentansprüche:
- Keine der weiteren Recherchegebühren wurde innerhalb der gesetzten Frist entrichtet. Der vorliegende europäische Recherchenbericht wurde für die Teile der Anmeldung erstellt, die sich auf die zuerst in den Patentansprüchen erwähnte Erfindung beziehen, nämlich Patentansprüche:

1, 2, 5-18



**MANGELNDE EINHEITLICHKEIT  
DER ERFINDUNG  
ERGÄNZUNGSBLATT B**

Nach Auffassung der Recherchenabteilung entspricht die vorliegende europäische Patentanmeldung nicht den Anforderungen an die Einheitlichkeit der Erfindung und enthält mehrere Erfindungen oder Gruppen von Erfindungen, nämlich:

1. Ansprüche: 1,2,5-18

Zapfsäule mit von einem wärmeleitfähigen Material umgossenem Getränk- und Kühlmittleitungen, wobei das wärmeleitfähige Material in einer Wanne aufgenommen ist.

---

2. Ansprüche: 3,4

Zapfsäule mit in einem Halterungsblock zusammengefasste Getränk- und Kühlmittleitungen, wobei der Halterungsblock von einer Wärmedämmung umgeben ist, wobei die Leitungen und die Wärmedämmung in einem Doppelgehäuse aufgenommen ist.

---

**ANHANG ZUM EUROPÄISCHEN RECHERCHENBERICHT  
 ÜBER DIE EUROPÄISCHE PATENTANMELDUNG NR.**

EP 06 11 1146

In diesem Anhang sind die Mitglieder der Patentfamilien der im obengenannten europäischen Recherchenbericht angeführten Patentdokumente angegeben.

Die Angaben über die Familienmitglieder entsprechen dem Stand der Datei des Europäischen Patentamts am  
 Diese Angaben dienen nur zur Unterrichtung und erfolgen ohne Gewähr.

31-08-2006

Im Recherchenbericht angeführtes Patentdokument		Datum der Veröffentlichung	Mitglied(er) der Patentfamilie	Datum der Veröffentlichung
WO 9710171	A	20-03-1997	AU 706388 B2	17-06-1999
			AU 7074796 A	01-04-1997
			BR 9607670 A	30-11-1999
			CA 2231871 A1	20-03-1997
			US 6327870 B1	11-12-2001
-----				
US 5564602	A	15-10-1996	KEINE	
-----				
DE 8026872	U1	22-01-1981	KEINE	
-----				
EP 1334950	A	13-08-2003	GB 2386675 A	24-09-2003
-----				
CA 2349089	A1	28-11-2002	KEINE	
-----				

EPO FORM P0461

Für nähere Einzelheiten zu diesem Anhang : siehe Amtsblatt des Europäischen Patentamts, Nr.12/82