

RZECZPOSPOLITA
POLSKA



Urząd Patentowy
Rzeczypospolitej Polskiej

(12)

**OPIS OCHRONNY
WZORU
PRZEMYSŁOWEGO**

(19) **PL** (11) **13965**

(21) Numer zgłoszenia: **13555**

(22) Data zgłoszenia: **28.08.2008**

(51) Klasyfikacja:
12-10

(54)

Wózek do transportu palet skrzyniowych.

(45) O udzieleniu prawa z rejestracji ogłoszono:
30.06.2009 WUP 06/2009

(73) Uprawniony z rejestracji wzoru przemysłowego:
Wiesław Królik, Warka, (PL)

(72) Twórca(y) wzoru przemysłowego:
Królik Wiesław, Warka, (PL)

PL 13965

Nr Rp. 13965

Klasa 12-10

Wózek do transportu palet skrzyniowych.

Przedmiotem wzoru przemysłowego jest wózek do transportu palet skrzyniowych.

Wózek do transportu palet skrzyniowych jest wykorzystywany w szczególności w sadach do szybkiego wywiezienia owoców w paletach skrzyniowych.

Istota wzoru przemysłowego przejawia się w nowej postaci przedmiotu wynikającej z jego oryginalnego kształtu.

Wózek do transportu palet skrzyniowych ma postać prostokątnej ramy, w której z przedniej strony umieszczony jest dyszel z kulą .

Za ramą umieszczone są na osi koła jezdne a nad nimi pozioma półka, której przednia krawędź połączona jest pochyloną, płaską ścianą z tylną częścią ramy.

Z tylną częścią ramy połączony jest również dyszel z kulą.

Wózek do transportu palet skrzyniowych, charakteryzuje się prostotą kształtu, w którym wyróżniają się proste, maszynowe linie.

W drugiej odmianie rama wózka jest połączona w swojej środkowej części wzdłuż osi podłużnej smukłą belką.

W obu odmianach wózka na osi jezdnej umieszczone są niskie, ale za to szerokie koła jezdne dobrze komponujące się z prostotą ramy wózka.

Wózek, zwłaszcza do transportu palet skrzyniowych, według wzoru przemysłowego pokazany są na rysunku na którym fig. 1 przedstawia pierwszą odmianę wózka do transportu palet skrzyniowych w widoku perspektywnym z przodu, fig. 2 przedstawia drugą odmianę wózka do transportu palet skrzyniowych, w widoku perspektywnym z przodu.

Cechy istotne wzoru przemysłowego przejawiają się w oryginalnym połączeniu wszystkich elementów wózka to znaczy w fantazyjnym, surowym i jakby maszynowym kształcie ramy z umieszczoną za nią osią z kołami jezdnyimi, nad którą umieszczona jest półka ze skośną ścianą łączącą półkę z ramą.

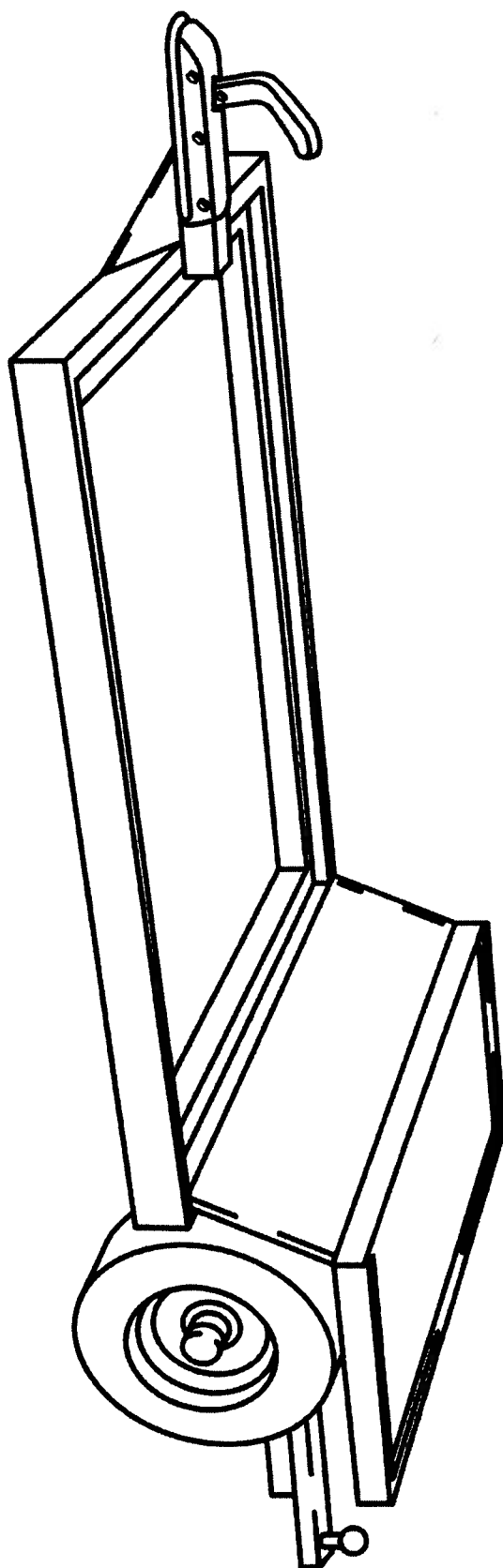

fig. 1

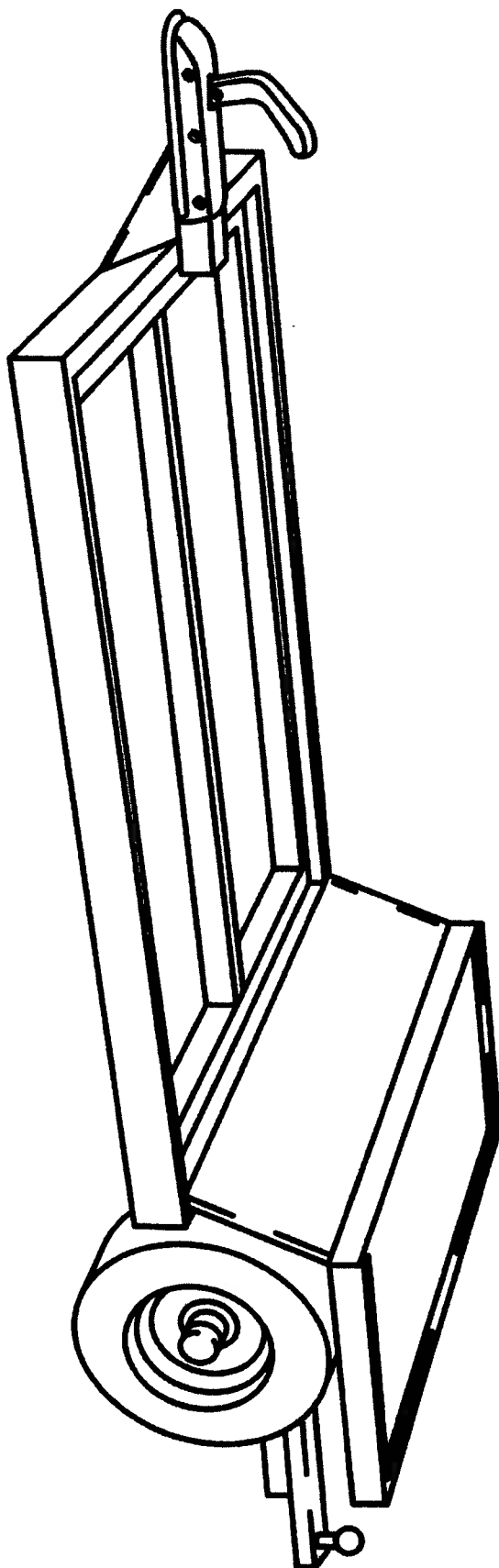

fig. 2

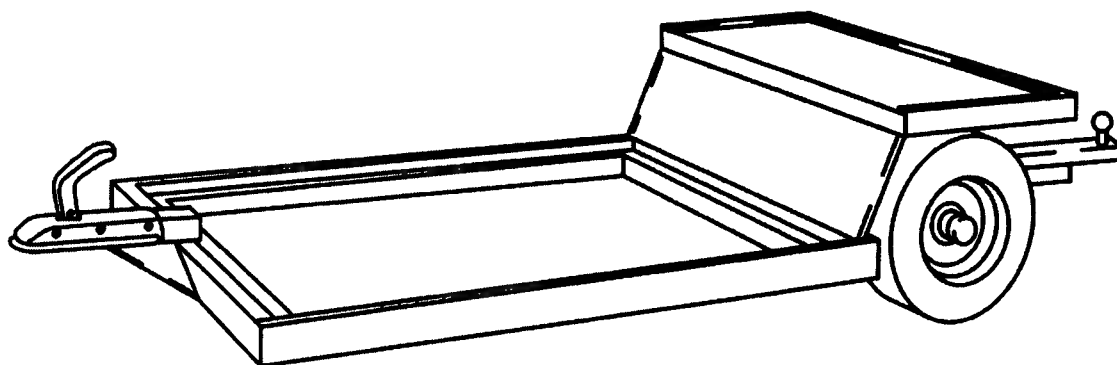

fig. 1

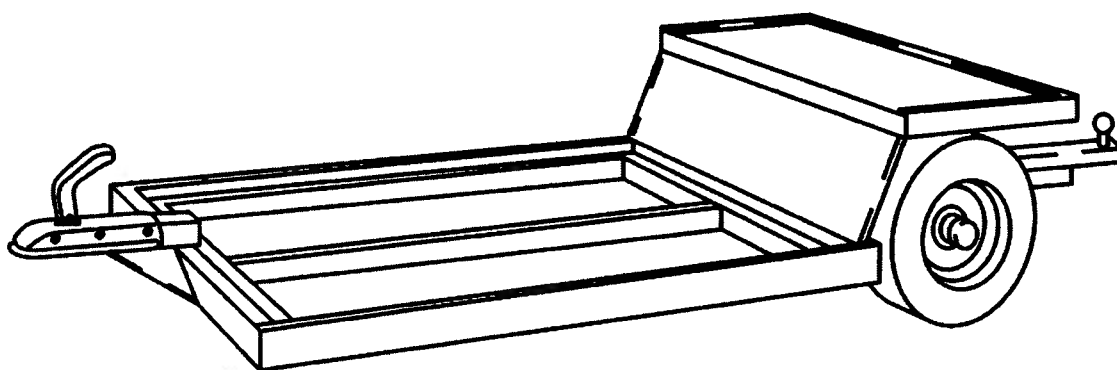

fig. 2