



(11) **EP 1 930 531 A3**

(12) **EUROPÄISCHE PATENTANMELDUNG**

(88) Veröffentlichungstag A3:
12.05.2010 Patentblatt 2010/19

(51) Int Cl.:
E05B 37/02 (2006.01) E05B 71/00 (2006.01)
E05B 67/00 (2006.01)

(43) Veröffentlichungstag A2:
11.06.2008 Patentblatt 2008/24

(21) Anmeldenummer: **07023256.6**

(22) Anmeldetag: **30.11.2007**

(84) Benannte Vertragsstaaten:
AT BE BG CH CY CZ DE DK EE ES FI FR GB GR HU IE IS IT LI LT LU LV MC MT NL PL PT RO SE SI SK TR
Benannte Erstreckungsstaaten:
AL BA HR MK RS

(71) Anmelder: **ABUS August Bremicker Söhne KG**
58300 Wetter-Volmarstein (DE)

(72) Erfinder:
• **Der Erfinder hat auf seine Nennung verzichtet.**

(30) Priorität: **07.12.2006 DE 102006057759**

(74) Vertreter: **Manitz, Finsterwald & Partner GbR**
Postfach 31 02 20
80102 München (DE)

(54) **Zahlenschloss**

(57) Die Erfindung betrifft ein Zahlenschloss, insbesondere für Zweiräder, mit einem Schlosskörper und einem Kloben, die über eine flexible Verbindungseinrichtung - wie ein Kabel, ein Spiralkabel, ein gepanzertes Kabel, eine Kette oder dergleichen - dauerhaft miteinander verbunden sind, wobei der Schlosskörper einen Zahlenschließmechanismus aufweist, wobei der Kloben einen Klobenkörper und einen Klobendorn mit mehreren seitlichen Eingriffsaussparungen aufweist, und wobei der Klobendorn in den Schlosskörper einführbar ist, um dort mit dem Zahlenschließmechanismus zusammenzuwirken. Der Klobendorn ist als ein Blechteil gebildet, das separat von dem Klobenkörper ausgebildet und an dem Klobenkörper dauerhaft befestigt ist.

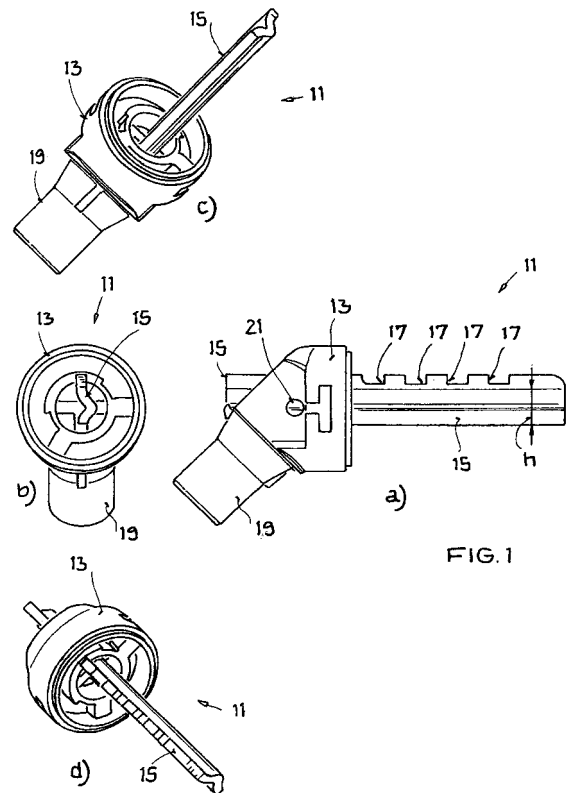

EP 1 930 531 A3



EUROPÄISCHER RECHERCHENBERICHT

Nummer der Anmeldung
EP 07 02 3256

EINSCHLÄGIGE DOKUMENTE			
Kategorie	Kennzeichnung des Dokuments mit Angabe, soweit erforderlich, der maßgeblichen Teile	Betrifft Anspruch	KLASSIFIKATION DER ANMELDUNG (IPC)
A	US 2006/162400 A1 (LAMBERT KUO) 27. Juli 2006 (2006-07-27) * Absätze [0023] - [0025]; Abbildung 3 * -----	1-7	INV. E05B37/02 E05B71/00 E05B67/00
A	GB 559 972 A (SAMUEL ERNEST ALDWINCKLE) 14. März 1944 (1944-03-14) * Seite 3, Zeile 11 - Seite 6, Zeile 15; Abbildungen 1-9 * -----	1-7	
A	US 1 340 583 A (ALBERT LAWRENCE VEARA) 18. Mai 1920 (1920-05-18) * das ganze Dokument * -----	1-7	
A	GB 27083 A A.D. 1913 (PELLY MARK; OLDHAM GEORGE THOMAS) 1. Oktober 1914 (1914-10-01) * das ganze Dokument * -----	1-7	
A	FR 495 065 A (JÉROME BÉATRIX) 27. September 1919 (1919-09-27) * das ganze Dokument * -----	1-7	
Der vorliegende Recherchenbericht wurde für alle Patentansprüche erstellt			RECHERCHIERTE SACHGEBIETE (IPC)
			E05B B62H
Recherchenort		Abschlußdatum der Recherche	Prüfer
Den Haag		31. März 2010	Cruyplant, Lieve
KATEGORIE DER GENANNTEN DOKUMENTE		T : der Erfindung zugrunde liegende Theorien oder Grundsätze E : älteres Patentedokument, das jedoch erst am oder nach dem Anmeldedatum veröffentlicht worden ist D : in der Anmeldung angeführtes Dokument L : aus anderen Gründen angeführtes Dokument & : Mitglied der gleichen Patentfamilie, übereinstimmendes Dokument	
X : von besonderer Bedeutung allein betrachtet Y : von besonderer Bedeutung in Verbindung mit einer anderen Veröffentlichung derselben Kategorie A : technologischer Hintergrund O : nichtschriftliche Offenbarung P : Zwischenliteratur			

1
EPO FORM 1503_03.82 (P04C03)

**ANHANG ZUM EUROPÄISCHEN RECHERCHENBERICHT
ÜBER DIE EUROPÄISCHE PATENTANMELDUNG NR.**

EP 07 02 3256

In diesem Anhang sind die Mitglieder der Patentfamilien der im obengenannten europäischen Recherchenbericht angeführten Patentdokumente angegeben.
Die Angaben über die Familienmitglieder entsprechen dem Stand der Datei des Europäischen Patentamts am
Diese Angaben dienen nur zur Unterrichtung und erfolgen ohne Gewähr.

31-03-2010

Im Recherchenbericht angeführtes Patentdokument	Datum der Veröffentlichung	Mitglied(er) der Patentfamilie	Datum der Veröffentlichung
US 2006162400 A1	27-07-2006	KEINE	
GB 559972 A	14-03-1944	KEINE	
US 1340583 A	18-05-1920	KEINE	
GB 191327083 A	01-10-1914	KEINE	
FR 495065 A		KEINE	

EPO FORM P0461

Für nähere Einzelheiten zu diesem Anhang : siehe Amtsblatt des Europäischen Patentamts, Nr.12/82