



19



OFICINA ESPAÑOLA DE
PATENTES Y MARCAS

ESPAÑA

11 Número de publicación: **2 339 102**

51 Int. Cl.:
A47J 31/06 (2006.01)
A47J 31/02 (2006.01)
B65D 77/00 (2006.01)

12

TRADUCCIÓN DE PATENTE EUROPEA

T3

96 Número de solicitud europea: **01274402 .5**
96 Fecha de presentación : **30.07.2001**
97 Número de publicación de la solicitud: **1419720**
97 Fecha de publicación de la solicitud: **19.05.2004**

54 Título: **Bolsa de filtrado.**

45 Fecha de publicación de la mención BOPI:
17.05.2010

45 Fecha de la publicación del folleto de la patente:
17.05.2010

73 Titular/es: **Ohki Co., Ltd.**
5F., Sakaisuji Trust Bldg.
7-2, Bakuromachi 1-chome
Chuo-ku, Osaka-shi, Osaka 541-0059, JP

72 Inventor/es: **Saitoh, Mitsunori y**
Miyahara, Fumio

74 Agente: **Isern Jara, Jaime**

ES 2 339 102 T3

Aviso: En el plazo de nueve meses a contar desde la fecha de publicación en el Boletín europeo de patentes, de la mención de concesión de la patente europea, cualquier persona podrá oponerse ante la Oficina Europea de Patentes a la patente concedida. La oposición deberá formularse por escrito y estar motivada; sólo se considerará como formulada una vez que se haya realizado el pago de la tasa de oposición (art. 99.1 del Convenio sobre concesión de Patentes Europeas).

ES 2 339 102 T3

DESCRIPCIÓN

Bolsa de filtrado.

5 **Campo industrial**

La presente invención se refiere a una bolsa de filtrado que queda enganchada a la parte superior de un recipiente tal como una taza o similares, de modo que el café del tipo filtro pueda ser fácilmente hecho.

10 **Antecedentes**

Convencionalmente, un método de la fabricación del café del tipo filtro de papel el cual permite el disfrute fácil del café genuino ha quedado ampliamente utilizado. En este método de la fabricación del café del tipo filtro del papel, el café para los distintos individuos (distintas tazas) es ordinariamente hecho al tiempo.

15 Estos últimos años, ha habido un aumento del número de personas que vivían solas, y el número de miembros de la familia en una familia unifamiliar es disminuido debido a una tendencia hacia las familias nucleares y debido a una caída en la velocidad de los nacimientos. Por consiguiente, una bolsa desechable del café de filtro para una persona (de aquí en adelante llamada una bolsa de filtrado) la cual es utilizada para facilitar el hacer una taza de café comúnmente se ve en el mercado varias formas en vez del sistema convencional de filtrado del papel usado principalmente para hacer varias tazas de café.

20 Particularmente, las bolsas de filtrado que tienen una construcción sencilla incluidas las bolsas de filtrado comprendiendo un cuerpo principal de la bolsa que consiste en una hoja de filtración permeable al agua en la cual café molido es colocado, y un elemento de sujeción hecho del papel o similares el cual es pegado a una superficie lateral del cuerpo principal de la bolsa. Esta bolsa de filtrado hace posible conservar los materiales utilizados para formar la bolsa, y pueden ser fabricados a bajo costo. Además, puede ser producido un producto compacto.

30 Sin embargo, esta bolsa de filtrado difiere de un sistema convencional de filtrado del papel en que un goteador es sumergido en la taza en el interior del café líquido durante la percolación del café; por consiguiente, esto puede conducir al descontento con el sabor del café en algunos casos. Además, puesto que el goteador queda sumergido en el café líquido caliente, atención debe ser tenida cuando el goteador va claramente fuera a continuación de la precolación del café.

35 En contraste con esto, los inventores han propuesto una bolsa de filtrado que teniendo elementos de sujeción de una forma especificada, la cual hace posible para obtener el bueno sabor del café hecho por un sistema convencional de filtrado del papel, y que también tenga una construcción sencilla, es extremadamente fácil de colocar en la taza, muestra una forma estable después de quedar colocada en la taza, y es fácilmente y con seguridad desechable después de la precolación del café (japonés patenta número. 3166151).

40 Figura. 4A es una vista en planta de una bolsa de filtrado del café 10 en la cual esta bolsa de filtrado 1 es llenada con café molido, la parte abierta en el extremo superior es cerrada, y una perforación es formado en la parte extrema superior. Figuras. 4B y 4C son diagramas explicativos que muestran las condiciones de uso.

45 Esta bolsa de filtrado 1 comprende un cuerpo principal de la bolsa 2, los elementos de sujeción 3 los cuales están dispuestos en las superficies exteriores de dos lados opuestos del cuerpo principal de la bolsa 2, y las partes de refuerzo 9 la cuales están dispuestas en las partes periféricas exteriores de los elementos de sujeción 3.

50 Los elementos de sujeción 3 están formados formando líneas de corte en un material de tipo delgado de forma de hoja tal como papel, una lámina de plástico o similares. Cada uno de estos elementos de sujeción 3 comprende una parte de borde periférico 4, una parte del brazo 5 y una parte de la lengüeta 6, con la parte de la lengüeta 6 siendo pegado a la superficie exterior del cuerpo principal de la bolsa 2 (en las figuras, la porción rodeada por la línea de trazos p es la porción que es pegado). El extremo más bajo de la parte de la lengüeta 6 y una parte más baja de la parte del brazo 5 son continuos, y el extremo superior de la parte del brazo 5 y la parte superior de la parte del borde periférico 4 son continuos.

55 Cuando la bolsa de filtrado del café 10 es utilizada, la bolsa es abierta cortando la parte extrema superior del cuerpo principal de la bolsa 2 a lo largo de la perforación 7. Las partes del borde periférico 4 son sacados como indicada por la flecha A (figura. 4B); estas partes del borde periférico 4 son entonces retiradas de acuerdo con el diámetro de la taza 30, y estas partes son fijadas en las paredes laterales de la taza 31 (figura 4C).

60 Como resultado, el cuerpo principal de la bolsa 2 es arrastrado en direcciones opuestas a partir de dos lados opuestos por las partes del brazo 5 como indicados por las flechas B, de modo que el cuerpo principal de la bolsa 2 es suspendido en la porción central superior de la taza 30 en un estado en el cual la parte abierta 8 es abierta ampliamente. Además, las partes reforzadas 9 evitan que las laminas delanteras y las traseras que forman el cuerpo principal de la bolsa 9 de la flexión de modo que la parte abierta 8 es cerrado. Por otra parte, las partes del borde periférico 4 empuja las superficies exteriores de las paredes laterales de la taza 31 en la dirección indicada por las flechas C. Consecuentemente, la bolsa de filtrado del café 10 esta sujeta a la parte superior de la taza 30 en un estado extremadamente estable.

ES 2 339 102 T3

Después de que la bolsa de filtrado del café 10 haya quedado así simplemente fija en la taza 30 en un estado extremadamente estable, el café de buen sabor puede fácilmente ser obtenido simplemente vertiendo la agua caliente vía la parte abierta 8 como indicados por las flechas. Además, la eliminación de la bolsa de filtrado del café 10 después de la precolación del café puede ser conseguido fácilmente.

5 Sin embargo, en la bolsa de filtrado del café 10 anteriormente mencionada, aunque las paredes 32 de la parte abierta de la taza 30 puedan ser con seguridad sujetas por las partes del borde periférico 4 y las partes del brazo 5 como se muestra en la figura. 5A en casos donde el grosor de pared de la parte abierta de la taza 30 sean delgadas, estas paredes 32 no puede ser firmemente sujetas por las partes del borde periférico 4 y las partes del brazo 5 en caso
10 donde las paredes 32 de la parte abierta de la taza 30 son gruesas como mostrado en la figura. 5B. Consecuentemente, los elementos de sujeción 3 tienden al deslizamiento de la taza 30 como indicados por la flecha. Este estado de la técnica es descubierto en los elementos EP-A-1050257.

La presente invención intenta resolver tales problemas; un objeto de la presente invención es permitir la fijación
15 muy fácil y segura en la taza, y además la estabilización de la forma de la bolsa de filtrado después de la fijación en la taza, incluso en los casos donde las paredes de la parte abierta de la taza sean gruesas, en una bolsa de filtrado la cual es ideada de modo que el buen sabor del café hecho por un sistema convencional de filtrado de papel pueda ser obtenido.

20 Descripción de la invención

Los presentes inventores descubrieron que formando los elementos de sujeción con una forma especificada en una bolsa de filtrado que comprende un cuerpo principal de la bolsa consistente en una hoja de filtración permeable al agua y los elementos de sujeción consistentes en un material forma de hoja delgado, es posible formar las partes en
25 las partes del borde periférico de los elementos de sujeción que enganchen entre las paredes de la parte abierta de la taza cuando los elementos de sujeción son enganchados sobre la taza, de modo que la bolsa de filtrado pueda ser establemente fijada en la taza incluso en caso donde las paredes de la parte abierta de la taza sean gruesas.

Específicamente, la presente invención proporciona una bolsa de filtrado que comprende:

30 un cuerpo principal de la bolsa hecho de un material en lámina filtrante permeable al agua teniendo una parte abierta en la parte extrema superior; elementos de sujeción hechos de un material de forma de hoja delgada dispuesto en las superficies exteriores de dos lados opuestos del cuerpo principal de la bolsa; y partes reforzadas hechas de un material de forma de hoja delgada pegado a la superficie exterior del cuerpo principal de la bolsa alrededor de las
35 partes periféricas de los elementos de sujeción; en donde:

cada uno de los elementos de sujeción comprende:

40 una parte de la lengüeta que es pegada a la superficie exterior del cuerpo principal de la bolsa;

una parte del brazo situada en la periferia de la parte de la lengüeta, la cual es formada de modo que la parte dicha del brazo es continua con el extremo más bajo de la parte de la lengüeta y de modo que la dicha parte del brazo pueda ser sacada del cuerpo principal de la bolsa; y una parte del borde periférico situada en la periferia de la parte del brazo, la cual es continua con la porción central del extremo superior de la parte del brazo; y cada uno de las partes del borde
45 periférico tienen colgadas partes las cuales están separadas por un esqueje del extremo superior de la parte del brazo, y la cual se extienden en la dirección horizontal, en ambos lados de la porción central del superior de dicha parte del borde periférico.

Además, la presente invención proporciona una bolsa de filtrado del café la cual es formada llenando la bolsa de filtrado antedicha con café molido, y cerrando el extremo superior del cuerpo principal de la bolsa.

Breve descripción de los dibujos

55 Figura. 1A es una vista en planta de la bolsa de filtrado del café de la presente invención;

Figuras. 1B y 1C son respectivamente diagramas explicativos de las condiciones de uso;

60 Figuras. 2A y 2B son diagramas explicativos los cuales comparan un estado abierto durante el uso de la bolsa de filtrado del café de la presente invención y una bolsa convencional de filtrado del café;

Figura. 3A es una vista en planta de una representación diferente de la bolsa de filtrado del café de la presente invención;

65 Figuras 3B y 3C son diagramas explicativos respectivos de las condiciones de uso;

Figura. 4A es una vista en planta de una bolsa convencional de filtrado del café;

Figuras 4B y 4C son respectivamente diagramas explicativos de las condiciones de uso; y

ES 2 339 102 T3

Figuras 5A y 5B son diagramas explicativos ilustrando un punto del problema en bolsas convencionales de filtrado del café.

El mejor modo para realizar la invención

5 La bolsa de filtrado de la presente invención y una bolsa de filtrado del café formada llenando esta bolsa de filtrado con café molido serán descritas más abajo en detalle con referencia a las figuras adjuntas. En las figuras respectivas, los mismos símbolos indican los mismos o similares elementos constituyentes.

10 Figura. 1A es una vista en planta de un aspecto de la bolsa de filtrado del café de la presente invención, y las figuras 1B y 1C son respectivamente diagramas explicativos de las condiciones de uso.

Esta bolsa de filtrado del café 10A es preparada llenando una bolsa de filtrado 1A que constituye un aspecto de la presente invención con café molido, cerrando la parte abierta en el extremo superior de la bolsa, y formando una perforación 17 en el parte extremo superior de la bolsa.

La bolsa de filtrado 1A comprende un cuerpo principal de la bolsa 12 el cual consiste en un material en lámina de filtración permeable al agua, los elementos de sujeción 13 los cuales están dispuestos en las superficies exteriores de dos lados opuestos del cuerpo principal de la bolsa 12, y reforzar las partes 19 las cuales están pegadas a la superficie exterior del cuerpo principal de la bolsa en las porciones periféricas exteriores de los elementos de sujeción.

El cuerpo principal de la bolsa 12 tiene dos caras rectangulares opuestas, esto es, caras rectangulares delanteras y trasera 12a y 12b. Por ejemplo, tal cuerpo principal de la bolsa 12 puede ser formado por el doblamiento una sola lámina rectangular en dos de modo que el pliegue forme el borde inferior 12b de las caras rectangulares 12a y 12b, y vinculando ambos bordes laterales 12q y 12r de las caras rectangulares 12a y 12b, con la parte extremo superior 12s dejándolo como parte abierta.

Los diferentes tipos de material los cuales permiten la percolación del café cuando la bolsa es llenada con una cantidad específica de café y el agua caliente es vertida dentro puedan ser utilizados como el material de lámina de filtración permeable al agua que forma el cuerpo principal de la bolsa 12. Por ejemplo, telas tejidas o telas no tejidas comprendiendo fibras sintéticas tales como poliéster, nylon, polietileno, polipropileno, vinilo o similares, fibras semisintéticas tales como rayón o similares, o fibras naturales solas o del material compuesto tales como mulberry del papel, casco del papel (Mitsumata) o similares; papeles mezclados comprendiendo el cáñamo de Manila, las pastas de madera, las fibras de polipropileno o los similares; y los papeles tales como papel de base de la bolsa de té o similares, pueden ser utilizadas. Además, un material en lámina con una estructura de la tres-capa comprendiendo una primera capa hecha de poliéster, una segunda capa hecha de un papel mezclado de un poliéster regular y de un poliéster de punto de baja-fusión, y una tercera capa comprendiendo una tela no tejida fundir-soplada hecha de fibras extremadamente finas del polipropileno, es preferible en términos del gusto, del olor, del sabor y de tiempo de precolación como el material en lámina de filtración permeable al agua anteriormente mencionado.

Además, los elementos de sujeción 13 están respectivamente dispuesto en las superficies exteriores de las caras rectangulares 12a y 12b en el delantero y de la espalda del cuerpo principal de la bolsa 12 en orden a enganchar el cuerpo principal de la bolsa 12 en la taza 30. Estos elementos de sujeción 13 están formados de un material de forma de hoja delgada tal como papel, una lámina de plástico o similares.

Cada uno de los elementos de sujeción 13 comprende una parte de la lengüeta 16, una parte del brazo 15 el cual esta situado en la periferia de la parte de la lengüeta 16, y una parte del borde periférico 14 el cual esta situado en la periferia de la parte del brazo 15 y el cual forma el borde periférico del elemento de sujeción 13. Aquí, la parte de la lengüeta 16 esta pegada a la superficie exterior del cuerpo principal de la bolsa 12 en la región rodeada por la línea de trazos p. La parte del brazo 15 es continua con el extremo más bajo de la parte de la lengüeta 16, y esta formado de modo que la dicha parte del brazo 15 pueda ser sacado desde el cuerpo principal de la bolsa 12. Además, la parte del borde periférico 14 es continua con la porción central del extremo superior de la parte del brazo 15.

En esta bolsa de filtrado 1A, una particular característica especial es que la parte del borde periférico 14 tiene partes colgantes 14a las cuales están separadas cortando desde el extremo superior de la parte del brazo 15 a lo largo de las líneas de corte L1, y el cual se extiende en la dirección horizontal, en ambos lados de la porción central superior de la parte del borde periférico 14. Además, las líneas de doblez L2 son formado entre estas partes colgantes 14a y la porción central superior 14b de la parte del borde periférico 14, y las líneas de doblez L3 están también formadas en la porción más baja de la parte del borde periférico 14 en extensiones de las líneas de doblez L2 arriba mencionadas.

Además, las partes que refuerza 19 están situadas en las posiciones que contactan los elementos de sujeción 13 en las áreas arriba y a ambos lados de los elementos de sujeción 13, y están pegadas a la superficie exterior del cuerpo principal de la bolsa 12. Si las partes que refuerzan 19 están así formadas en las posiciones que contactan los elementos de sujeción 13, los elementos de sujeción 13 y las partes que refuerzan 19 pueden ser formadas fácilmente y simultáneamente a bajo costo, y con el pequeño desecho del material de forma de hoja delgada, estampando una hoja única de este material de forma hoja delgada. Por consiguiente, tal método es preferible.

ES 2 339 102 T3

Líneas de doblez L4 las cuales son utilizadas para plegar la porción de cada parte que refuerza 19 esta es situado sobre el elemento de sujeción correspondiente 13, esto es, la porción de la listón-forma 19a de la parte que refuerza 19 esta esta dispuesta a lo largo de la parte abierta 18 del cuerpo principal de la bolsa 12, para definir una forma de U es formado en la dicha porción de forma-listón 19a.

5

No hay restricciones particulares en los tamaños de las partes que refuerzan 19; sin embargo, si estas partes son demasiado pequeñas, la estabilidad de la forma del cuerpo principal de la bolsa 12 desciende cuando la bolsa de filtrado del café 10A es enganchada en la taza 30 (véase la figura. 1C. Por consiguiente, por ejemplo, en un caso donde la altura H1 del cuerpo principal de la bolsa 12 es de 70 a 100 milímetros y la anchura W1 es de 65 a 85 milímetros, la altura H2 de los elementos de sujeción 13 son preferiblemente de 35 a 85 milímetros, y la anchura W2 es preferiblemente cerca de 35 a 75 milímetros.

10

Las posiciones de la vinculación de los elementos de sujeción 13 en el cuerpo principal de la bolsa 12 dependen en los tamaños de los elementos de sujeción 13 relativos al cuerpo principal de la bolsa 12; sin embargo, si estas posiciones son demasiado bajas, la estabilidad del cuerpo principal de la bolsa 12 desciende. Inversamente, si estas posiciones son demasiado altas, la porción más baja del cuerpo principal de la bolsa 12 sera sumergido en el café líquido preparado cuando la bolsa de filtrado del café 10A es enganchado en la taza 30; en tal caso, dependiendo de la preferencia del consumidor, puede haber ejemplos en los cuales este resultados insatisfaga con el sabor del café. Por consiguiente, las posiciones en las cuales los elementos de sujeción 13 son pegados al cuerpo principal de la bolsa son apropiadamente determinados de acuerdo con las preferencias de los consumidores dirigidos para este producto comercial; ordinariamente, sin embargo, es preferible fijar estas posiciones de modo que la distancia entre el borde más bajo 13p de cada elemento de sujeción 13 y el borde más bajo 12p del cuerpo principal de la bolsa 12 sea aproximadamente de 10 a 25 milímetros.

15

20

En vista del método por el que el café es infiltrado usando esta bolsa de filtrado del café 10A, el cuerpo principal de la bolsa 12 es primero abierta cortando la parte extrema superior del cuerpo principal de la bolsa 12 a lo largo de la perforación 17. Entonces, como es mostrado en la figura 1B, las partes del borde periférico 14 son sacados como se indica por la flecha A. Siguiente, como es mostrado en la figura 1C, las partes del borde periférico 14 son además sacadas de acuerdo con el diámetro de la parte abierta de la taza 30, y las partes del borde periférico 14 son enganchados en las paredes laterales de la taza 31. Las partes del borde periférico 14 son entonces plegadas en las líneas de doblez L2 y L3. Después la bolsa de filtrado del café 10A ha sido así fijada en la taza 30, el agua caliente es vertida adentro vía la parte abierta 18 del cuerpo principal de la bolsa 12.

25

30

Como resultado de la bolsa de filtrado del café 10A siendo así fijada en la taza 30, las partes que cuelgan 14a de la parte del borde periférico 14 están enganchadas de modo que estas partes son soportadas en las paredes 32 de la parte abierta de la taza 30, así provocan los elementos de sujeción 13 estén enganchados muy estable en la taza 30. En este caso, el cuerpo principal de la bolsa 12 es arrastrada por las partes del brazo 15 en direcciones opuestas a partir de dos lados opuestos como indicados por la flecha B, de modo que la parte abierta 18 quede ampliamente abierta. Además, la forma de esta abertura es favorablemente mantenida por las partes reforzadas 19, de modo que el cierre de la parte abierta 18 provocada por la flexión de las caras rectangulares frontales y traseras 12a y 12b del cuerpo principal de la bolsa 12 es impedida. Particularmente, desde que las porciones de forma de listón 19a de las partes que refuerzan estas están dispuestas a lo largo de la parte abierta 18 del cuerpo principal de la bolsa 12 son plegadas en las líneas de doblez L4 de modo que estas porciones de forma de listón 19a están formadas en una forma de U, la parte abierta 18 del cuerpo principal de la bolsa 12 puede ser ampliamente abierto incluso en caso donde el diámetro de la abertura de la taza 30 es pequeño como mostrado en la figura. 2A.

35

40

45

En el caso de una bolsa de filtrado del café convencional 10 la cual no tiene tales líneas de doblez en las partes que refuerzan, por otra parte, como mostrado en la figura. 2B, el grado de apertura de la parte abierta 8 del cuerpo principal de la bolsa 2 es reducido en caso donde el diámetro de la abertura de la taza 30 es pequeño.

50

Así, en el caso de esta bolsa de filtrado del café 10A, la bolsa de filtrado del café 10A puede ser simplemente fijado en la taza 30 en un estado extremadamente estable incluso en caso donde las paredes de la abertura de la taza 30 sean gruesas. Además, sin importar los tamaños del diámetro de la abertura de la taza 30, la bolsa de filtrado del café 10A puede ser fijada en la taza 30 en un estado en el cual la parte abierta 18 del cuerpo principal de la bolsa 12 quede ampliamente abierto. Por consiguiente, el vertido de agua caliente durante la percolación del café es facilitado.

55

Además, si los elementos de sujeción 13 son pegados al cuerpo principal de la bolsa 12 en unas posiciones relativamente bajas, de modo que el cuerpo principal de la bolsa 12 este situado sobre el nivel de líquido del café líquido infiltrado que sigue a la percolación del café, café de buen sabor similar a ése infiltrado usando el sistema convencional de filtrado del papel puede ser hecho; por otra parte, la eliminación de la bolsa de filtrado del café 10A seguida a la percolación del café es fácil, y no existe peligro de quemaduras.

60

Además, en la descripción antedicha, un ejemplo fue indicado en cuál la bolsa de filtrado del café 10A fue fijado en la taza 30 después de que la bolsa de filtrado del café 10A fuera abierta en la perforación 17. Sin embargo, el método de uso de la bolsa de filtrado del café 10A de la presente invención no esta limitado a tal método; también es posible abrir la bolsa de filtrado del café 10A después de que la bolsa de filtrado del café 10A haya sido fijada en la taza 30.

65

En la presente invención, los elementos de sujeción pueden tener diferentes configuraciones.

ES 2 339 102 T3

5 En el siguiente ejemplo, en orden a formar las partes que cuelgan 14a la cuales están separadas siendo cortadas desde el extremo superior de la parte del brazo 15 y las cuales se extienden en la dirección horizontal en ambos lados de las porciones centrales superiores de las partes del borde periférico 14, también podría ser posible formar las líneas de corte circular L5 en las porciones de extremo de líneas de corte L6 que separen las partes del borde periférico 14 y las partes del brazo 15 como es mostrado en la bolsa de filtrado del café 10B mostrada en la figura 3A, en vez de formar las líneas de corte arriba mencionadas L1.

10 Cuando las partes del borde periférico 14 de esta bolsa de filtrado del café 1B son sacadas como se muestra en la figura 3B, y los elementos de sujeción 13 son fijados en la taza 30 como se muestra en la figura 3C, los agujeros 21 están formados en ambos lados de la porción central superior de cada parte del borde periférico 14, y las porciones de cada parte del borde periférico 14 que están situadas sobre estos agujeros 21 funcionan como partes colgantes 14a. Por consiguiente, incluso en caso donde las paredes 32 de la apertura de la taza 30 sean gruesas, la bolsa de filtrado del café 10B puede ser fijada en la taza 30 en un estado estable.

15 Además, la perforación 17 formada en el parte extrema superior del cuerpo principal de la bolsa 12 en las bolsas de filtrado del café 10A y 10B de la presente invención son formadas para facilitar la abertura de esta parte; sin embargo, en vez de tal perforación 17, también es posible sellar esta parte por el calor que enlazaba a un nivel que permite el desprendimiento fácil de dicha parte.

20 Las posiciones y las formas de las partes que refuerzan 19 no son asimismo restringidos a los ejemplos arriba mencionados; sin embargo, es deseable para disponer de estas partes que refuerzan 19 en una forma del listón a lo largo por lo menos de la parte abierta 18 del cuerpo principal de la bolsa 12 para estabilizar al estado abierto del cuerpo principal de la bolsa 12. Además, es deseable para formar las líneas de doblez para el doblamiento las porciones de forma de listón para definir una forma de U en las porciones de forma de listón dispuestas a lo largo de la parte abierta 25 18 del cuerpo principal de la bolsa 12 para asegurar que el grado de apertura de la parte abierta del cuerpo principal de la bolsa no es reducida incluso en caso donde el diámetro de la abertura de la taza es pequeño.

Aplicabilidad industrial

30 La bolsa de filtrado de la presente invención, y la bolsa de filtrado del café formada llenando esta bolsa de filtrado con el café molido, puede ser fácilmente fijada en la taza sin importar el espesor de la pared de abertura de la taza, y la forma de la bolsa siguiendo esta fijación es también estable. Además, sin importar los tamaños del diámetro de la abertura de la taza, la parte abierta del cuerpo principal de la bolsa puede ser abierto ampliamente, de modo que el vertido de agua caliente es fácil. Además, si los cuerpos están pegado al cuerpo principal de la bolsa de acuerdo con 35 las preferencias de consumidores de modo que el extremo más bajo del cuerpo principal de la bolsa este situado en el parte superior de la taza cuando la bolsa sea fijada en la taza, allí no habrá inmersión del cuerpo principal de la bolsa en el café líquido de la percolación incluso después de que el café haya sido infiltrado. Por consiguiente, el bueno gusto del café similar a ése infiltrado usando el sistema convencional de filtrado del papel puede ser hecho. Además, como resultado de esto, la eliminación de la bolsa siguiendo a la precolacion del café es más fácil y más seguro.

40

45

50

55

60

65

ES 2 339 102 T3

REIVINDICACIONES

1. Una bolsa de filtrado (1A) comprendiendo:

5 un cuerpo principal de la bolsa (12) hecho de un material en lámina de filtración permeable al agua que tiene una apertura en la parte extrema superior; elementos de sujeción (13) hechos de un material de tipo delgado de la hoja-forma dispuesto en las superficies exteriores de los dos lados opuestos del cuerpo principal de la bolsa; y partes reforzadas (19) hechas de un material de tipo delgado de la hoja-forma pegado a la superficie exterior del cuerpo principal de la bolsa alrededor de las porciones periféricas de los elementos de sujeción; en donde: cada uno de los
10 elementos de sujeción (13) comprende: una parte de la lengüeta (16) que queda pegó a la superficie exterior del cuerpo principal de la bolsa (12); una parte brazo (15) situada en la periferia de la parte de la lengüeta, la cual esta formada de modo que la parte brazo dicha es continua con el extremo más bajo de la parte de la lengüeta (16) y de modo que la parte brazo dicha pueda ser empujada fuera del cuerpo principal de la bolsa; y una parte del borde periférico (14) situada en la periferia de la parte del brazo, la cual es continua con la porción central del extremo superior de la parte del brazo; **caracterizado** porque cada uno de las partes del borde periférico (14) tiene partes colgadas (14a) las
15 cuales son separadas por un recorte desde el extremo superior de la parte brazo (15), y que se extienden en la dirección horizontal, en ambos lados de la porción central del superior de parte dicha del borde periférico.

20 2. La bolsa de filtrado según la reivindicación 1, en donde las partes colgantes de las partes del borde periférico y de ambas porciones laterales de los extremos superiores de las partes brazo son separadas por un recorte a lo largo de líneas de corte.

25 3. La bolsa de filtrado según la reivindicación 1 o 2, en donde las líneas de doblez están formadas entre las partes colgantes y las porciones centrales superiores de las partes del borde periférico, y las líneas de doblez están formadas en las porciones más bajas de las partes del borde periférico en las extensiones de las líneas de doblez arriba mencionadas.

30 4. La bolsa de filtrado según la reivindicación 1, en donde las partes reforzadas son dispuestas en forma de listón a lo largo de la apertura del cuerpo principal de la bolsa, y líneas de doblez las cuales son utilizadas para doblar estas porciones de la listón-forma para definir una forma de U son formados en las porciones dichas de la listón-forma.

5. La bolsa de filtrado según la reivindicación 1, en donde los elementos de sujeción y las partes reforzadas son formado estampando una hoja única de un material de tipo delgado de la hoja-forma.

35 6. Una bolsa de filtrado del café el cual es preparado llenando la bolsa de filtrado según cualesquiera de las reivindicaciones 1 a 5 con café molido, y cerrando el extremo superior del cuerpo principal de la bolsa.

40 7. La bolsa de filtrado del café según la reivindicación 6, en donde una perforación es formada en el parte extremo superior del cuerpo principal de la bolsa, de modo que la abertura es facilitada.

45

50

55

60

65

70

FIG. 2A

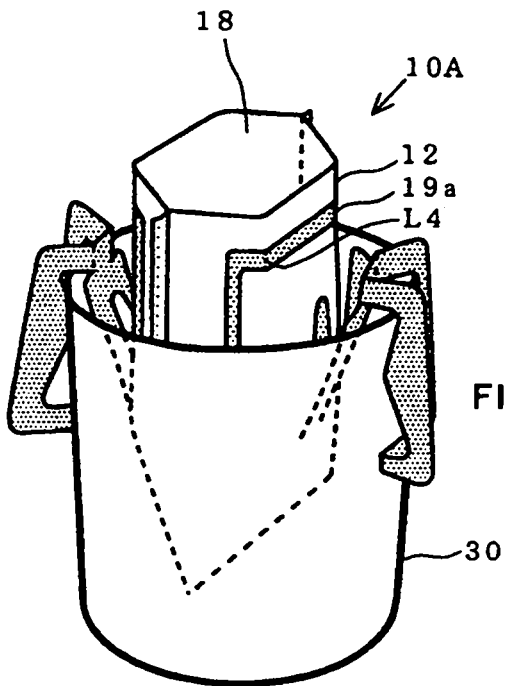

FIG. 2B

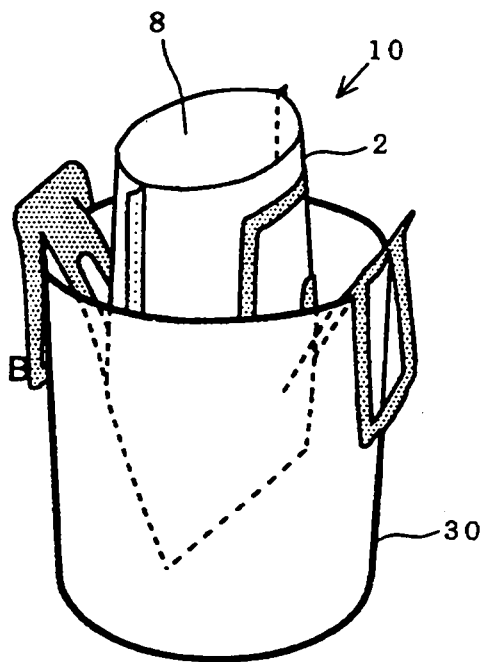

FIG. 1B

FIG. 3A

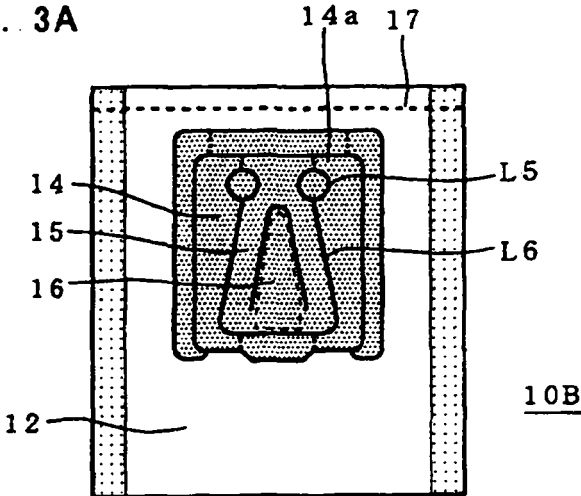

FIG. 3B

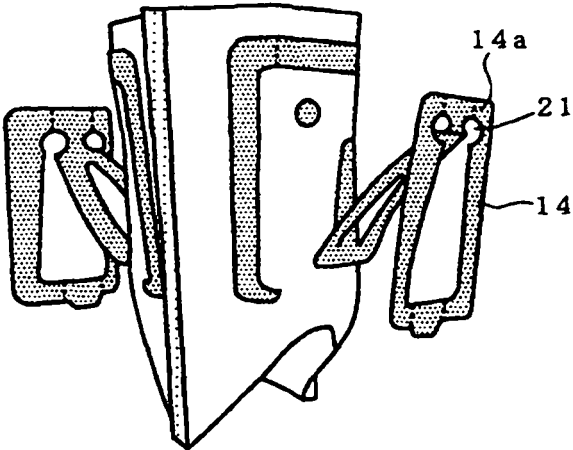

FIG. 3C

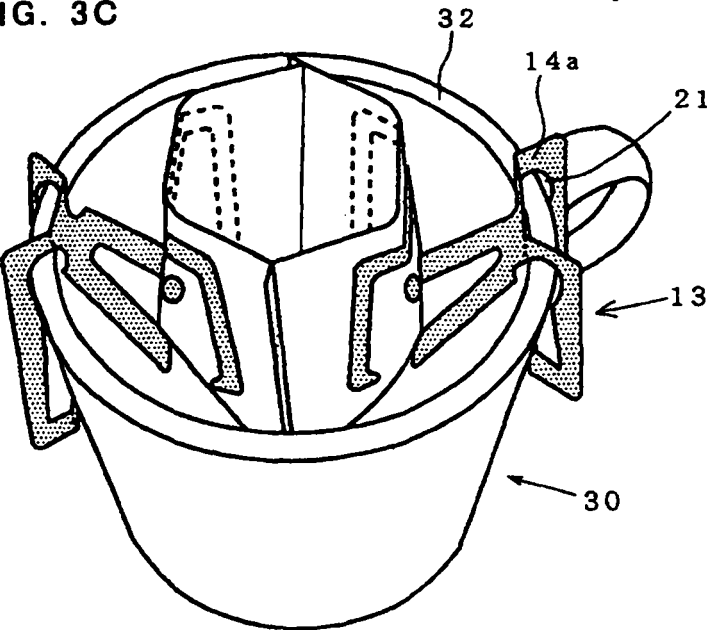

FIG. 4A

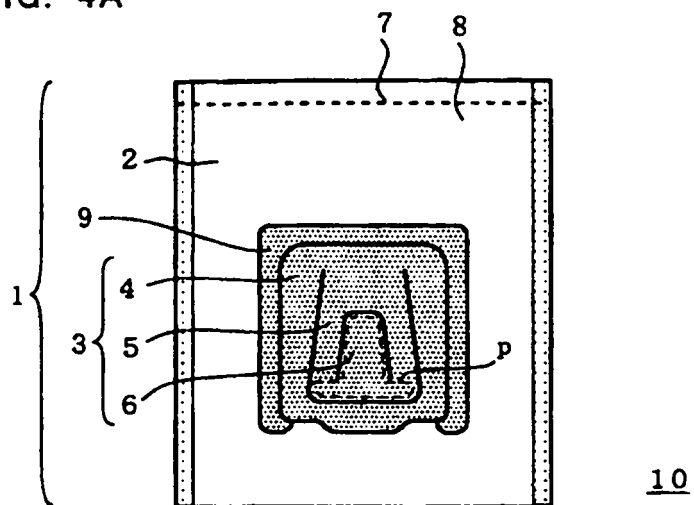

FIG. 4B

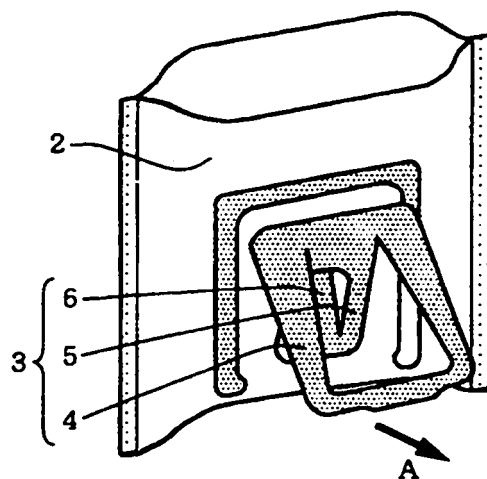

FIG. 4C

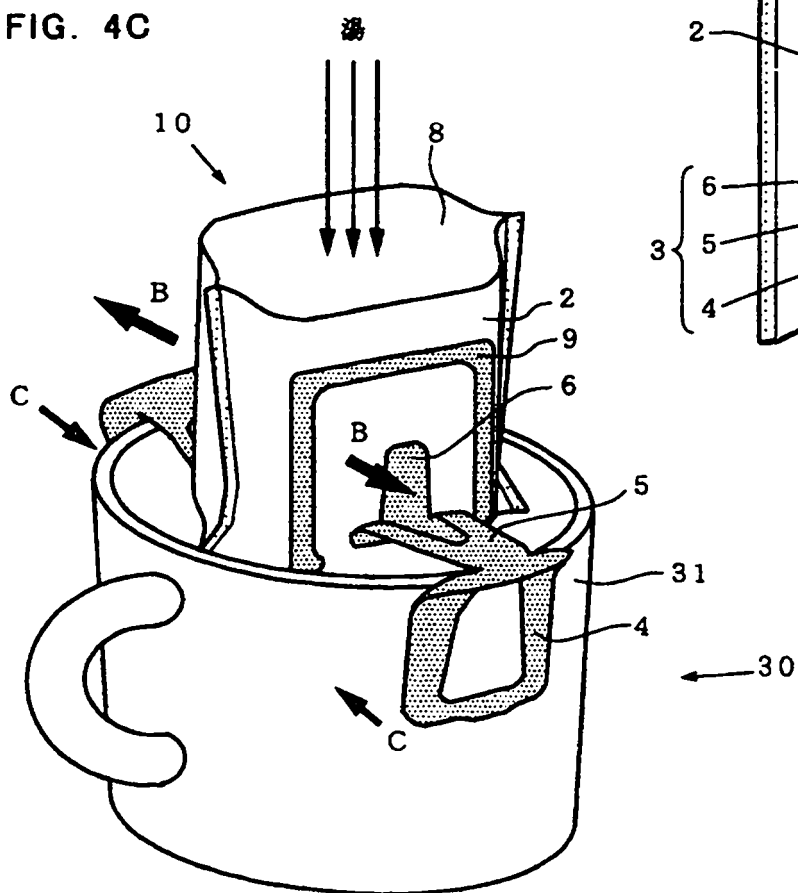

FIG. 5A

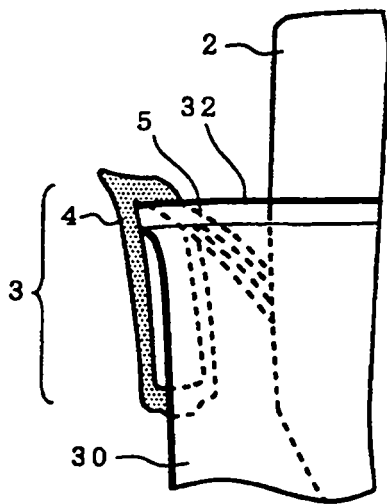

FIG. 5B

