

B 62 J

Ans.nr.: 1729/82

Indleveret: 19 apr 1982

Løbedag: 19 apr 1982

Alm. tilgængelig: 20 okt 1983

Prioritet: -

***INCENTIVE TEKNIK A/S; København, DK.**

Opfinder: Axel Grønlund *Nielsen; DK.

**Fuldmægtig: Larsen & Birkeholm A/S Skandi-
navisk Patentbureau**

Cykeldynamo

S A M M E N D R A G

1729-82

Ved at udforme navdynamoens stator del således, at den kan spændes fast mod bagkonussens (7) ydre på grund af udsparinger for akselen (1) og de to konusfremspring på begge sider af bremsearmssporet (4), kan stator- delen fæstnes på bestående cykelnav uden andre ændringer end fjernelse af den eksisterende bremsearm.

Rotordelen kan fæstnes til en skive (16), hvis centrale åbning passer ind over navet (2), og som kan fastgøres enten permanent eller udløseligt til hjulets eger (22).

Denne udløselige fastgørelse kan bestå af en svingeligt lejret tap (21), som kan gå i indgreb mellem hjulets eger (22).

END ORIGINAL

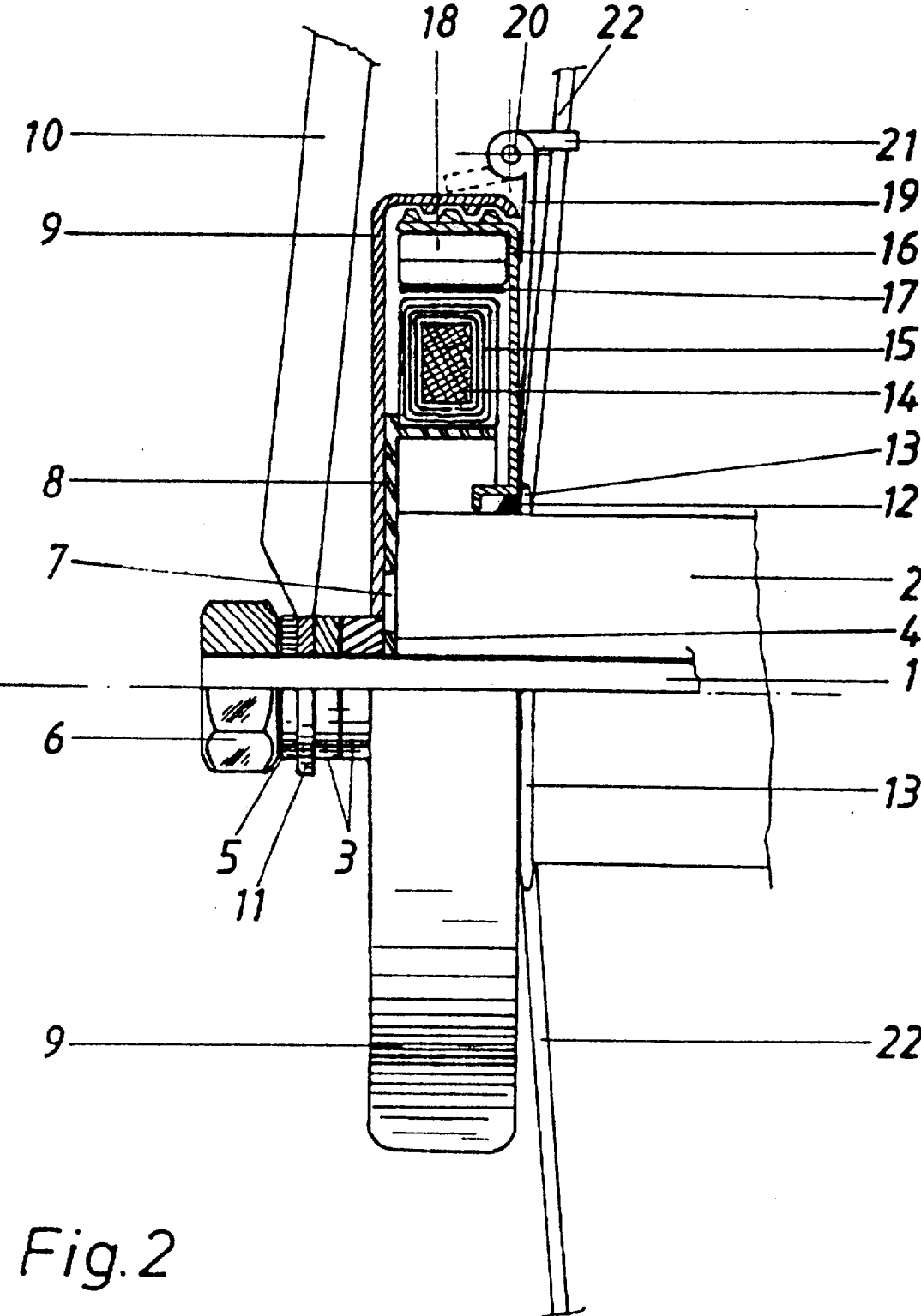

Fig. 2