

(19)
(12)

(KR)
(A)

(51) 。 Int. Cl. ⁷
H01F 27/36

(11)
(43)

2002 - 0046084
2002 06 20

(21) 10 - 2000 - 0075585
(22) 2000 12 12

(71)

20

(72)

2 353 - 6

806

(74)

:

(54) 가

25.8kV

가
(Fused Potential Transformer) 1
가 가

가

(7) (1) (6) (5) 1 (6) 가 (5)
(14)

가

4

1 가

2 가

3 가

4 가

5

5 : 10 :

11 : 12 :

13 : 가 14 :

15 : 16 :

18 : 1 19 : 2

21 : 23 : 가

24 :

25.8kV

가
(Fused Potential Transformer) 1

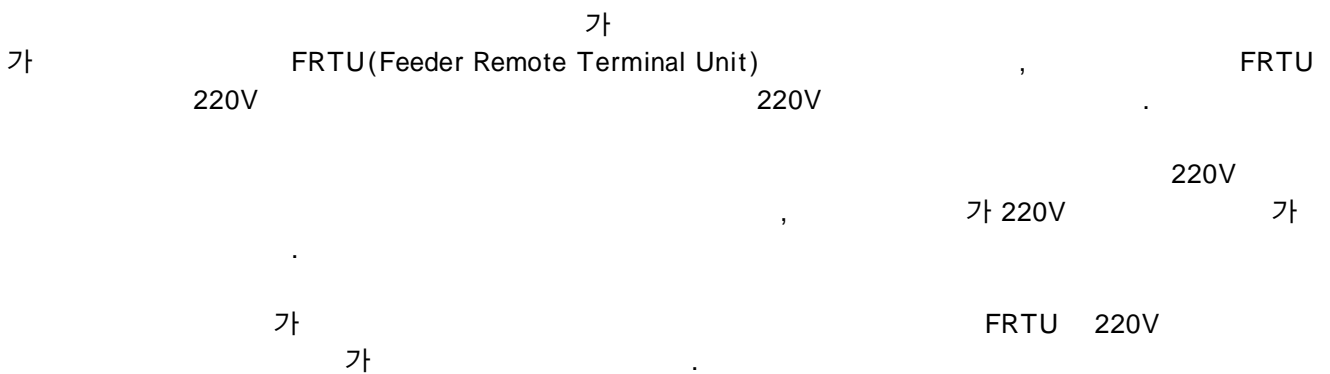

1 가 (1) (2) FRTU(3) (4)가
(5)가 .
(1) (6) (6) (5)
(7) (5) 1 가 .

가 1 (4)
(2) 220V 가 , 4
1 가
(5) (Busbar) (C)
ommon Busbar)

2 가 (6) 가 B (8),
(8) , (7) (5) .
(6), (8),
. ,
가 ,
가 가 ,
가 가 ,
가 가 .
가 가
가 가
. 가
가 1
, 가 ..

3 가 4 , 5
(1) (2) FRTU(3) (4)가 (5)
가 .

(1) (6) (6) (5)
(7) (5) 1 가 .

(6) (8) A

(14)가

가

(10) ,

(11) ,

(12) ,

가 (11)

5

(12)

(15) ,

(17)

(16) ,

1 (18)

1

(20)

2

(19) ,

2

(21) ,

(24)

가 (23)

(10)

가

가

(10)

(14)

가

(23)

(24)

((12)가 가)

가

(10)

(10)

(11)

(12)가 가

(13)

(12)

(15)

5

, (15)가

(16)

(17)

(16)가

1 (18)

1 (20)

2 (19)가

, 2

(19)

(20)

(21)가

5

가

(23)

(24)

(5)

가

4)가

(10)

가

(23)

(10)

(24)

(1

가

가

(57)

1.

(7) (1) (6) (6) (5) ,
 (5) 1 가
 (14)
 가 .

2.

1 ,
 (11) , (10) ,
 가 (12) , 가 (11)
 가 .

3.

1 ,
 (17) (12) (15) ,
 1 (20) 2 (19) , (16) , 1 (18)
 가 (24) 2 가 (21) ,
 가 (23)

1

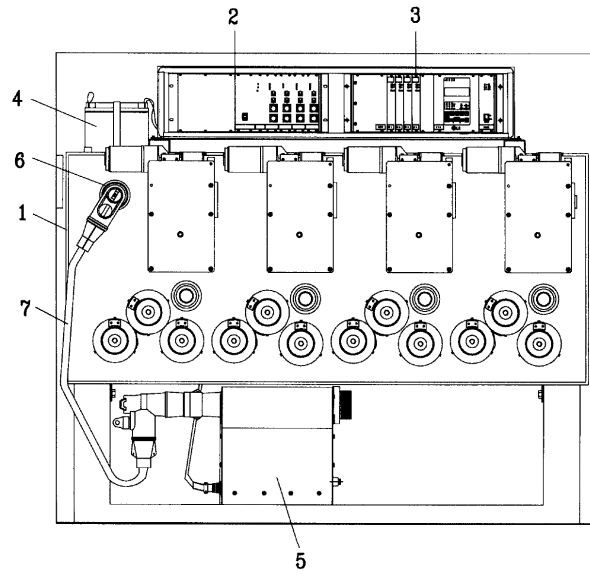

2

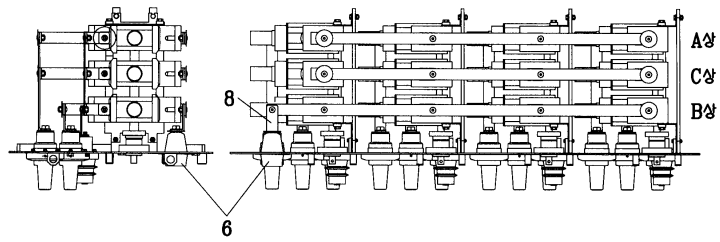

3

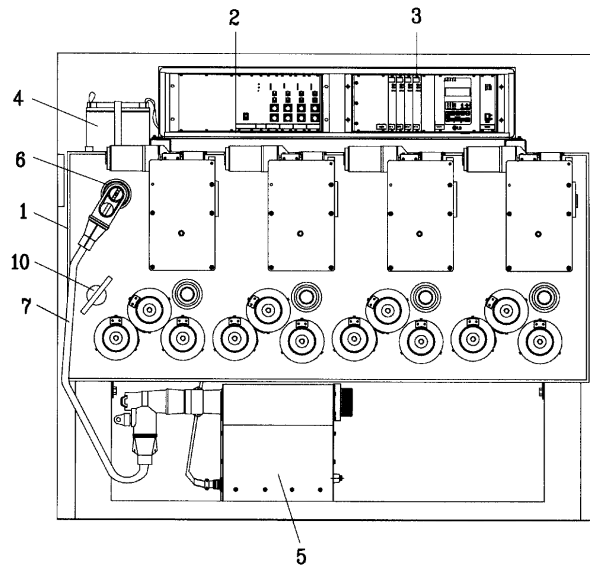

4

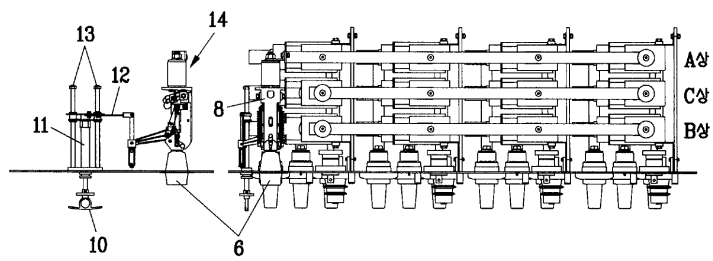

5

