



(12) 实用新型专利

(10) 授权公告号 CN 205302673 U

(45) 授权公告日 2016.06.08

(21) 申请号 201620015418.4

(22) 申请日 2016.01.09

(73) 专利权人 哈尔滨师范大学

地址 150000 黑龙江省哈尔滨市利民经济开发  
区师大路1号

(72) 发明人 于辉

(74) 专利代理机构 哈尔滨龙科专利代理有限公司  
23206

代理人 高媛

(51) Int. Cl.

G09B 1/06(2006.01)

权利要求书1页 说明书2页 附图1页

(54) 实用新型名称

一种教育专业教学使用儿童专注力训练用展示装置

(57) 摘要

一种教育专业教学使用儿童专注力训练用展示装置,属于儿童教育设备技术领域,包括展示框架、观察窗口、书写板、放置槽、滑动挡板、观察通孔、固定把手,其特征在于:所述展示框架前顶端表面平均分布设有若干个观察窗口,所述展示框架前顶端表面平均分布固定连接有若干个书写板,所述书写板位置与所述观察窗口位置相对应,所述展示框架上顶端表面中间处设有放置槽,所述放置槽内部插装有滑动挡板,所述滑动挡板前顶端表面平均分布设有若干个观察通孔,所述滑动挡板上顶端表面左边缘中间处固定连接有固定把手,教师可以将多个小展示板放置在一起,可以较少教师课前准备工作,并且学生在书写或绘画时可以防止学生偷看到展示板上的图案。

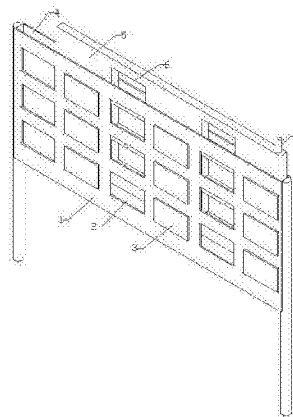

1. 一种教育专业教学使用儿童专注力训练用展示装置,包括展示框架(1)、观察窗口(2)、书写板(3)、放置槽(4)、滑动挡板(5)、观察通孔(6)、固定把手(7),其特征在于:所述展示框架(1)前顶端表面平均分布设有若干个观察窗口(2),所述展示框架(1)前顶端表面平均分布固定连接有若干个书写板(3),所述书写板(3)位置与所述观察窗口(2)位置相对应,所述展示框架(1)上顶端表面中间处设有放置槽(4),所述放置槽(4)内部插装有滑动挡板(5),所述滑动挡板(5)前顶端表面平均分布设有若干个观察通孔(6),所述滑动挡板(5)上顶端表面左边缘中间处固定连接有固定把手(7)。

2. 根据权利要求1所述一种教育专业教学使用儿童专注力训练用展示装置,其特征在于:所述滑动挡板(5)长度小于所述放置槽(4)内部长度,并所述滑动挡板(5)高度和厚度与所述放置槽(4)内部深度和宽度相同。

3. 根据权利要求1所述一种教育专业教学使用儿童专注力训练用展示装置,其特征在于:所述观察窗口(2)、所述书写板(3)和所述观察通孔(6)大小相同。

4. 根据权利要求1所述一种教育专业教学使用儿童专注力训练用展示装置,其特征在于:所述展示框架(1)后顶端表面中间处设有后板,所述后板与所述展示框架(1)由转轴相互连接,所述后板前顶端表面固定连接有对位点,所述对位点位置与所述观察窗口(2)位置相对应。

## 一种教育专业教学使用儿童专注力训练用展示装置

### 技术领域

[0001] 本实用新型属于教学器械技术领域,具体涉及一种教育专业教学使用儿童专注力训练用展示装置。

### 背景技术

[0002] 在长期的授课实践中,教师在使用展示板训练儿童专注力训练时,教师会整理多个小展示板进行训练增加教师课前准备工作,并且学生在书写小展示板上的文字或图案时学生很容易偷看到小展示板内容,不方便教师操作使用和学生背写位子和图案。

### 发明内容

[0003] 本实用新型的目的是:为了解决教师在使用展示板训练儿童专注力训练时,教师可以将多个小展示板放置在一起,可以较少教师课前准备工作,并且学生在书写或绘画时可以防止学生偷看到展示板上的图案,方便教师操作使用和减少教师准备工作,其技术方案如下:

[0004] 一种教育专业教学使用儿童专注力训练用展示装置,它包括展示框架1、观察窗口2、书写板3、放置槽4、滑动挡板5、观察通孔6、固定把手7,其特征在于:所述展示框架1前顶端表面平均分布设有若干个观察窗口2,所述展示框架1前顶端表面平均分布固定连接有若干个书写板3,所述书写板3位置与所述观察窗口2位置相对应,所述展示框架1上顶端表面中间处设有放置槽4,所述放置槽4内部插装有滑动挡板5,所述滑动挡板5前顶端表面平均分布设有若干个观察通孔6,所述滑动挡板5上顶端表面左边缘中间处固定连接有固定把手7,所述滑动挡板5长度小于所述放置槽4内部长度,并所述滑动挡板5高度和厚度与所述放置槽4内部深度和宽度相同,所述观察窗口2、所述书写板3和所述观察通孔6大小相同,所述展示框架1后顶端表面中间处设有后板,所述后板与所述展示框架1由转轴相互连接,所述后板前顶端表面固定连接有对位点,所述对位点位置与所述观察窗口2位置相对应。

[0005] 本实用新型的有益效果为:为了解决教师在使用展示板训练儿童专注力训练时,教师可以将多个小展示板放置在一起,可以较少教师课前准备工作,并且学生在书写或绘画时可以防止学生偷看到展示板上的图案,方便教师操作使用和减少教师准备工作。

[0006] 附图说明:

[0007] 图1是本实用新型的整体结构示意图。

[0008] 具体实施方式:

[0009] 参照图1所述一种教育专业教学使用儿童专注力训练用展示装置,它包括展示框架1、观察窗口2、书写板3、放置槽4、滑动挡板5、观察通孔6、固定把手7,其特征在于:所述展示框架1前顶端表面平均分布设有若干个观察窗口2,所述展示框架1前顶端表面平均分布固定连接有若干个书写板3,所述书写板3位置与所述观察窗口2位置相对应,所述展示框架1上顶端表面中间处设有放置槽4,所述放置槽4内部插装有滑动挡板5,所述滑动挡板5前顶端表面平均分布设有若干个观察通孔6,所述滑动挡板5上顶端表面左边缘中间处固定连接

有固定把手7,所述滑动挡板5长度小于所述放置槽4内部长度,并所述滑动挡板5高度和厚度与所述放置槽4内部深度和宽度相同,所述观察窗口2、所述书写板3和所述观察通孔6大小相同,所述展示框架1后顶端表面中间处设有后板,所述后板与所述展示框架1由转轴相互连接,所述后板前顶端表面固定连接有对位点,所述对位点位置与所述观察窗口2位置相对应。

[0010] 使用时,首先将若干个小展示板固定放置在后板的上并与对位点对齐,然后将后板固定在展示框架1后表面,在使用过程中学生和教师可以通过观察窗口2和观察通孔6观看小展示板内容,然后握住固定把手7推动滑动挡板5使滑动挡板5在放置槽4内滑动,同时固定底板5将小展示板遮挡住,最后学生在旋转板3上书写即可。

[0011] 当然,上述说明并非是对本实用新型的限制,本实用新型也并不仅限于上述举例,本技术领域的技术人员在本实用新型的实质范围内所做出的变化、改型、添加或替换,也应属于本实用新型的保护范围。

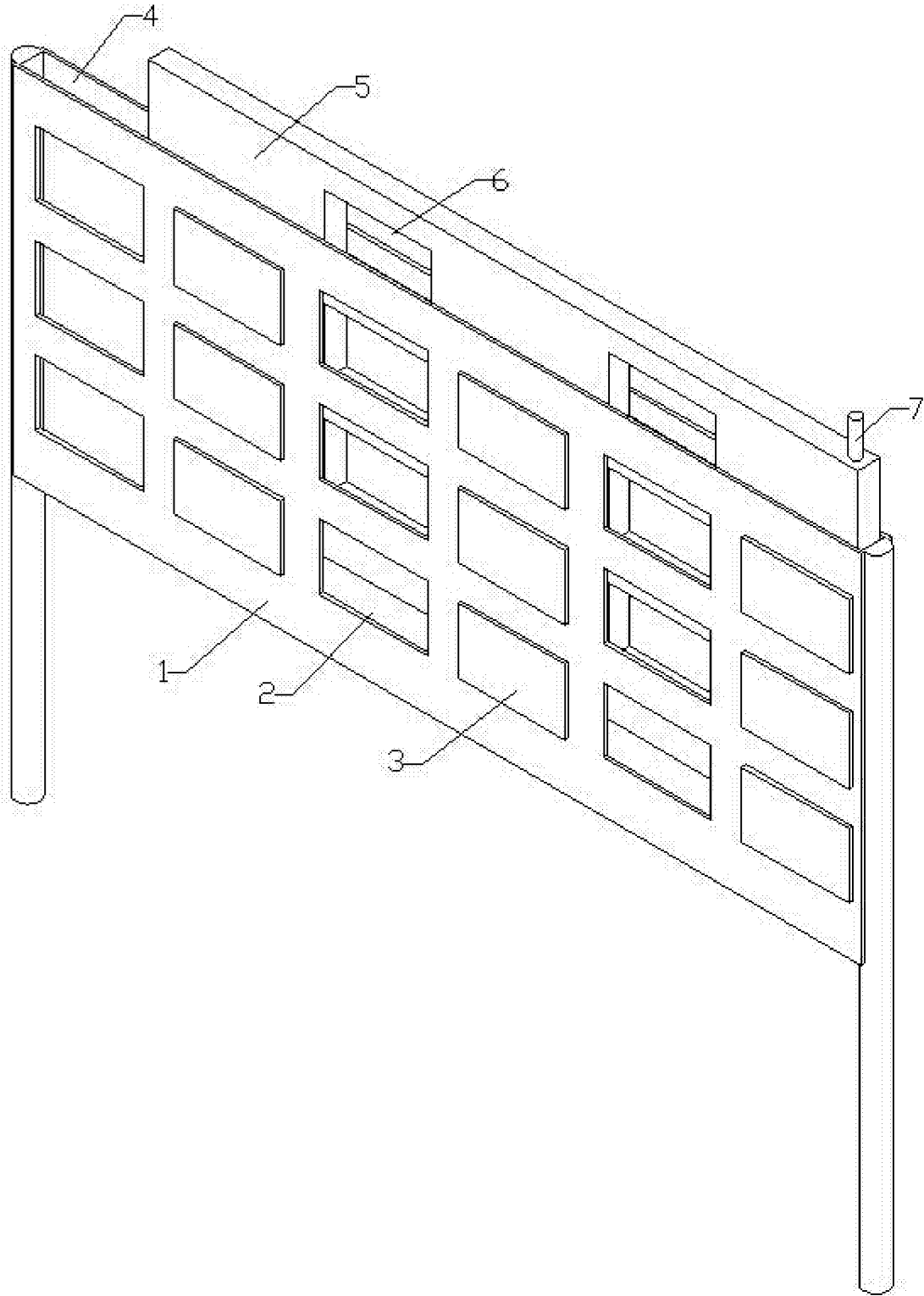

图1