



(12) **EUROPÄISCHE PATENTANMELDUNG**

(88) Veröffentlichungstag A3:  
**25.10.2017 Patentblatt 2017/43**

(51) Int Cl.:  
**F25D 23/04<sup>(2006.01)</sup> F25D 23/02<sup>(2006.01)</sup>**

(43) Veröffentlichungstag A2:  
**23.03.2011 Patentblatt 2011/12**

(21) Anmeldenummer: **10173650.2**

(22) Anmeldetag: **23.08.2010**

(84) Benannte Vertragsstaaten:  
**AL AT BE BG CH CY CZ DE DK EE ES FI FR GB GR HR HU IE IS IT LI LT LU LV MC MK MT NL NO PL PT RO SE SI SK SM TR**  
Benannte Erstreckungsstaaten:  
**BA ME RS**

(71) Anmelder: **BSH Hausgeräte GmbH**  
**81739 München (DE)**

(72) Erfinder: **Wlczek, Christian**  
**81249 München (DE)**

(30) Priorität: **02.09.2009 DE 102009029126**

(54) **Abstellfach für ein Kältegerät**

(57) Bei einem Abstellfach, insbesondere behälterartiges Türabstellfach, wie ein Butterfach oder dergleichen, für ein Kältegerät, insbesondere ein Haushaltskältegerät von im Wesentlichen quaderförmiger Gestalt, mit einem Seitenwände (3) aufweisenden Korpus (1) und einer um eine Drehachse (11) schwenkbaren Klappe (2), die jeweils wenigstens einen oberen Teil einer Vorder-

seite (5) und einen vorderen Teil (6) einer Oberseite des Ablagefaches bildet, liegt die Drehachse (11) oberhalb oder auf einer Kurve (K) liegt, die durch die Menge aller Punkte beschrieben ist, die zumindest im Wesentlichen dieselbe Entfernung von dem freien Ende (E) des vorderen Teils (6) und von der Rückseite (R) der Vorderseite (5) aufweisen.

**Fig. 3**

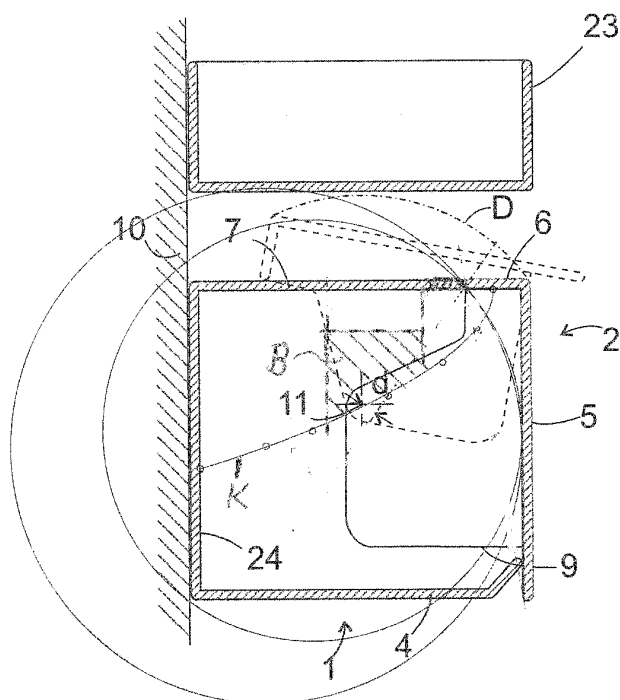



EUROPÄISCHER RECHERCHENBERICHT

Nummer der Anmeldung  
EP 10 17 3650

5

10

15

20

25

30

35

40

45

50

55

EINSCHLÄGIGE DOKUMENTE			
Kategorie	Kennzeichnung des Dokuments mit Angabe, soweit erforderlich, der maßgeblichen Teile	Betrifft Anspruch	KLASSIFIKATION DER ANMELDUNG (IPC)
E	EP 2 295 900 A2 (BSH BOSCH SIEMENS HAUSGERÄTE [DE]) 16. März 2011 (2011-03-16) * Zusammenfassung; Abbildungen 1-3 * * Absatz [0010] * -----	1-9	INV. F25D23/04 F25D23/02
E	EP 2 295 901 A2 (BSH BOSCH SIEMENS HAUSGERÄTE [DE]) 16. März 2011 (2011-03-16) * Zusammenfassung; Abbildungen 1-3 * -----	1-4,9	
X	EP 1 338 741 A2 (BSH BOSCH SIEMENS HAUSGERÄTE [DE]) 27. August 2003 (2003-08-27) * Zusammenfassung; Abbildungen 1, 2 * * Absätze [0020] - [0023] * -----	1-10	
X	DE 20 2006 013374 U1 (LIEBHERR HAUSGERÄTE [DE]) 25. Oktober 2007 (2007-10-25) * Zusammenfassung; Abbildungen 1, 6, 8, 10, 12-15 * -----	1,6-9	RECHERCHIERTE SACHGEBIETE (IPC)
X	DE 70 32 151 U (BOSCH HAUSGERÄTE GMBH [DE]) 14. Oktober 1971 (1971-10-14) * Anspruch 1; Abbildungen 1, 2 * -----	1,2,6-8	F25D
Der vorliegende Recherchenbericht wurde für alle Patentansprüche erstellt			
Recherchenort <b>München</b>		Abschlußdatum der Recherche <b>15. September 2017</b>	Prüfer <b>Salaün, Eric</b>
KATEGORIE DER GENANNTEN DOKUMENTE X : von besonderer Bedeutung allein betrachtet Y : von besonderer Bedeutung in Verbindung mit einer anderen Veröffentlichung derselben Kategorie A : technologischer Hintergrund O : nichtschriftliche Offenbarung P : Zwischenliteratur		T : der Erfindung zugrunde liegende Theorien oder Grundsätze E : älteres Patentdokument, das jedoch erst am oder nach dem Anmeldedatum veröffentlicht worden ist D : in der Anmeldung angeführtes Dokument L : aus anderen Gründen angeführtes Dokument ..... & : Mitglied der gleichen Patentfamilie, übereinstimmendes Dokument	

EPO FORM 1503 03.82 (P04C03)

**ANHANG ZUM EUROPÄISCHEN RECHERCHENBERICHT  
 ÜBER DIE EUROPÄISCHE PATENTANMELDUNG NR.**

EP 10 17 3650

5 In diesem Anhang sind die Mitglieder der Patentfamilien der im obengenannten europäischen Recherchenbericht angeführten Patentdokumente angegeben.  
 Die Angaben über die Familienmitglieder entsprechen dem Stand der Datei des Europäischen Patentamts am  
 Diese Angaben dienen nur zur Unterrichtung und erfolgen ohne Gewähr.

15-09-2017

10	Im Recherchenbericht angeführtes Patentdokument		Datum der Veröffentlichung	Mitglied(er) der Patentfamilie	Datum der Veröffentlichung
	EP 2295900	A2	16-03-2011	DE 102009028434 A1 EP 2295900 A2	17-02-2011 16-03-2011
15	EP 2295901	A2	16-03-2011	DE 102009028419 A1 EP 2295901 A2	17-02-2011 16-03-2011
20	EP 1338741	A2	27-08-2003	DE 10208040 A1 EP 1338741 A2 ES 2441392 T3	04-09-2003 27-08-2003 04-02-2014
	DE 202006013374 U1		25-10-2007	DE 202006013374 U1 EP 2029948 A2 WO 2007144182 A2	25-10-2007 04-03-2009 21-12-2007
25	DE 7032151	U	14-10-1971	AT 299274 B DE 7032151 U	12-06-1972 14-10-1971
30					
35					
40					
45					
50					
55					

EPO FORM P0461

Für nähere Einzelheiten zu diesem Anhang : siehe Amtsblatt des Europäischen Patentamts, Nr.12/82