

19

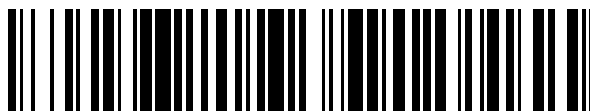

OFICINA ESPAÑOLA DE  
PATENTES Y MARCAS

ESPAÑA



11 Número de publicación: **2 890 781**

51 Int. Cl.:

**A47L 15/50** (2006.01)

12

TRADUCCIÓN DE PATENTE EUROPEA

T3

96 Fecha de presentación y número de la solicitud europea: **07.05.2020** **E 20173390 (4)**

97 Fecha y número de publicación de la concesión europea: **14.07.2021** **EP 3747340**

54 Título: **Cesta de lavado para lavavajillas**

30 Prioridad:

**03.06.2019 AT 2122019**

45 Fecha de publicación y mención en BOPI de la traducción de la patente:

**24.01.2022**

73 Titular/es:

**FRIES PLANUNGS- UND  
MARKETINGGESELLSCHAFT M.B.H (100.0%)  
Schützenstr. 19  
6832 Sulz, AT**

72 Inventor/es:

**WATZENEGGER, TOBIAS;  
GRABHER, MARKUS y  
MARTE, GERHARD**

74 Agente/Representante:

**SUGRAÑES, S.L.P.**

**ES 2 890 781 T3**

Aviso: En el plazo de nueve meses a contar desde la fecha de publicación en el Boletín Europeo de Patentes, de la mención de concesión de la patente europea, cualquier persona podrá oponerse ante la Oficina Europea de Patentes a la patente concedida. La oposición deberá formularse por escrito y estar motivada; sólo se considerará como formulada una vez que se haya realizado el pago de la tasa de oposición (art. 99.1 del Convenio sobre Concesión de Patentes Europeas).

**DESCRIPCIÓN**

Cesta de lavado para lavavajillas

5 La presente invención se refiere a una cesta de lavado de acuerdo con el preámbulo de la reivindicación 1 de la patente.

10 Aparte de eso, la invención también se refiere a una disposición con un lavavajillas y una cesta de lavado así como a un procedimiento para el lavado de objetos, dispuestos en el espacio interior de cesta de una cesta de lavado, en un lavavajillas.

15 En el caso del estado de la técnica, las cestas de lavado del tipo genérico se utilizan para el lavado de vajilla, vasos, cubiertos y similares en lavavajillas. Sobre todo en el sector industrial, las cestas de lavado de este tipo también se pueden utilizar para el lavado de otros objetos en lavavajillas.

Una cesta de lavado con una base de cesta en forma de rejilla y paredes laterales se ha mostrado, por ejemplo, en el documento EP 1 287 780 B1.

20 Los documentos US 1.285.490 A, JP 11-42196 A y US 3.009.579 A muestran cestas de lavado con miembros alargados de base que discurren de manera curvada. En el caso del documento EP 1 287 780 B1, algunas de los miembros alargados de base configuran una estructura en forma de rejilla. El documento US 2.035.625 A muestra una cesta de lavado del tipo genérico.

25 El objetivo de la invención es mejorar las cestas de lavado del tipo genérico en el sentido de que contribuyan al mejor resultado de lavado posible y sean adecuadas para un transporte automatizado a través de un lavavajillas.

Para ello, la invención propone una cesta de lavado de acuerdo con la reivindicación 1 de la patente.

30 A través de los miembros alargados de base que discurren de manera curvada al menos en parte, el líquido de lavado, pulverizado en el lavavajillas desde abajo en la cesta de lavado, se desvía selectivamente, de manera que los objetos que se van a lavar, almacenados en el espacio interior de cesta, se sometan al líquido de lavado de tantos lados diferentes como sea posible.

35 Por ello, se evita al menos en su mayor parte que haya áreas de los objetos que se van a lavar que no se sometan al líquido de lavado. En conjunto, por lo tanto, el resultado de lavado se mejora a través de los miembros alargados de base que discurren de manera curvada al menos en parte. Las cestas de lavado de acuerdo con la invención se pueden utilizar para el lavado de vajilla, vasos, cubiertos, pero también de otros objetos en lavavajillas correspondientemente adecuados. Correspondientemente, las cestas de lavado de acuerdo con la invención se pueden utilizar tanto en el sector de la restauración como en la producción industrial.

40 Para el transporte automatizado a través de un lavavajillas, las formas de configuración de acuerdo con la invención de cestas de lavado prevén que la base de cesta, visto en la vista superior de la base de cesta, presente adicionalmente una estructura en forma de cruz que discurre a través del punto central de la base de cesta, a partir de miembros alargados de base que discurren en cada caso en paralelo respecto a una de las paredes laterales de la cesta de lavado. A este respecto, los miembros alargados de base que forman la estructura en forma de cruz llegan de manera favorable más hacia abajo, es decir, en la dirección, que se aleja del espacio interior de cesta, de la base de cesta, que los otros miembros alargados de base de la base de cesta, de manera que las pinzas conocidas de un lavavajillas pueden engranar en la estructura en forma de cruz para transportar la cesta de lavado a través del lavavajillas.

50 En el caso de la invención, es posible que la estructura en forma de cruz subdivida la base de cesta en, preferentemente cuatro, segmentos dispuestos de manera separada los unos de los otros por medio de la estructura en forma de cruz, y que los miembros alargados de base que discurren de manera curvada estén dispuestos exclusivamente en los segmentos. Adicionalmente, pero también como alternativa, también puede estar previsto que la estructura en forma de cruz esté dispuesta en el lado de los miembros alargados de base que discurren de manera curvada opuesto al espacio interior de cesta. A este respecto, como se ha indicado anteriormente, preferentemente está previsto que los miembros alargados de base de la estructura en forma de cruz sobresalgan más allá de los otros miembros alargados de base en la dirección que se aleja del espacio interior de cesta.

60 El espacio interior de cesta rodeado por la base de cesta y las paredes laterales puede estar abierto hacia arriba, es decir, en el lado opuesto a la base de cesta. Sin embargo, las cestas de lavado de acuerdo con la invención también pueden estar equipadas con tapas o similares, dado el caso, en forma de rejilla.

65 En principio, las cestas de lavado pueden estar elaboradas de diferentes materiales. Preferentemente, se trata de una cesta de lavado de plástico. Los miembros alargados de base y las paredes laterales, preferentemente toda la cesta de lavado, pueden o bien puede estar configurada(s) de una sola pieza. Las cestas de lavado de acuerdo con

la invención se pueden fabricar, por ejemplo, mediante moldeo por inyección.

5 En caso de duda, los términos arriba y abajo hacen referencia a una posición de funcionamiento de la cesta de lavado en la que la base de cesta forma el cierre inferior de la cesta de lavado y, por regla general, se encuentra en un fondo horizontal. Visto en esta posición de funcionamiento, la extensión vertical de los miembros alargados de base, de manera favorable, es mayor, preferentemente al menos dos o al menos tres veces mayor que la anchura o, con otras palabras, la extensión horizontal de los miembros alargados de base.

10 El término de la base de cesta en forma de rejilla describe que la base de cesta presenta espacios libres o bien aberturas de paso entre los miembros alargados de la base, a través de las cuales, por ejemplo, el líquido de lavado puede entrar hacia el espacio interior de cesta a través de la base de cesta.

15 Visto en la vista superior de la cesta de lavado, la cesta de lavado puede presentar, tal como se conoce en sí, una forma básica rectangular, en particular cuadrada, pero también de forma diferente. En el término de forma básica rectangular o bien cuadrada también se incluyen aquellas formas de configuración en las cuales las esquinas de esta forma básica están redondeadas.

20 De manera especialmente preferente, está previsto que la parte de los miembros alargados de base, visto en la vista superior de la base de cesta, está configurada de manera curvada por secciones o completamente alrededor del punto central de la base de cesta.

25 En el caso de la invención, los miembros alargados de base pueden estar diseñados en principio de manera que discurren curvados muy diferentemente. El grado de la curvatura también puede variar a lo largo de los miembros alargados de base.

30 Sin embargo, formas de configuración especialmente preferentes de la invención prevén que la parte de los miembros alargados de base, visto en la vista superior de la base de cesta, que discurren de manera circular o al menos curvada en forma de segmento de un círculo, esté configurada preferentemente como una sucesión de miembros alargados de base que discurren de manera circular o al menos curvada en forma de segmento de círculo. A este respecto, al menos algunas de los miembros alargados de base, que discurren de manera circular o al menos curvada en forma de segmento de círculo, visto en la vista superior de la base de cesta, tienen un centro del círculo común. En formas de configuración especialmente preferentes de la invención, esto se aplica a todos los miembros alargados de base que discurren de manera circular o al menos curvada en forma de segmento de círculo, al tener todos ellos un centro del círculo común. A este respecto, las variantes preferentes prevén que el centro del círculo común o los centros del círculo comunes, visto en la vista superior de la base de cesta, esté o bien estén dispuesto(s) en una diagonal de la base de cesta. En particular, si todas, visto en la vista superior mencionada de la base de cesta, los miembros alargados de base que discurren de manera circular o al menos curvada en forma de segmento de círculo tienen el mismo centro del círculo común, este centro del círculo se encuentra, de manera favorable, en el punto central de la base de cesta. Los radios de curvatura de los miembros alargados de base que discurren preferentemente de manera circular o al menos curvada en forma de segmento de círculo aumentan, en formas de configuración preferentes de la invención, visto en la vista superior mencionada de la base de cesta, de manera favorable con la distancia desde el punto central de la base de cesta y/o desde su centro del círculo común.

45 Además de la cesta de lavado en sí, la invención también se refiere a una disposición con un lavavajillas y con una cesta de lavado de acuerdo con la invención, estando dispuesta la cesta de lavado en el lavavajillas y estando dispuestas las boquillas de líquido de lavado del lavavajillas por debajo de la base de cesta, y estando dirigida una respectiva dirección de descarga de líquido de lavado de las respectivas boquillas de líquido de lavado hacia la base de cesta. Preferentemente, a este respecto, está previsto que las boquillas de líquido de lavado estén dispuestas en o bien sobre un brazo de lavado montado de manera rotatoria del lavavajillas, encontrándose el brazo de lavado entonces asimismo por debajo de la base de cesta. En el caso de esta disposición, el líquido de lavado se pulveriza desde las boquillas de líquido de lavado desde abajo a través de la base de cesta sobre los objetos que se van a lavar hacia el espacio interior de cesta. A este respecto, un porcentaje relativamente grande del líquido de lavado descargado en conjunto por las boquillas de líquido de lavado pasa a través de los espacios libres o bien las aberturas de paso en la base de cesta sin desviarse a este respecto. No obstante, si el líquido de lavado alcanza los miembros alargados de base que discurren de manera curvada, entonces se desvía allí, de manera que se configura una pluralidad de direcciones diferentes en el espacio interior de cesta, entre las cuales el líquido de lavado alcanza los objetos que se van a lavar y almacenados en el espacio interior de cesta. Por ello, tal como se ha explicado al principio, se consigue un resultado de lavado especialmente bueno.

60 Adicionalmente, la invención también se refiere a un procedimiento para el lavado de objetos, dispuestos en el espacio interior de cesta de una cesta de lavado de acuerdo con la invención, en un lavavajillas, disponiéndose la cesta de lavado para el lavado de los objetos en el lavavajillas por encima de las boquillas de líquido de lavado del lavavajillas, y pulverizándose líquido de lavado desde las boquillas de líquido de lavado a través de la base de cesta hacia el espacio interior de cesta, desviándose partes del líquido de lavado por los miembros alargados de base que discurren de manera curvada hacia el espacio interior de cesta.

En el caso de los objetos que se van a lavar dispuestos en el espacio interior de cesta, se puede tratar, tal como ya se ha dicho anteriormente, vajilla, vasos, cubiertos, pero también otros objetos.

5 Características y detalles adicionales de formas de configuración preferentes de la invención se explican en la siguiente descripción de las figuras. Muestran:

las figuras 1 a 3 representaciones respecto a un primer ejemplo de realización de acuerdo con la invención de una cesta de lavado;

10 las figuras 4 a 6 representaciones respecto a un segundo ejemplo de realización de acuerdo con la invención de una cesta de lavado y

la figura 7 una representación esquemática de la disposición de una cesta de lavado de acuerdo con la invención de acuerdo con el primer ejemplo de realización en un lavavajillas en una sección a lo largo de la línea de sección A-A de la figura 3.

15 La figura 1 muestra, en una vista en perspectiva oblicuamente desde arriba, una cesta de lavado 1, en la que una parte de los miembros alargados de base 3 están configurados discurriendo de manera curvada de acuerdo con la invención. La cesta de lavado 1 presenta una base de cesta 6 en forma de rejilla, formada por los miembros alargados de base 3, 4, 5, y paredes laterales 7. Las paredes laterales 7 y la base de cesta 6 rodean conjuntamente el espacio interior de cesta 8 de la cesta de lavado 1. Tal como se muestra en este ejemplo de realización, las paredes laterales 7 pueden estar perforadas por áreas con aberturas. El espacio interior de cesta 8 está abierto hacia arriba en este ejemplo de realización. En la posición de funcionamiento normal, representada en la figura 7, de la rejilla de lavado 1, esta por regla general se encuentra en un plano horizontal.

25 Las cestas de lavado 1 mostradas en este caso tienen en cada caso una forma básica cuadrada con esquinas redondeadas. Sin embargo, tal como ya se ha explicado al principio, las cestas de lavado 1 de acuerdo con la invención también se pueden configurar, por supuesto, con formas rectangulares u otras formas básicas, dado el caso con esquinas redondeadas o incluso no redondeadas. De manera favorable, las cestas de lavado 1 de acuerdo con la invención se elaboran de plástico. A este respecto, puede estar previsto que todos los componentes de la cesta de lavado estén conectados los unos a los otros de una sola pieza. Sin embargo, también son posibles variantes de varias piezas. Las cestas de lavado 1 de acuerdo con la invención se pueden producir, por ejemplo, mediante procedimiento de moldeo por inyección.

35 Las figuras 2 y 3 muestran el primer ejemplo de realización de la cesta de lavado 1 de acuerdo con la invención en una vista superior de la base de cesta 6. En la figura 3, está representado adicionalmente el brazo de lavado 15, montado de manera rotatoria, de un lavavajillas 2, el cual presenta las boquillas de líquido de lavado 14 y pulveriza con este líquido de lavado 18 desde abajo a través de la base de cesta 6 hacia el espacio interior de la base de cesta 8. El eje de rotación alrededor del cual rota el brazo de lavado 15 durante el funcionamiento del lavavajillas 2 se encuentra, de manera favorable, más o menos directamente debajo del punto central 9 de la cesta de lavado 1 durante el proceso de lavado.

40 Observando las vistas superiores de acuerdo con las figuras 2 y 3 de este primer ejemplo de realización, entonces se puede ver claramente que una parte de los miembros alargados de base, en este caso en forma de miembros alargados de base 3, están configurados discurriendo de manera curvada de acuerdo con la invención en la vista superior de la base de cesta 6. En cada caso, se trata de una sucesión de miembros alargados de base 3 que discurren de manera curvada. Los miembros alargados de base 3, visto en la vista superior mostrada, están configuradas de manera curvada por secciones alrededor del punto central 9 de la base de cesta 6. En este primer ejemplo de realización, los miembros alargados de base 3 están configuradas para discurrir de manera curvada en forma de segmento de círculo.

50 Sin embargo, adicionalmente la base de cesta 6 también presenta miembros alargados de base 4, los cuales discurren en paralelo respecto a en cada caso una de las paredes laterales 7. En este ejemplo de realización, algunos de estos miembros alargados de base 4 forman la estructura en forma de cruz 12, que es en particular visible en las figuras 2 y 3. Esta estructura en forma de cruz 12 o bien los miembros alargados de base 4 que la forman ofrecen a una pinza correspondiente de un transportador de un lavavajillas 2 una superficie de ataque, de manera que la pinza pueda agarrar la cesta de lavado 1 en uno de los miembros alargados de base de la estructura en forma de cruz 12 y arrastrarla por el lavavajillas 2 durante el proceso de lavado. Para ello, los miembros alargados de base 4 sobresalen de manera favorable sobre los otros miembros alargados 3 y 5 de base de cesta hacia el lado inferior alejado del espacio interior de cesta 8.

60 En este primer ejemplo de realización, la estructura en forma de cruz 12 en la base de cesta 6 subdivide la base de cesta 6 en cuatro segmentos 13, dispuestos de manera separada los unos de los otros, estando dispuestas en cada uno de estos segmentos 13 en cada caso miembros alargados de base 3 que discurren de manera curvada. Los miembros alargados de base 3 están configurados para discurrir de manera curvada en cada caso en forma de segmento de círculo. Los miembros alargados de base 3 dispuestos en un respectivo segmento 13 tienen en cada caso un centro del círculo 10 común. Dentro del respectivo segmento 13, cuanto mayor sea la distancia del respectivo miembro alargado de base 3 que discurre en forma de segmento de un círculo desde el respectivo centro

del círculo 10, mayor será el radio de este miembro alargado de base 3. Los centros del círculo 10 de los cuatro segmentos 13 se encuentran en cada caso en una diagonal 11 de la base de cesta 6.

Para la rigidización de la base de cesta 6 en el área de los miembros alargados de base 3 que discurren de manera curvada, en formas de configuración preferentes, tales como las que están mostradas en este caso, están previstas adicionalmente todos o algunos de los miembros alargados de base 5 que conectan los unos a los otros los miembros alargados de base 3 que discurren de manera curvada, los cuales, tal como está representado en este caso, están dispuestos para discurrir radialmente de manera favorable con respecto al respectivo centro del círculo 10 común.

Mientras que en este primer ejemplo de realización de acuerdo con las figuras 1 a 3, los miembros alargados de base 3 que discurren de manera curvada en los segmentos 13, separados los unos de los otros por la estructura en forma de cruz 12, de la base de cesta 6 están configurados de manera curvada en cada caso en forma de segmento de círculo, en el segundo ejemplo de realización de la invención de acuerdo con las figuras 4 a 6 está previsto que al menos algunos de los miembros alargados de base 3, visto de nuevo en la vista superior de acuerdo con las figuras 5 y 6, estén configurados en forma completamente circular. Todos los miembros alargados de base 3, realizados de manera curvada en la vista superior mencionada anteriormente en este segundo ejemplo de realización, tienen en este ejemplo de realización un centro del círculo 10 común, el cual coincide con el punto central 9 de la base de cesta 6 en este ejemplo de realización. También en este caso, los radios de curvatura de los miembros alargados de base 3 que discurren de manera curvada en forma de círculo, visto en la vista superior de la base de cesta 6, aumentan con la distancia desde el punto central 9 de la base de cesta 6 y, con ello, también en este ejemplo de realización desde su centro del círculo 10 común. En las vistas superiores de acuerdo con las figuras 5 y 6 se puede ver claramente que en este segundo ejemplo de realización de cestas de lavado 1 de acuerdo con la invención también está presente una estructura en forma de cruz 12, formada por miembros alargados de base 4 que discurren en paralelo en cada caso respecto a una de las paredes laterales 7, la cual, tal como en el caso del primer ejemplo de realización ya ilustrado, sirve para poder transportar la cesta de lavado 1 a través de un lavavajillas 2 de una manera accionada mecánicamente. Sin embargo, a diferencia del primer ejemplo de realización, esta estructura en forma de cruz 12 en este segundo ejemplo de realización no separa la base de cesta 6 en cuatro segmentos 13, en los cuales en cada caso están previstos miembros alargados de base 3 dispuestos en forma de segmento de círculo. En este segundo ejemplo de realización está previsto más bien que los miembros alargados de base 4 que forman la estructura circular 12 estén dispuestas exclusivamente en el lado de los miembros alargados de base 3 que discurren de manera curvada opuesto al espacio interior de cesta 8.

También en este segundo ejemplo de realización están previstos miembros alargados de base 5 dispuestos radialmente con respecto al centro del círculo 10 común, los cuales conectan los unos al otro los miembros alargados de base 3 que discurren de manera curvada y, de este modo, estabilizan aún más la base de cesta 6.

Los espesores de pared de los miembros alargados de base 3, 4, 5 se pueden encontrar, en general, por ejemplo, en el intervalo de 1 mm hasta 10 mm, preferentemente de 2,5 mm hasta 4 mm.

La figura 7 muestra, a modo de ejemplo, una disposición con un lavavajillas 2 y una rejilla de lavado 1 de acuerdo con la invención dispuesta en el mismo, estando representado el lavavajillas 2 solo de manera muy simplificada. El lavavajillas 2 puede estar realizado tal como se conoce en sí en el estado de la técnica. La figura 7 muestra una sección vertical a través de esta disposición a lo largo de la línea de sección A-A dibujada en la figura 3. En la posición de funcionamiento mostrada, la cesta de lavado 1 reposa sobre los carriles 19 correspondientes del lavavajillas 2. Por lo tanto, en la figura 7 está mostrada la posición de funcionamiento de la cesta de lavado 1, en la que se lleva a cabo el proceso de lavado en el lavavajillas 2. En esta posición de funcionamiento, la cesta de lavado 1 está montada horizontalmente en el lavavajillas 2. En el espacio interior de cesta 8, en la figura 7 están ilustradas de manera muy esquemática copas representadas en sección como objetos 17 que se van a lavar. Las boquillas de líquido de lavado 14, las cuales en el ejemplo de realización mostrado en este caso están configuradas en el brazo de lavado 15 montado de forma rotatoria del lavavajillas 2, se encuentran por debajo de la base de cesta 6. Las direcciones de descarga del líquido de lavado 16 de la respectiva boquilla de líquido de lavado 14 están dirigidas hacia la base de cesta 6, de manera que el líquido de lavado 18 durante el proceso de lavado llega desde abajo a través de la base de cesta 6 en forma de rejilla hacia el espacio interior de cesta 8 con el fin de lavar allí los objetos 17 que se van a lavar. Por lo tanto, está mostrado un procedimiento de acuerdo con la invención para el lavado de objetos 17, dispuestos en el espacio interior de cesta 8 de una cesta de lavado 1 de acuerdo con la invención, en el lavavajillas 2, disponiéndose la cesta de lavado 1 para el lavado de objetos 17 en el lavavajillas 2 por encima de las boquillas de líquido de lavado 14 del lavavajillas 2, y pulverizándose líquido de lavado 18 desde las boquillas de líquido de lavado 14 a través de la base de cesta 6 hacia el espacio interior de cesta 8, desviándose partes del líquido de lavado 18 por las almas de base 3 que discurren de manera curvada hacia el espacio interior de cesta 8. Otras partes del líquido de lavado 18, las cuales no alcanzan los miembros alargados de base 3 al penetrar en la base de cesta 6, llegan al espacio interior de cesta 8 sin desviación. En conjunto, por ello se consigue que los objetos 17 que se van a lavar, dispuestos en el espacio interior de cesta 8, se vean alcanzados por el líquido de lavado 18 desde diferentes direcciones, lo cual en conjunto conduce a un resultado de lavado muy bueno.

**Leyenda**

de los números de referencia:

- 1 Cesta de lavado
- 2 Lavavajillas
- 3 Miembro alargado de base
- 4 Miembro alargado de base
- 5 Miembro alargado de base
- 6 Base de cesta
- 7 Pared lateral
- 8 Espacio interior de cesta
- 9 Punto central
- 10 Centro del círculo
- 11 Diagonal
- 12 Estructura en forma de cruz
- 13 Segmento
- 14 Boquilla de líquido de lavado
- 15 Brazo de lavado
- 16 Dirección de descarga del líquido de lavado
- 17 Objeto
- 18 Líquido de lavado
- 19 Carril

## REIVINDICACIONES

1. Cesta de lavado (1) para lavavajillas (2), presentando la cesta de lavado (1) una base de cesta (6) en forma de rejilla, formada a partir de miembros alargados de base (3, 4, 5), y paredes laterales (7), y rodeando las paredes laterales (7) con la base de cesta (6) conjuntamente un espacio interior de cesta (8) de la cesta de lavado (1), en la que al menos una parte de los miembros alargados de base (3) discurre de manera curvada, preferentemente como una sucesión de miembros alargados de base (3) que discurren de manera curvada, visto en una vista superior de la base de cesta (6), y teniendo además la base de cesta (6) una estructura en forma de cruz (12), que discurre a través del punto central (9) de la base de cesta (6) y formada por miembros de base (4) que discurren en cada caso en paralelo respecto a una de las paredes laterales (7) de la cesta de lavado (1), visto en la vista superior de la base de cesta (6), **caracterizada por que** la estructura en forma de cruz (12) subdivide la base de cesta (6) en, preferentemente cuatro, segmentos (13) dispuestos de manera separada los unos de los otros por medio de la estructura en forma de cruz (12) y los miembros alargados de base (3) que discurren de manera curvada están dispuestos exclusivamente en los segmentos (13), y/o por que la estructura en forma de cruz (12) está dispuesta en el lado de los miembros alargados de base (3) que discurren de manera curvada opuesto al espacio interior de cesta (8).
2. Cesta de lavado (1) según la reivindicación 1, **caracterizada por que** la parte de los miembros alargados de base (3) está configurada de manera curvada por secciones o completamente alrededor del punto central (9) de la base de cesta (6), visto en la vista superior de la base de cesta (6).
3. Cesta de lavado (1) según la reivindicación 1 o 2, **caracterizada por que** la parte de los miembros alargados de base (3) que discurre de manera circular o al menos curvada en forma de segmento de un círculo, visto en la vista superior de la base de cesta (6), está configurada preferentemente como una sucesión de miembros alargados de base (3) que discurren de manera circular o al menos curvada en forma de segmento de círculo.
4. Cesta de lavado (1) según la reivindicación 3, **caracterizada por que** al menos algunos, preferentemente todos, los miembros alargados de base (3) que discurren de manera circular o al menos curvada en forma de segmento de círculo, visto en la vista superior de la base de cesta (6), tienen un centro del círculo (10) común.
5. Cesta de lavado (1) según la reivindicación 4, **caracterizada por que** el centro del círculo (10) común o los centros del círculo (10) comunes, visto en la vista superior de la base de cesta (6), está o bien están dispuestos en una diagonal (11) de la base de cesta (6), preferentemente en el punto central (9) de la base de cesta (6).
6. Cesta de lavado (1) según una cualquiera de las reivindicaciones 1 a 5, **caracterizada por que** los radios de curvatura de los miembros alargados de base (3) que discurren de manera curvada, preferentemente de manera circular o al menos en forma de segmento de círculo, visto en la vista superior de la base de cesta (6), aumentan con la distancia desde el punto central (9) de la base de cesta (6) y/o desde su centro del círculo (10) común.
7. Disposición con un lavavajillas (2) y una cesta de lavado (1) según una cualquiera de las reivindicaciones 1 a 6, estando dispuesta la cesta de lavado (1) en el lavavajillas (2) y estando dispuestas boquillas de líquido de lavado (14) del lavavajillas (2), preferentemente en un brazo de lavado (15) montado de manera rotatoria del lavavajillas (2), por debajo de la base de cesta (6), y estando dirigida una respectiva dirección de descarga de líquido de lavado (16) de la respectiva boquilla de líquido de lavado (14) hacia la base de cesta (6).
8. Procedimiento para el lavado de objetos (17), dispuestos en el espacio interior de cesta (8) de una cesta de lavado (1) según una cualquiera de las reivindicaciones 1 a 6, en un lavavajillas (2), disponiéndose la cesta de lavado (1) para el lavado de objetos (17) en el lavavajillas (2) por encima de las boquillas de líquido de lavado (14) del lavavajillas (2), preferentemente de un brazo de lavado (15) montado de manera rotatoria del lavavajillas (2), y pulverizándose líquido de lavado (18) desde las boquillas de líquido de lavado (14) a través de la base de cesta (6) hacia el espacio interior de cesta (8), desviándose partes del líquido de lavado (18) por los miembros alargados de base (3) que discurren de manera curvada hacia el espacio interior de cesta (8).

Fig. 1

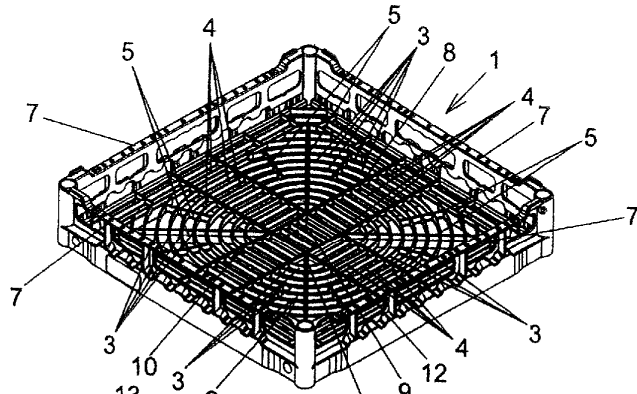

Fig. 2

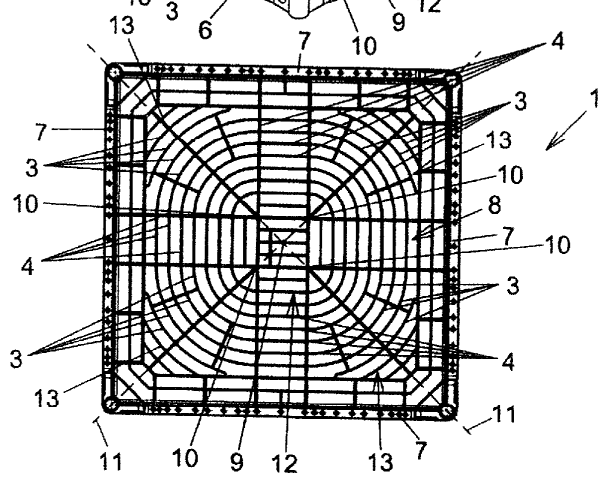

Fig. 3

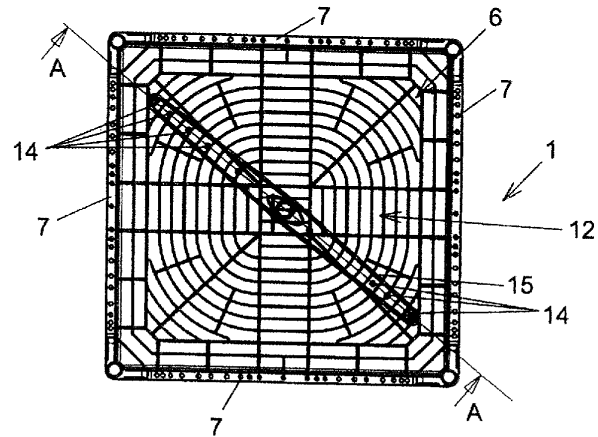

Fig. 4

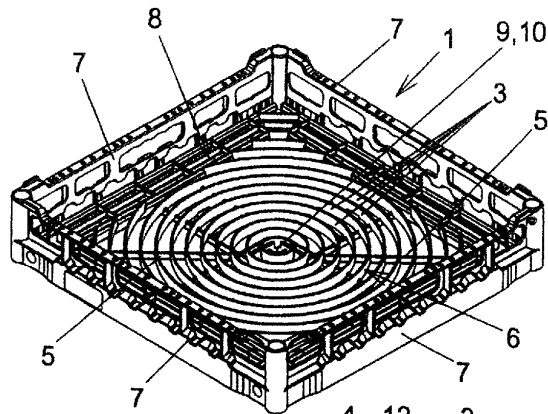

Fig. 5

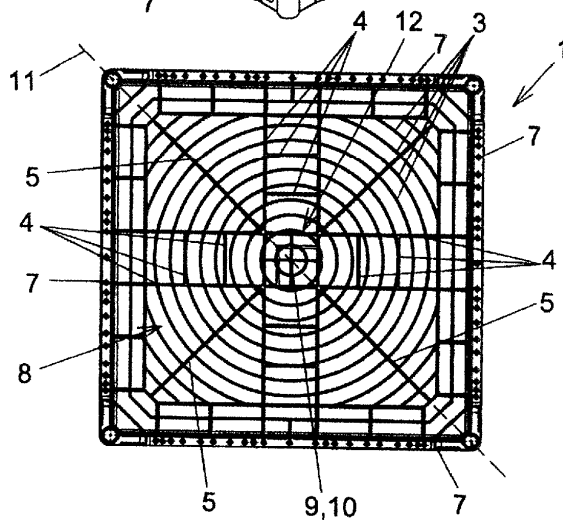

Fig. 6

